



УТВЕРЖДАЮ
Заместитель директора департамента
эксплуатации и БДД ГК «Автодор»
_____ А. Н. Умеренков
Дата: _____

ПРОЕКТ ОРГАНИЗАЦИИ ДОРОЖНОГО ДВИЖЕНИЯ

ТОМ 2.1 (ЧАСТЬ 2)

**СХЕМЫ СУЩЕСТВУЮЩЕЙ ДИСЛОКАЦИИ ТСОДД
НА УЧАСТОК АВТОМОБИЛЬНОЙ ДОРОГИ М-4 «ДОН» МОСКВА – ВОРОНЕЖ –
РОСТОВ-НА-ДОНУ – КРАСНОДАР – НОВОРОССИЙСК
КМ 390+000 – КМ 464+300
(ЛИПЕЦКАЯ ОБЛАСТЬ)**

Исполнитель: Общество с ограниченной ответственностью «Научно-исследовательский и проектный институт территориального развития и транспортной инфраструктуры»

Генеральный директор
ООО «НИПИ ТРТИ»
_____ С.В. Цибро
Дата: _____

Органы согласующие и утверждающие:

- 1) Департамент эксплуатации и БДД ГК «Автодор»
- 2) Воронежский филиал ГК «Автодор»

УСЛОВНЫЕ ОБОЗНАЧЕНИЯ

Технические средства организации дорожного движения			
Существующие	Проектируемые	Описание элемента	
		Дорожный знак	
		Светофор	
		Пешеходные ограждения	
		Барьерное ограждение одностороннее	
		Барьерное ограждение двухстороннее	
		Парапетное ограждение	
		Троссовое ограждение	
		Бортовой камень	
		Сигнальные столбики	
		Коммуникации, ЛЭП	
		Делиниаторы с пластинами	
		Подпорная стенка	
		Шумовая полоса	
		Линия освещения (одно- и двухрожковая)	
		Элементы АСУДД	
		Рекламная конструкция	
		Знак над ПЧ; ЗПИ; ТПИ	
		Набор ТСОДД на пунктах оплаты	
		Буфер дорожный	
Дорожная разметка			
Линейная разметка 1.1	Разметка на парковках (состоит из линий разметки 1.1) 1.55.1		

Конструктивные элементы дороги и ситуация	
Участок тротуара	
Водопропускные трубы	
Мосты; путепроводы	
Надземный пешеходный переход	
Подземный пешеходный переход	
Остановка общественного транспорта	

М-4 "Дон"

Основной ход км 330+800 - км 464+300

Ситуационный план км 390 - км 420

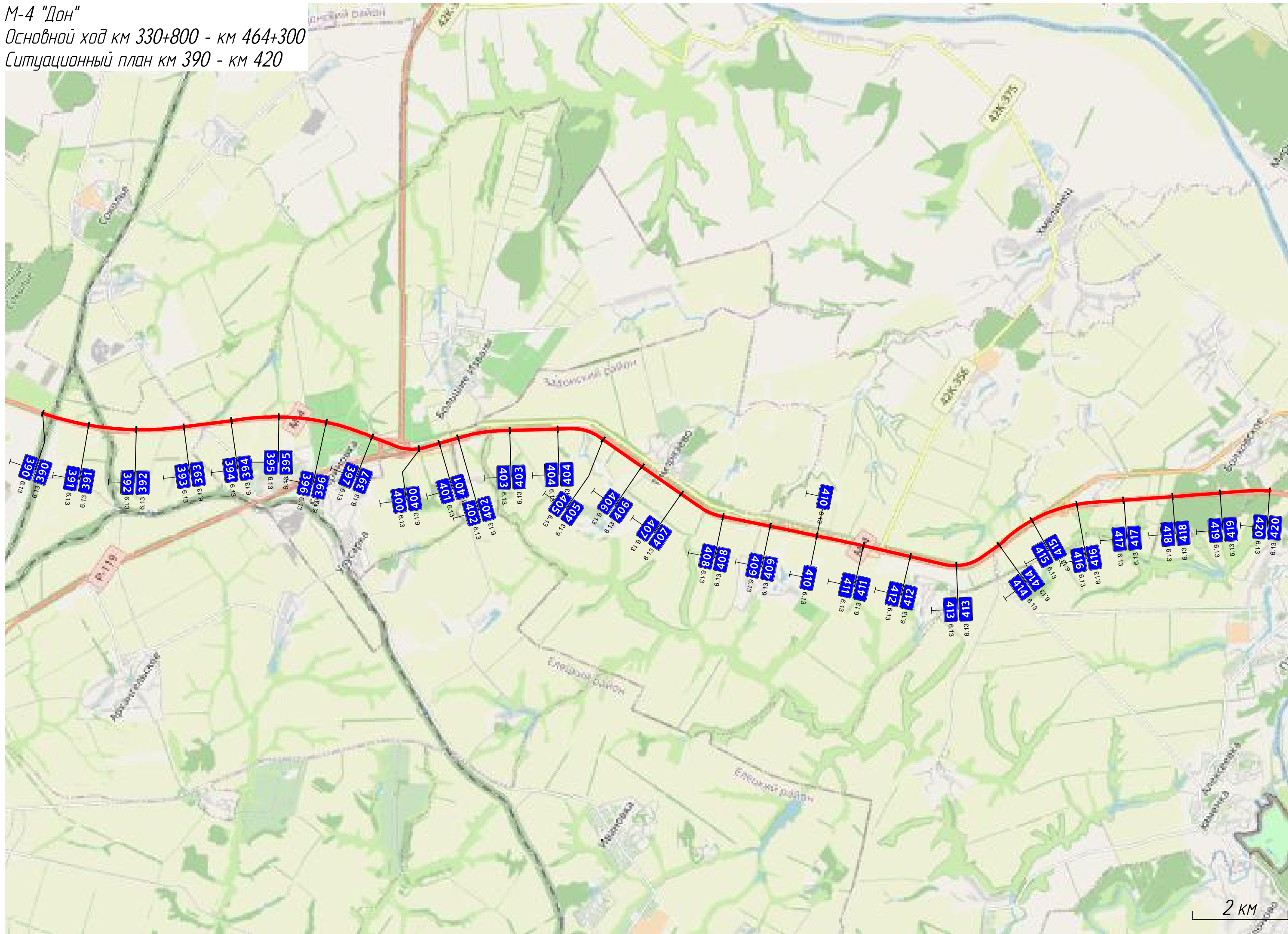

2 KM

М-4 "Дон"

Основной ход км 330+800 - км 464+300

Ситуационный план км 420 - км 446

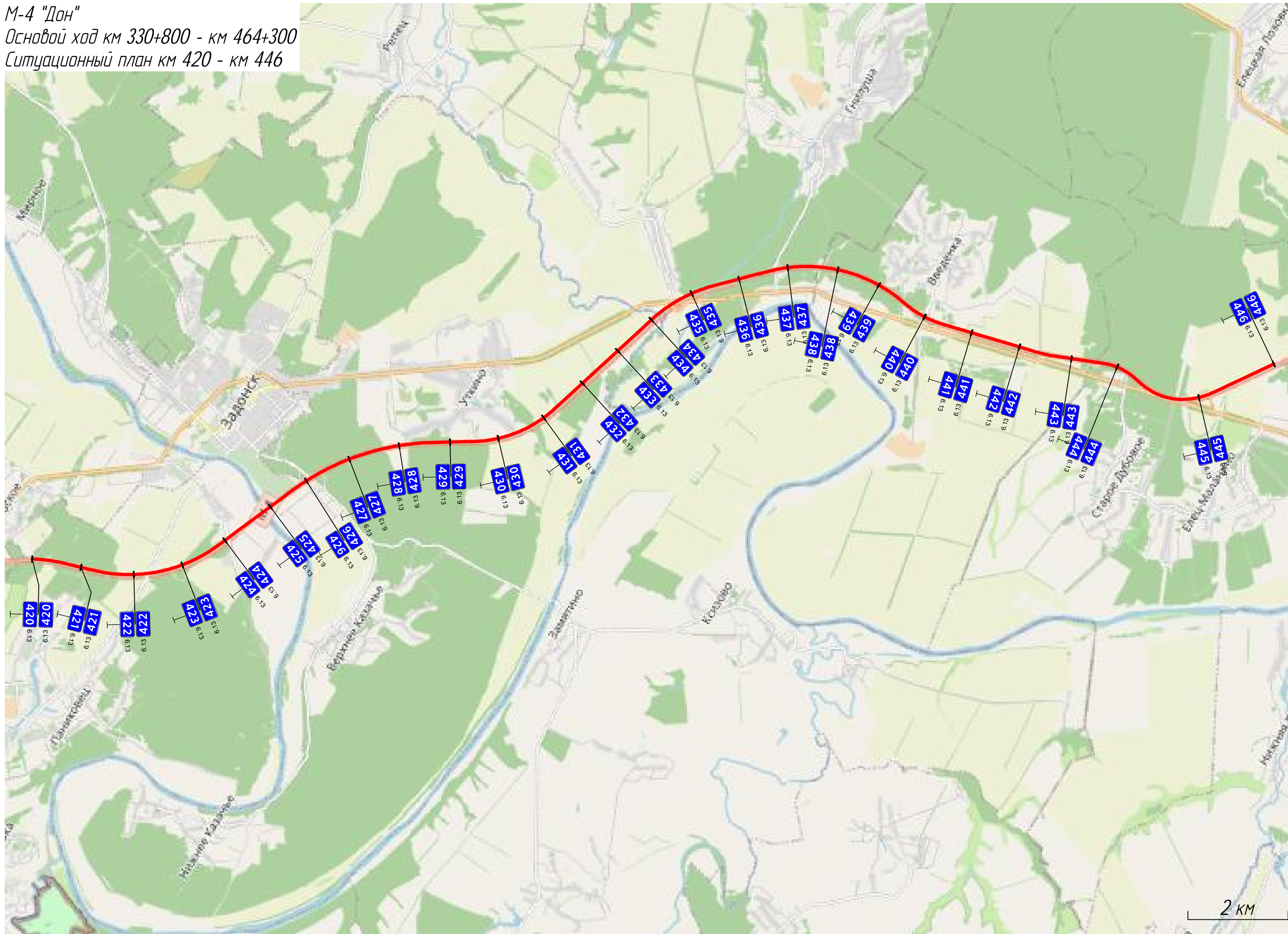

М-4 "Дон"

Основной ход км 330+800 - км 464+300

Ситуационный план км 446 - км 464

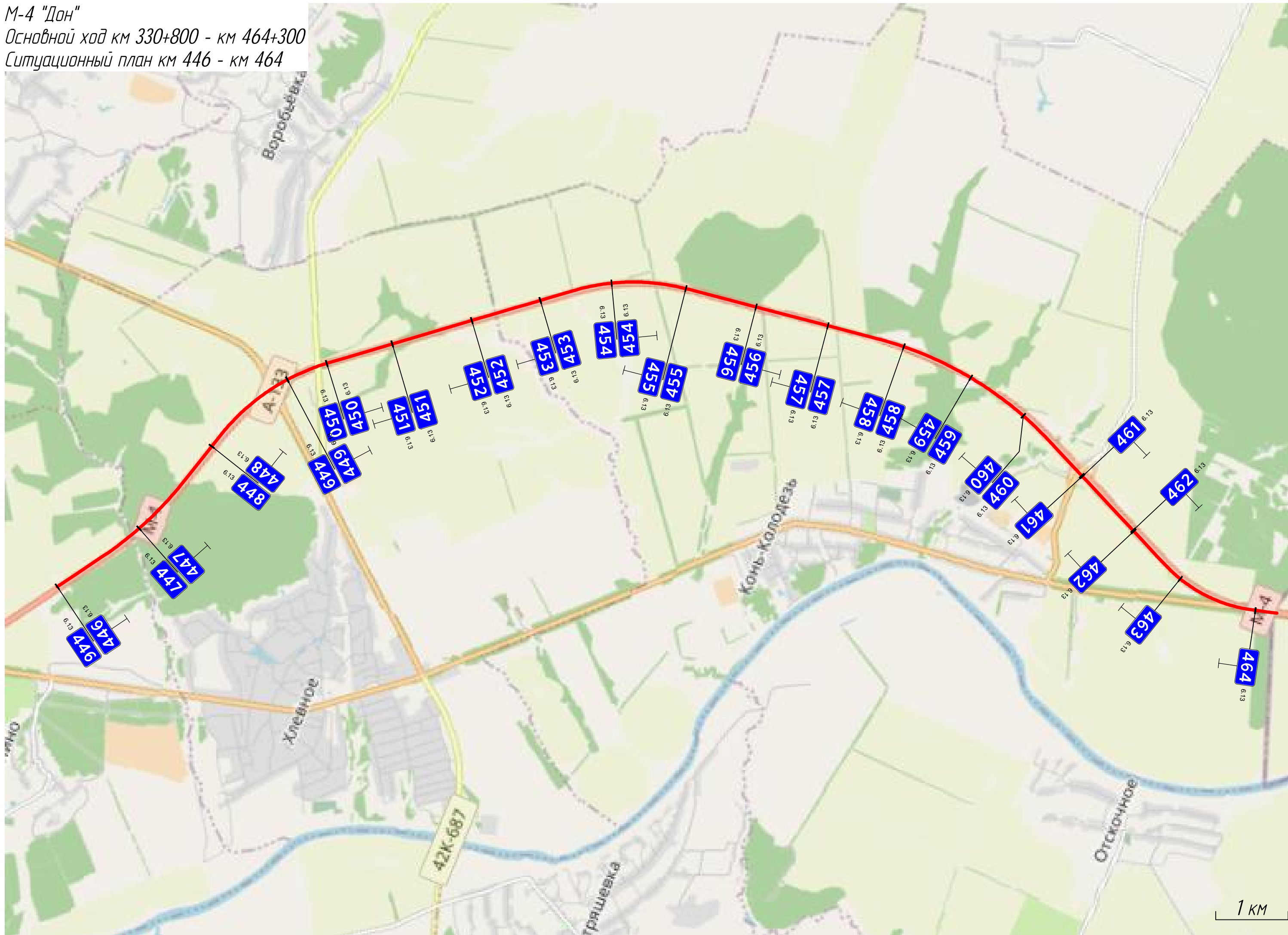

Схемы съездов транспортных развязок

Пересечение км 393+260

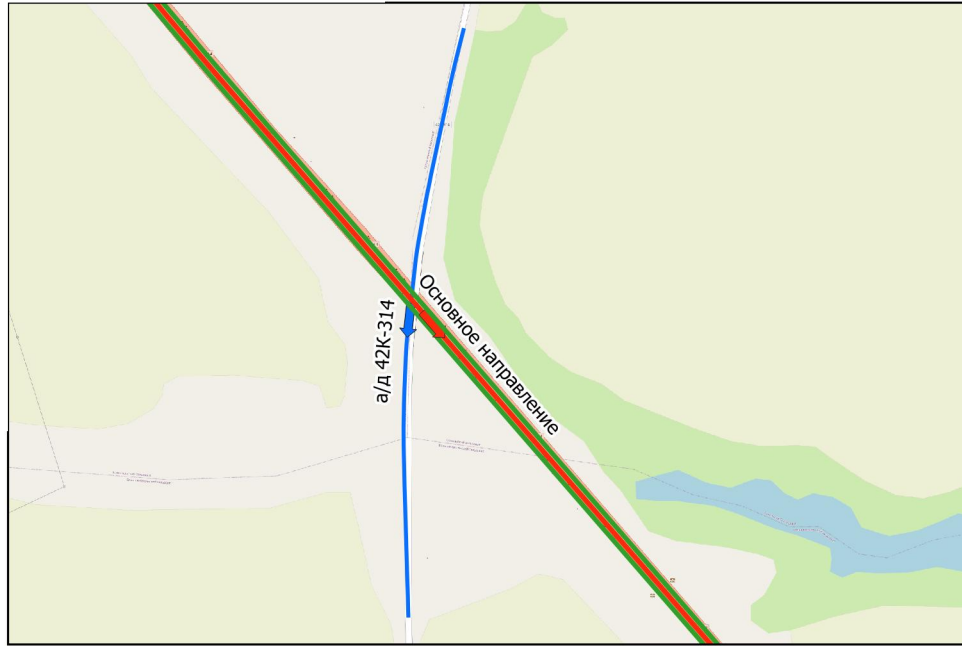

Пересечение км 395+570

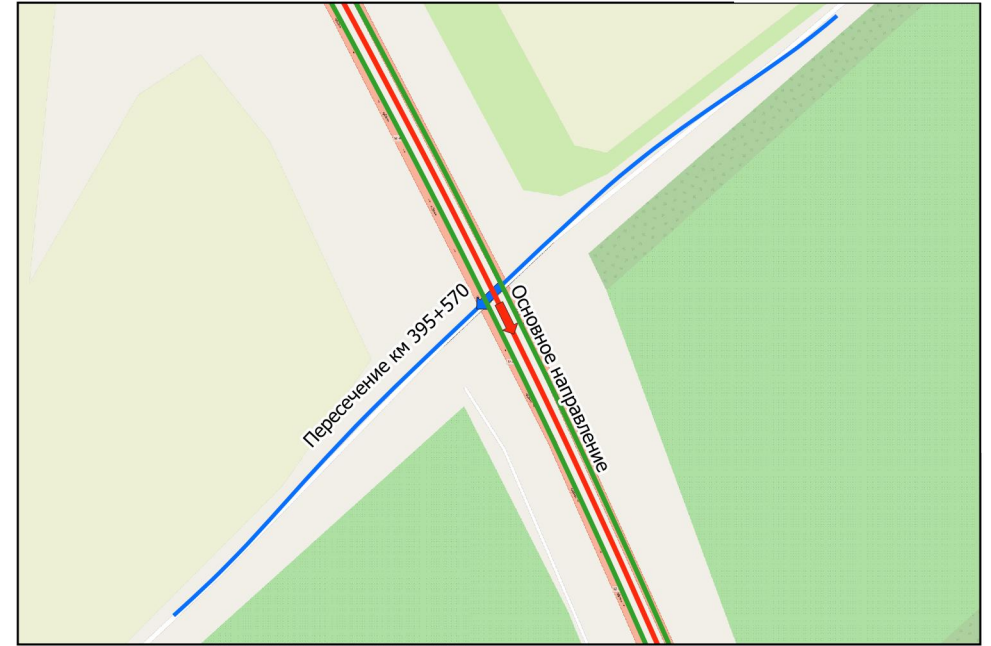

ТР 396+654-401+304



ТР 405+963-406+730

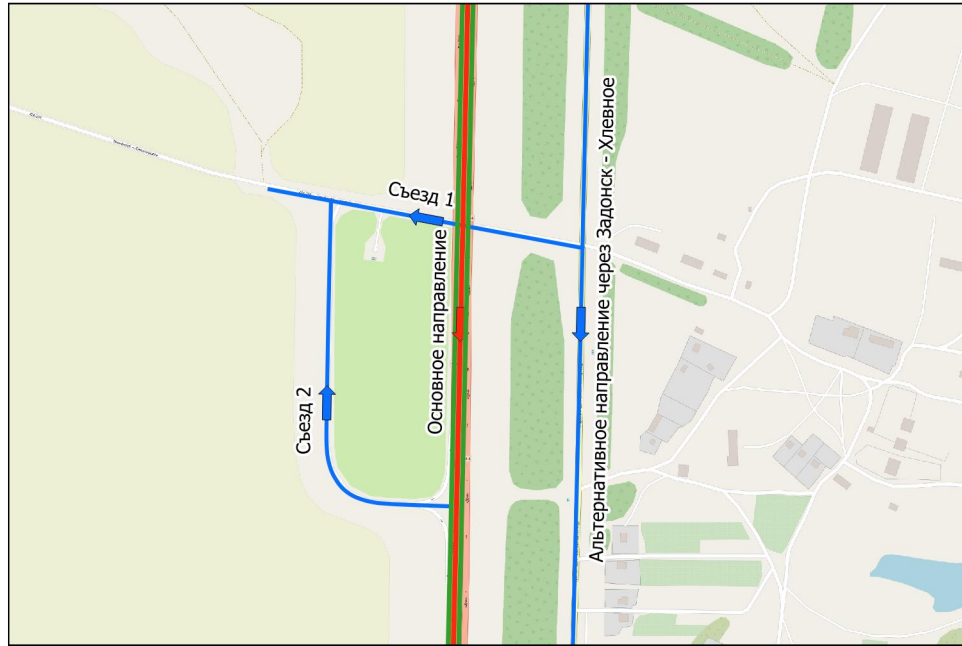

ТР 410+620-411+736

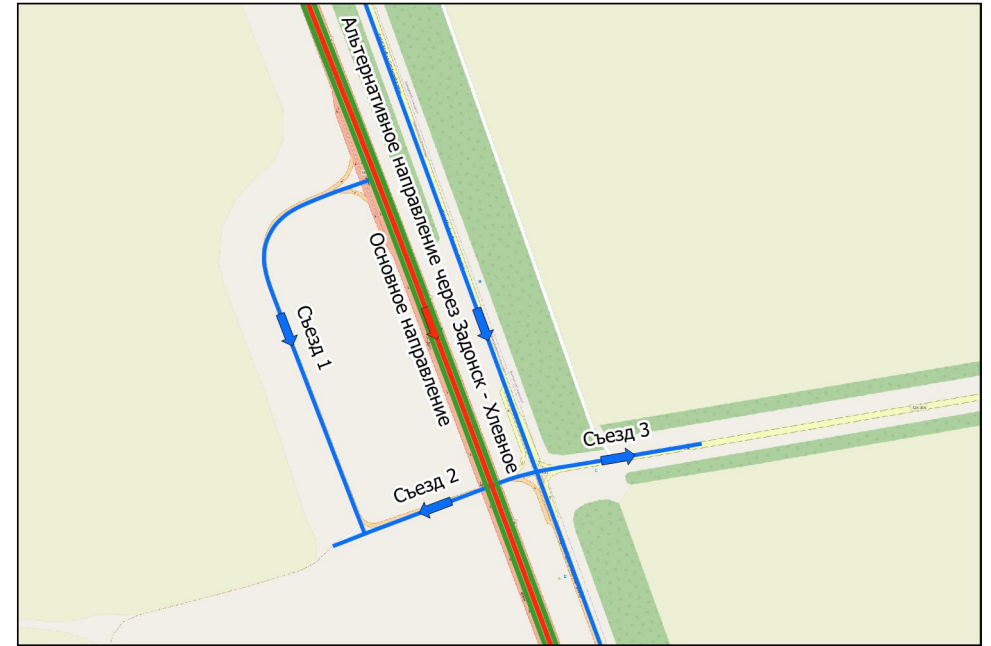

ТР 415+121-416+238



Пересечение км 422+250

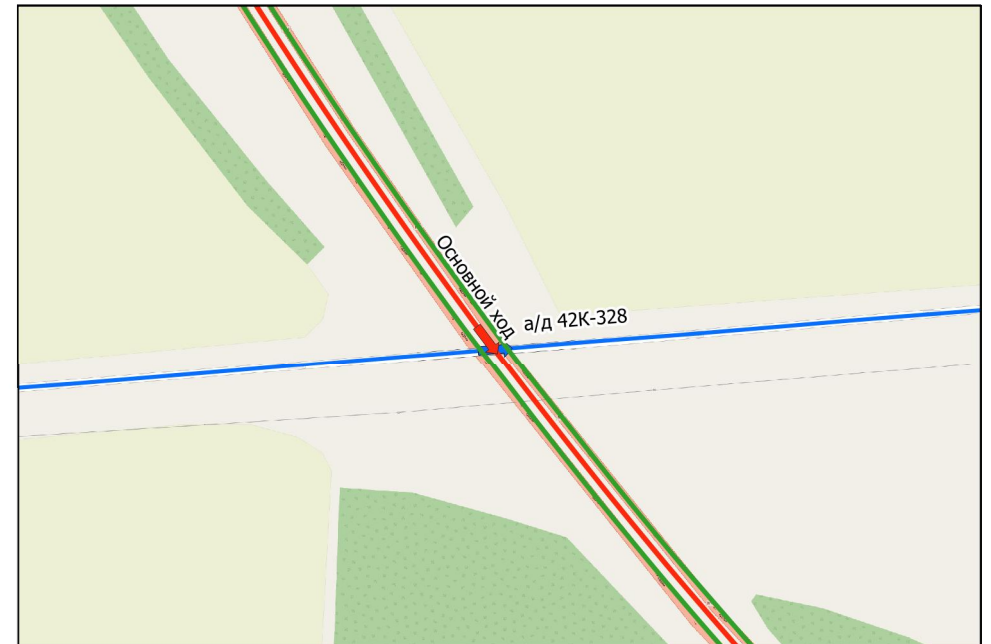

Пересечение км 424+050

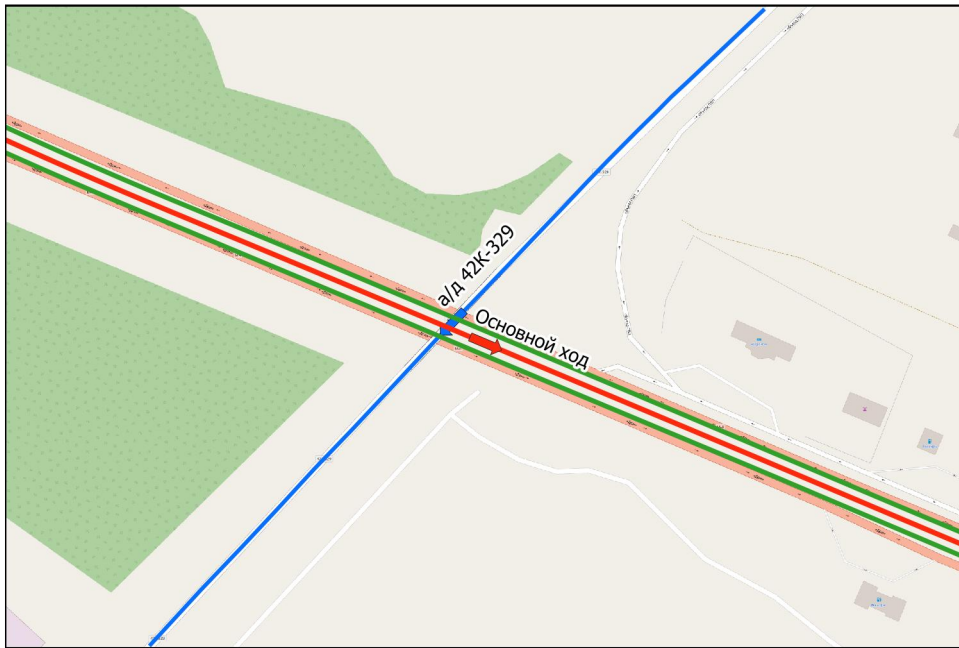

ТР 425+418-426+644

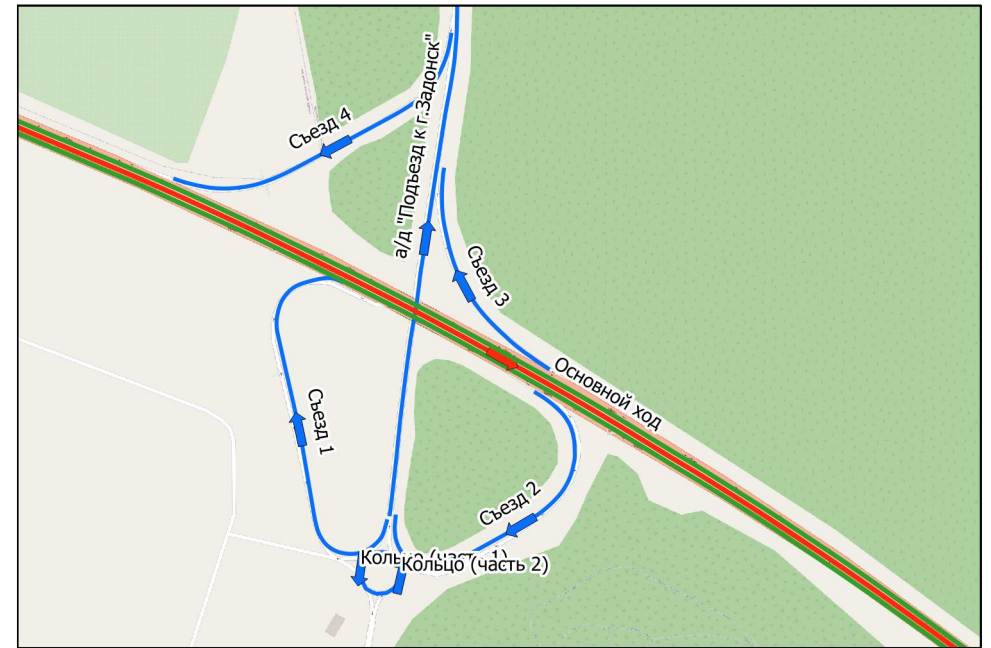

ТР 433+875-435+118

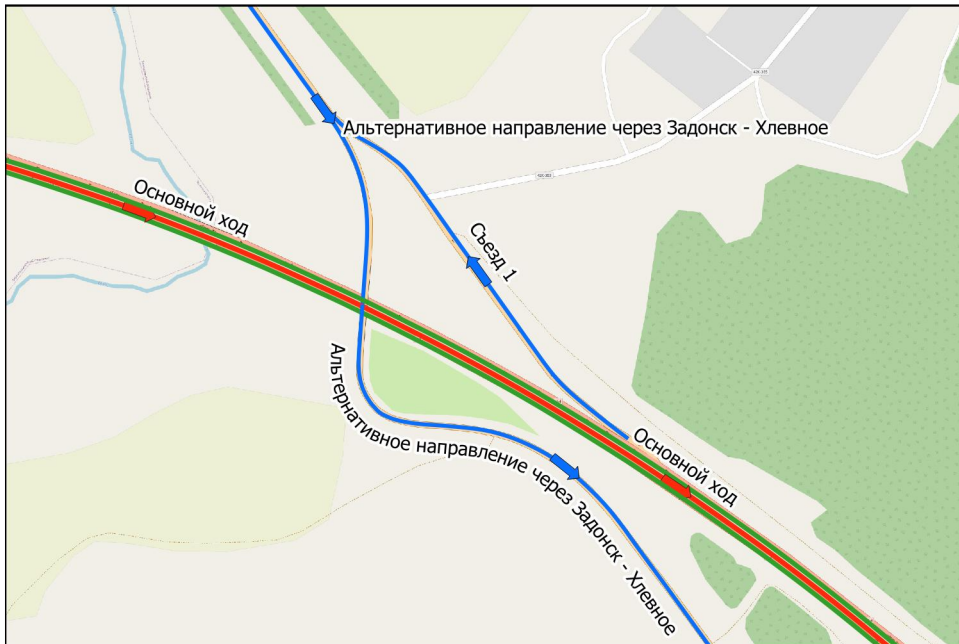

ТР 436+377-437+141

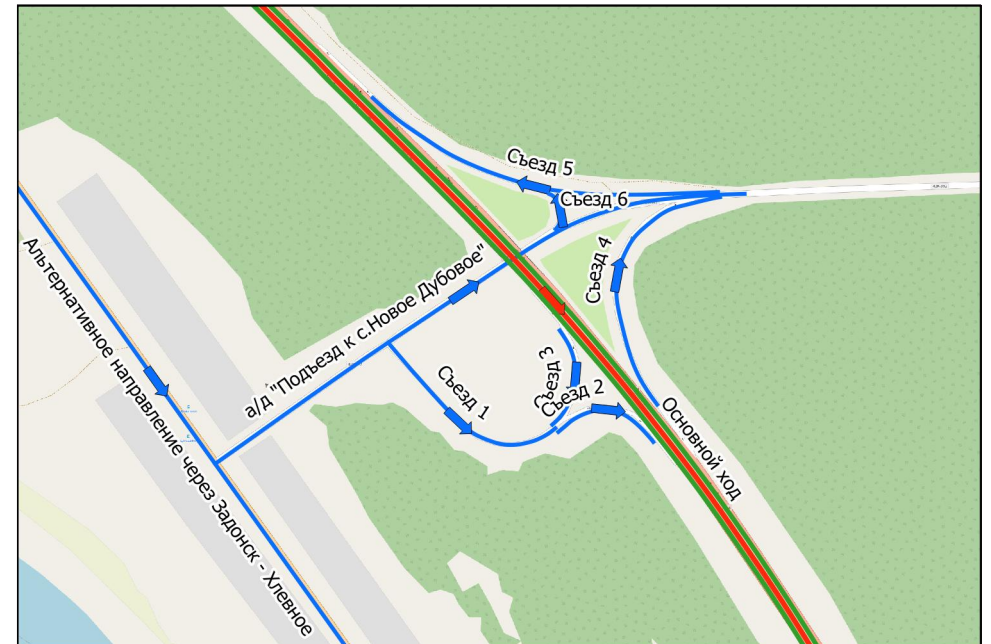

ТР 439+779-440+185

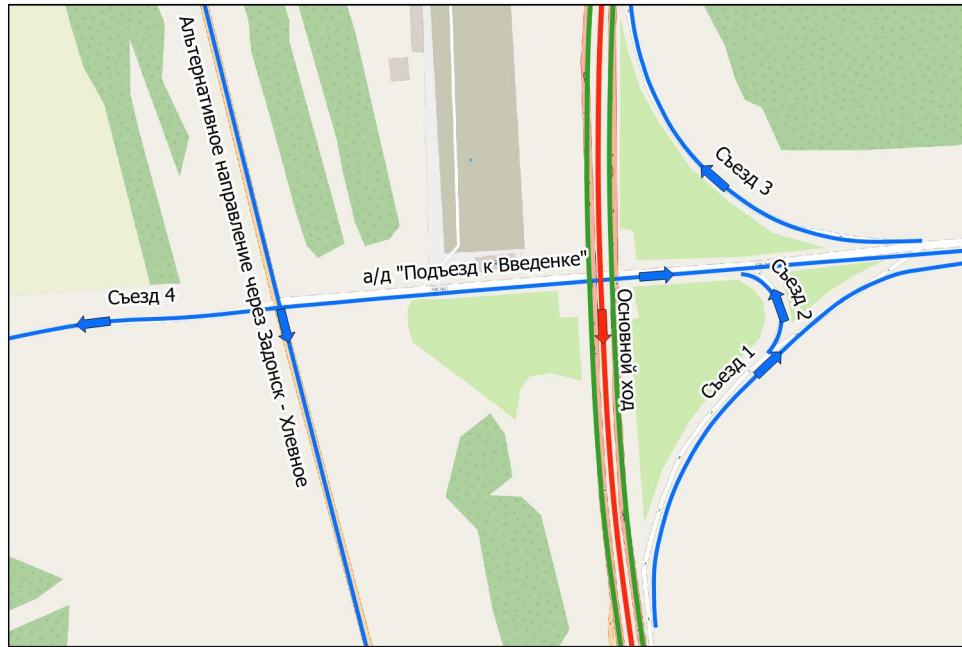

ТР 444+1644-445+410



ТР 448+669-449+381

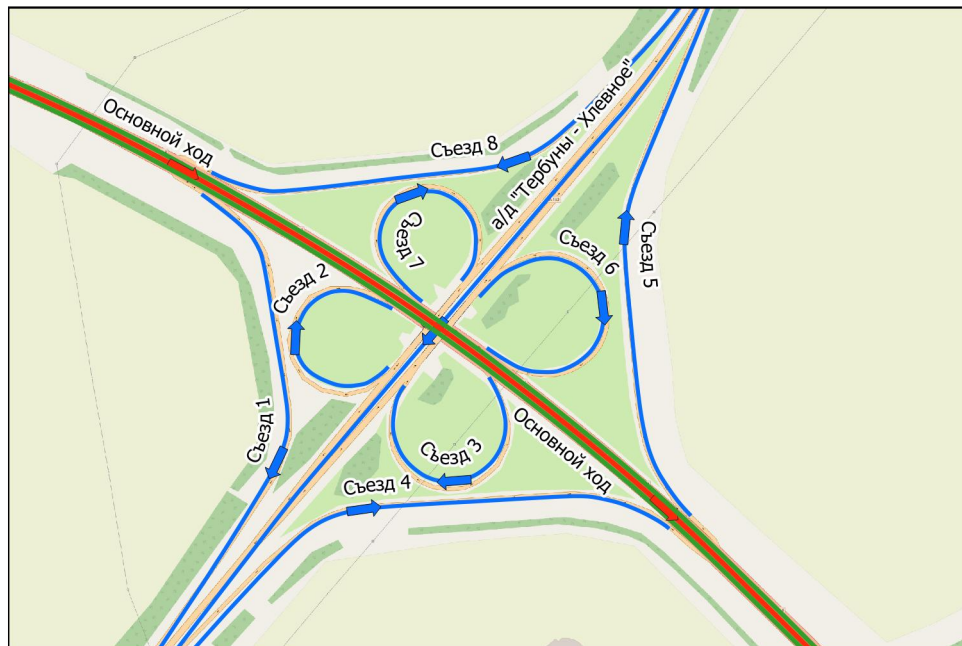

Пересечение км 449+450

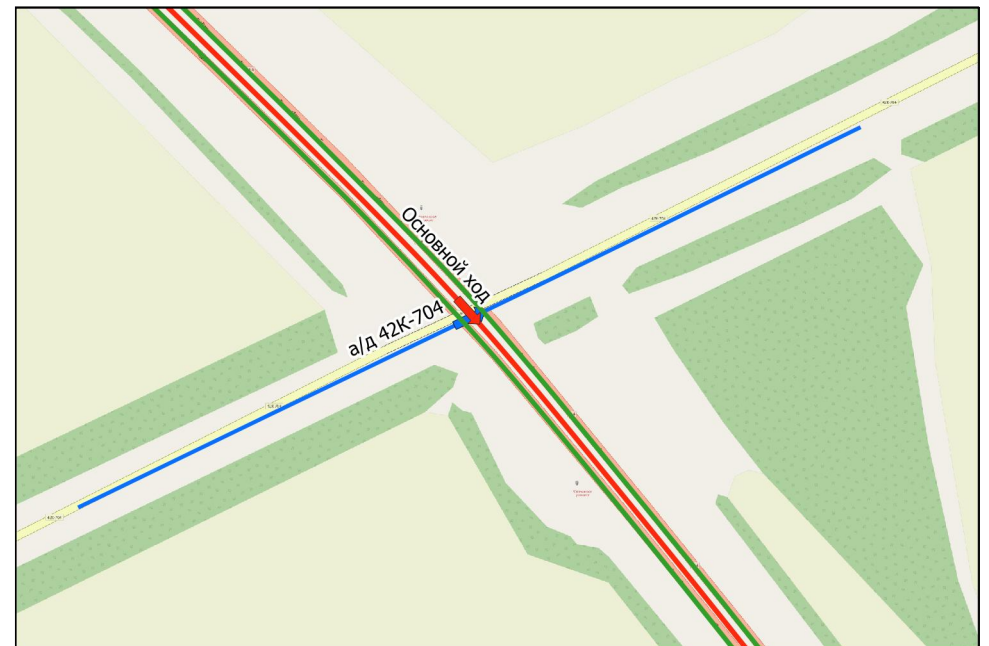

ТР 460+646-461+319

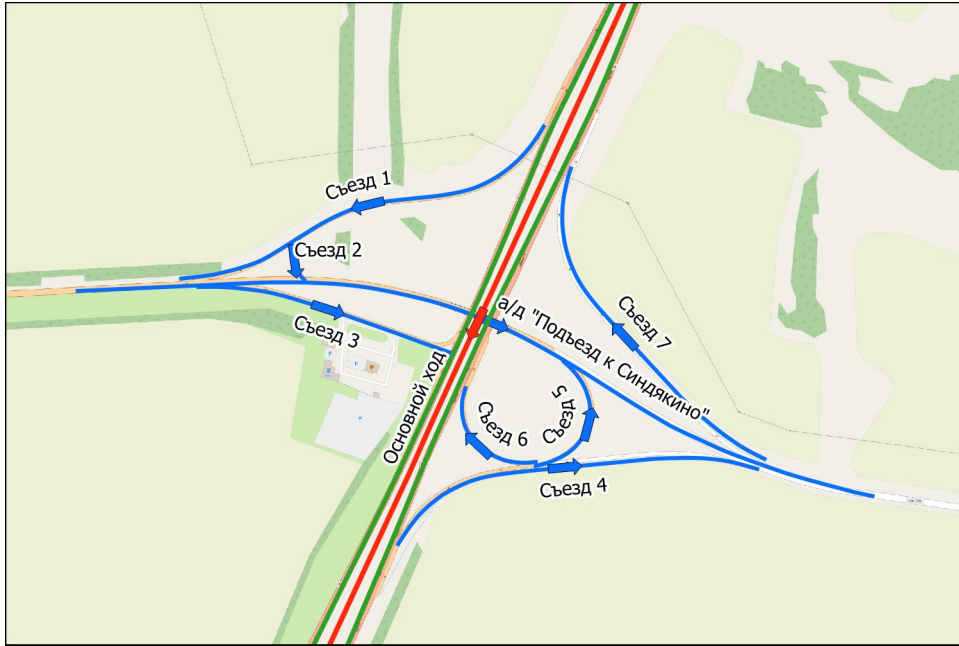

ТР 463+428-463+772

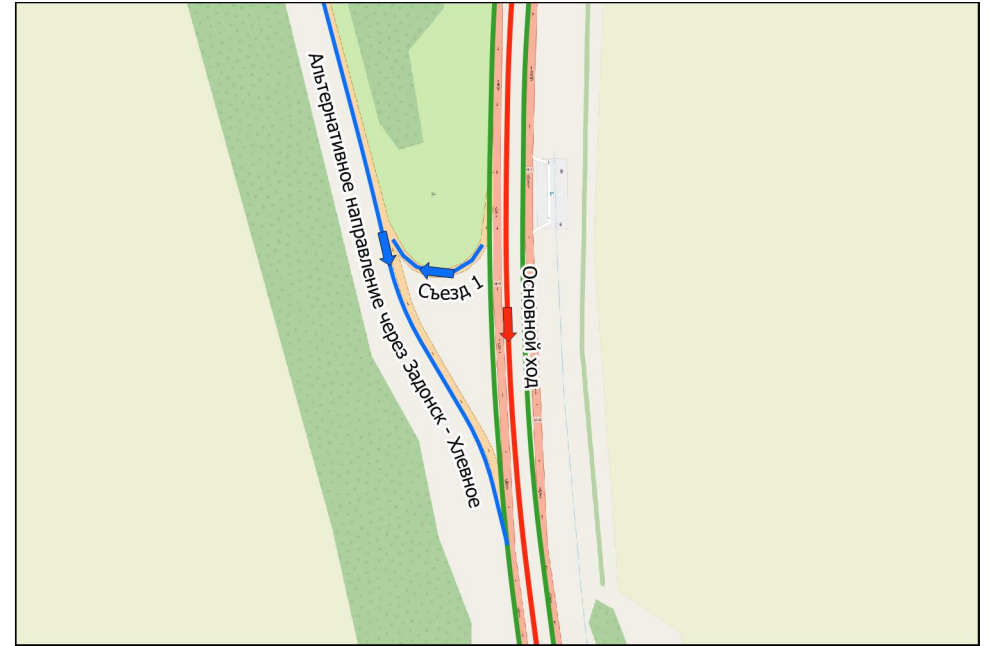

Тротуары слева		128 - 201 (73 м), а/д ш. 10 м	
Дорожные ограждения и направляющие устройства слева	На обочине	ДО (153) 001 - 126, (125 м)	ДО (153) 203 - 343 (140 м)
	На разделительной		
Дорожная разметка слева	2-я от осевой	14 000 - 343, (343 м)	
	1-я от осевой	15 000 - 343, (343 м)	
Элементы в плане			
Продольный профиль		R=104,22 L=44,8	

М-4 "Дон"
 Основной ход км 330+800 - км 464+300
 390+000-390+343

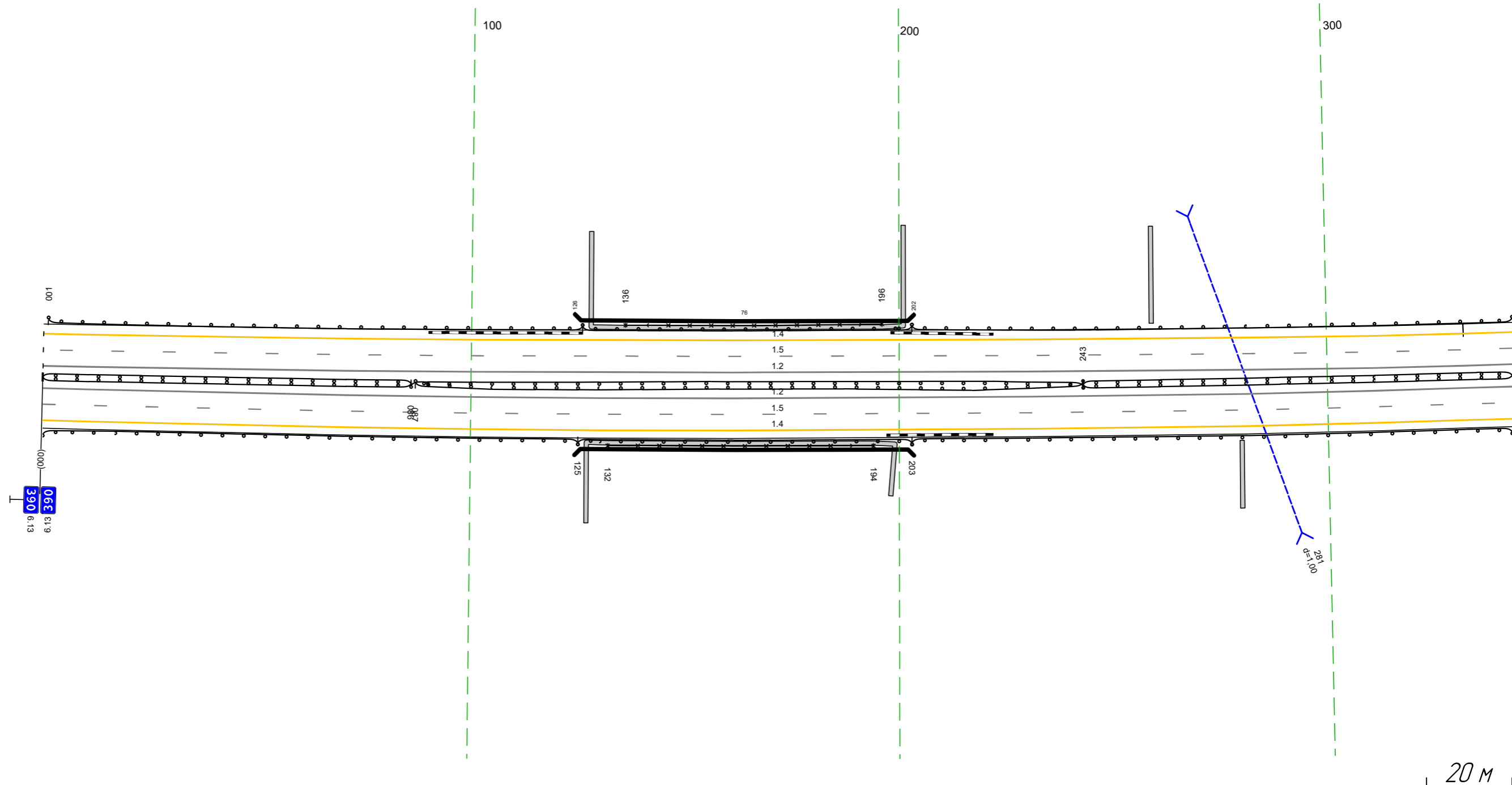

Дорожная разметка справа	Осевая линия	12 000 - 343, (343 м)	
	1-я от осевой	12 000 - 343, (343 м)	
Дорожные ограждения и направляющие устройства справа	На разделительной	ДО (151) 000 - 086, (86 м)	ДО (151) 243 - 343, (100 м)
	На обочине	ДО (153) 000 - 125, (125 м)	ДО (153) 203 - 343, (140 м)
Тротуары справа		127 - 199, (72 м), а/д ш. 10 м	

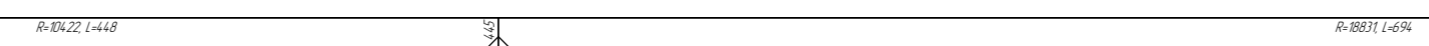
Тротуары слева		
Дорожные ограждения и направляющие устройства слева	На обочине	Д0 (193) 333 - 676, (34,3 м)
	На разделительной	
Дорожная разметка слева	2-я от осевой	14 333 - 676, (34,3 м)
	1-я от осевой	15 333 - 676, (34,3 м)
Элементы в плане		
Продольный профиль		R=10422, L=448  R=10831, L=694

М-4 "Дон"
 Основной ход км 330+800 - км 464+300
 390+333-390+676

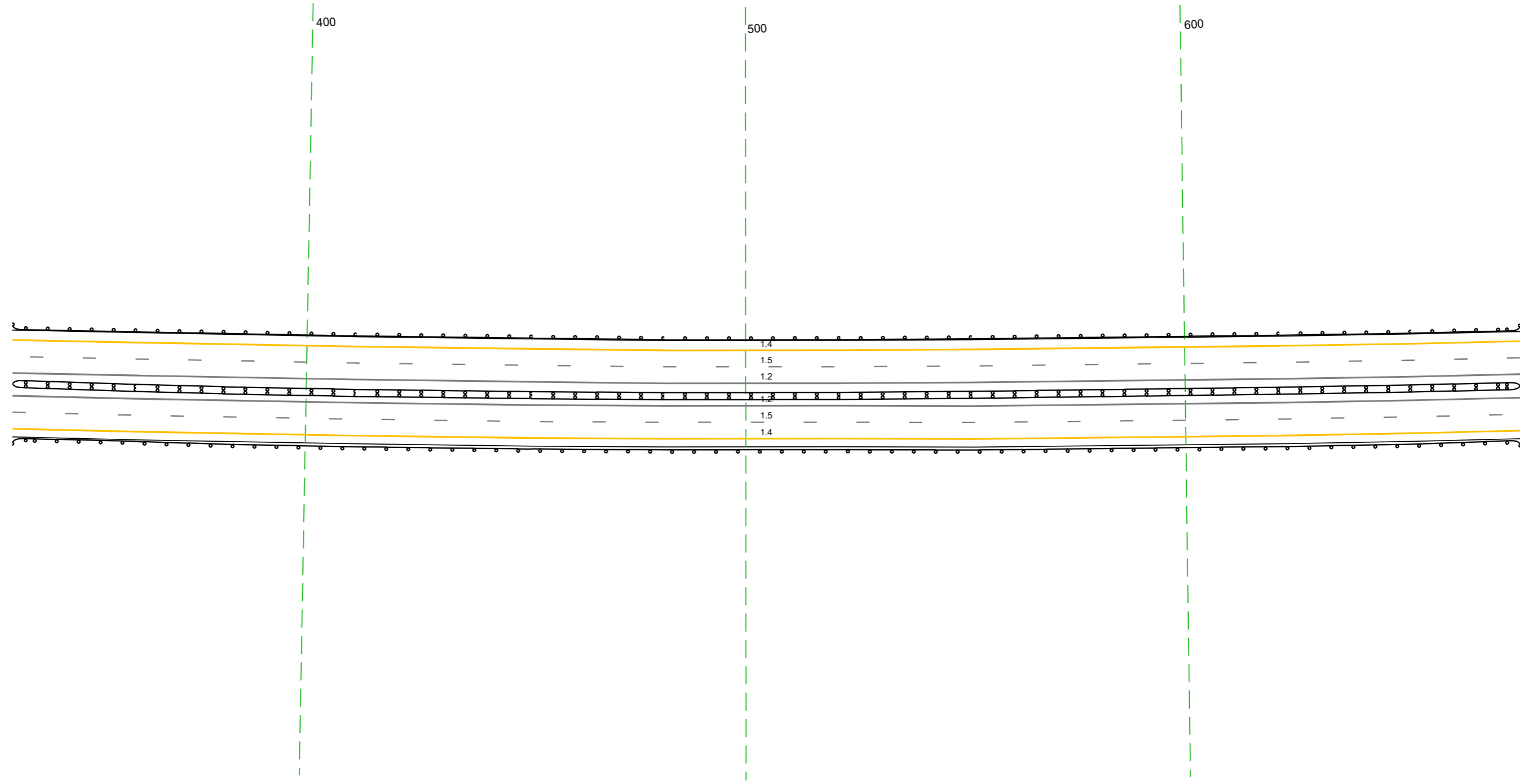

20 м

Дорожная разметка справа	Осевая линия	12 333 - 676, (34,3 м)
	1-я от осевой	12 333 - 676, (34,3 м)
	2-я от осевой	15 333 - 676, (34,3 м)
Дорожные ограждения и направляющие устройства справа	На разделительной	14 333 - 676, (34,3 м)
	На обочине	Д0 (193) 333 - 676, (34,3 м)
Тротуары справа		

Тротуары слева		
Дорожные ограждения и направляющие устройства слева	На обочине	Д0 (БЗ) 666 - 016, (34,3 м)
	На разделительной	
Дорожная разметка слева	2-я от осевой	14 666 - 016, (34,3 м)
	1-я от осевой	15 666 - 016, (34,3 м)
Элементы в плане		
Продольный профиль		R=18831 L=694

М-4 "Дон"
 Основной ход км 330+800 - км 464+300
 390+666-391+016

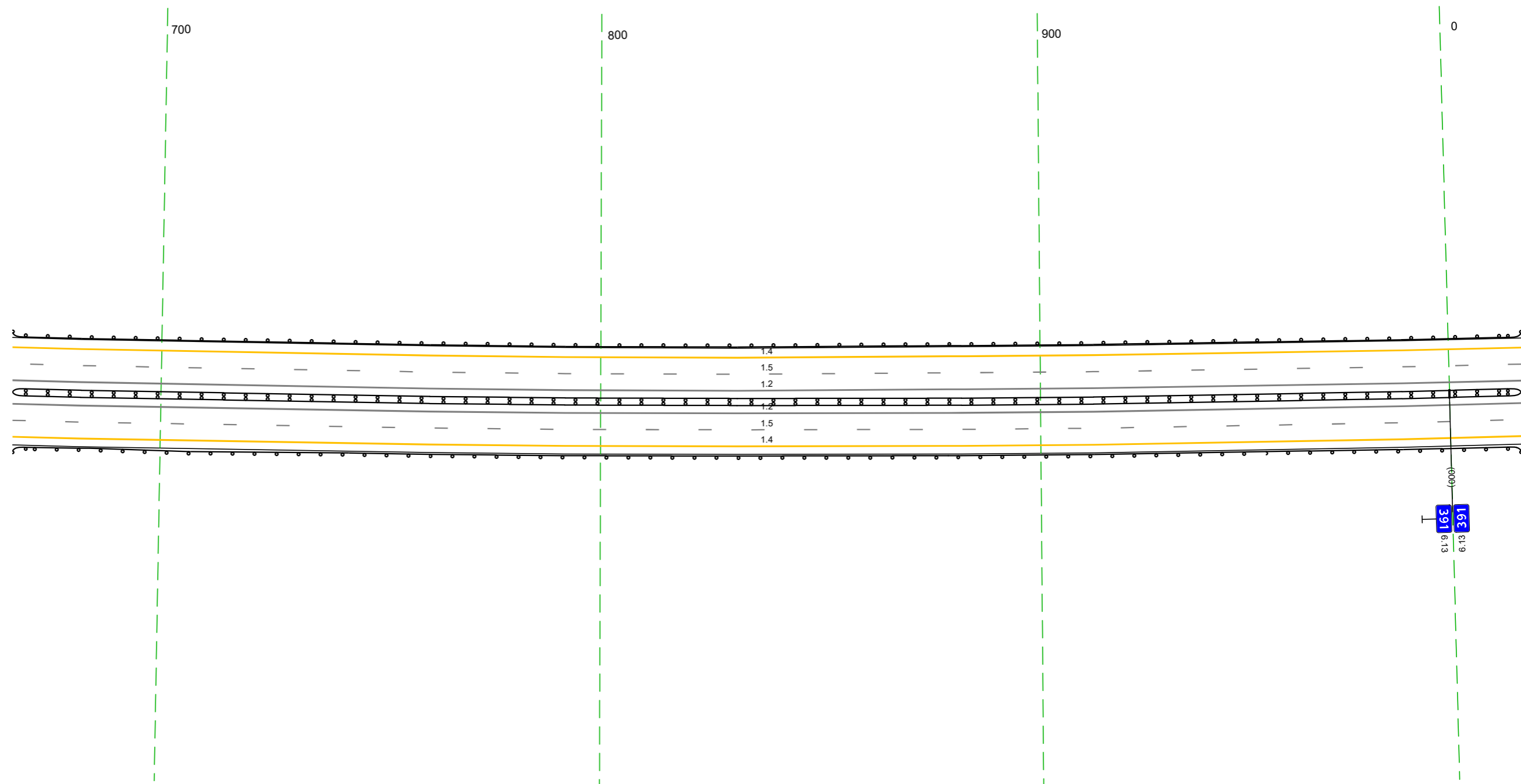

Дорожная разметка справа	Осевая линия	12 666 - 016, (34,3 м)
	1-я от осевой	12 666 - 016, (34,3 м)
Дорожные ограждения и направляющие устройства справа	2-я от осевой	15 666 - 016, (34,3 м)
	На разделительной	14 666 - 016, (34,3 м)
Тротуары справа	На обочине	Д0 (БЗ) 666 - 016, (34,3 м)
	На разделительной	Д0 (БЗ) 666 - 016, (34,3 м)

Тротуары слева					281 - 345, 164 м, а/б, ш 10 м
Дорожные ограждения и направляющие устройства слева	На обочине		Д0 (193) 006 - 274, (268 м)		070-Д 281 - 341, (60 м)
	На разделительной				М0 (155) 274 - 350, (76 м)
Дорожная разметка слева	2-я от осевой		14 006 - 350, (343 м)		
	1-я от осевой		15 006 - 350, (343 м)		
Элементы в плане					
Продольный профиль			R=18831, L=694	R=18387, L=337	

М-4 "Дон"
Основной ход км 330+800 - км 464+300
391+006-391+350

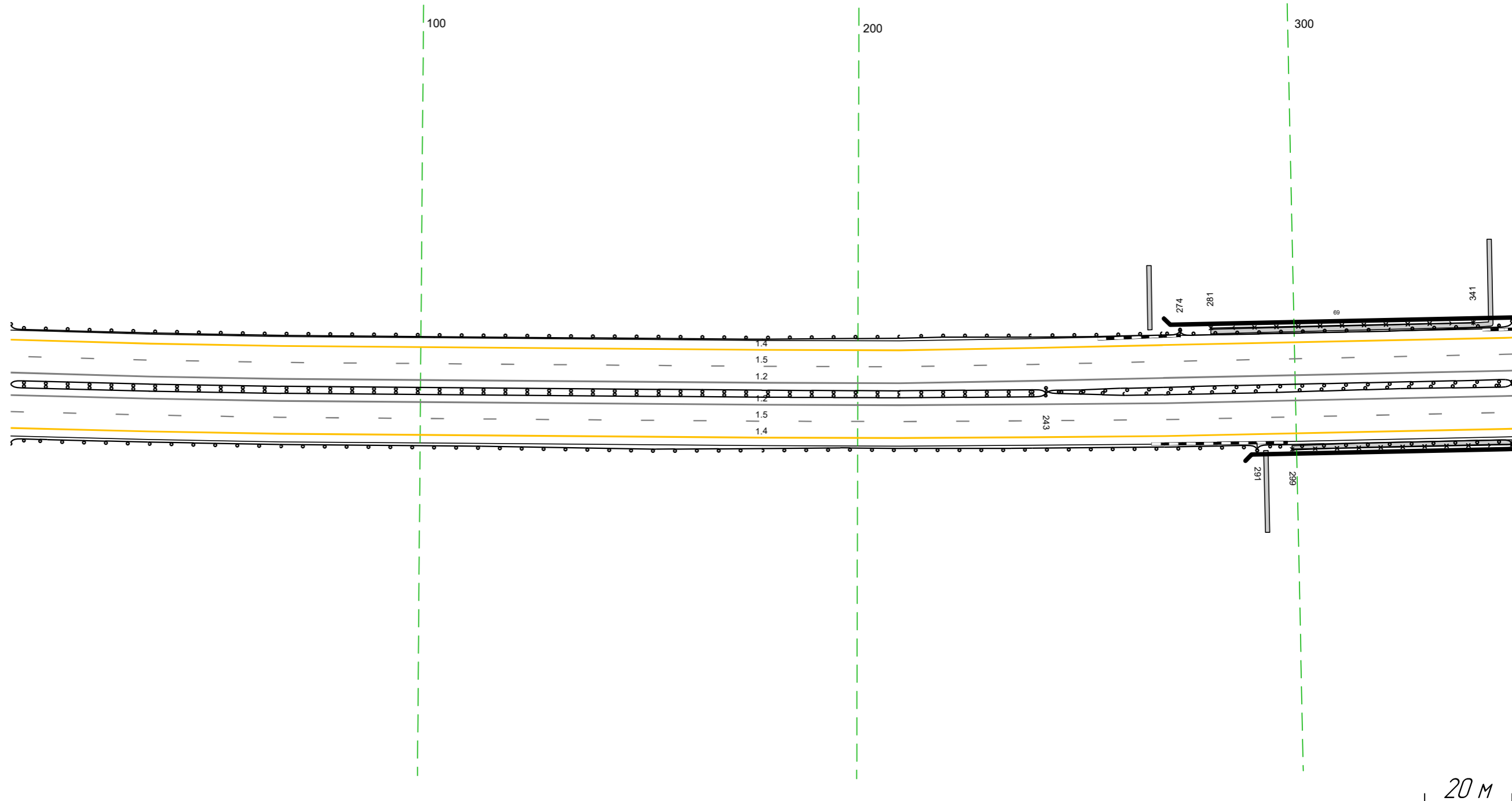

Дорожная разметка справа	Осевая линия		12 006 - 350, (343 м)		
	1-я от осевой		12 006 - 350, (343 м)		
Дорожные ограждения и направляющие устройства справа	2-я от осевой		15 006 - 350, (343 м)		
	На разделительной		14 006 - 350, (343 м)		
Тротуары справа	На разделительной		Д0 (155) 006 - 243, (237 м)		М0 (144) 243 - 350, (107 м)
	На обочине		Д0 (193) 006 - 291, (285 м)		М0 (144) 243 - 350, (107 м)
					070-Д 299 - 350, (51 м)
					М0 (155) 291 - 350, (59 м)
					299 - 350, (51 м), а/б, ш 10 м

Тротуары слева	340 - 345	15 м, а/д ш 10 м	
Дорожные ограждения и направляющие устройства слева	На обочине	340 - 341 (1 м)	ДО (153) 351 - 683 (332 м)
	На разделительной	МО (155) 340 - 351 (11 м)	
Дорожная разметка слева	2-я от осевой		14 340 - 683 (343 м)
	1-я от осевой		15 340 - 683 (343 м)
Элементы в плане			
Продольный профиль		R=10387, L=337	R=10869, L=659

М-4 "Дон"
Основной ход км 330+800 - км 464+300
391+340-391+683

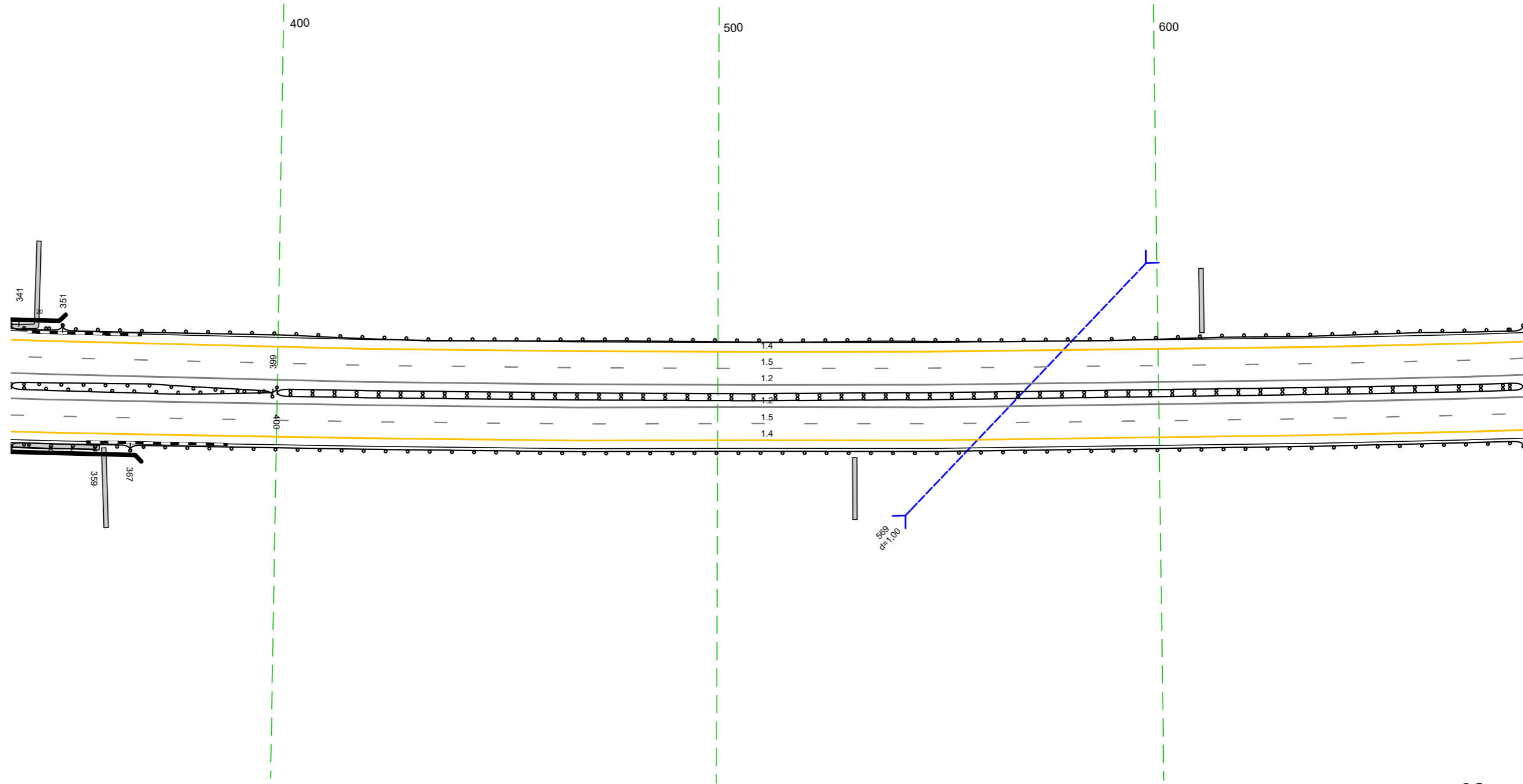

Дорожная разметка справа	Осевая линия		12 340 - 683 (343 м)
	1-я от осевой		12 340 - 683 (343 м)
Дорожные ограждения и направляющие устройства справа	На разделительной	МО (144) 340 - 400 (60 м)	ДО (155) 400 - 683 (283 м)
	На обочине	МО (144) 340 - 399 (59 м)	
Тротуары справа	340 - 359 (19 м)	МО (155) 340 - 367 (27 м)	ДО (153) 367 - 683 (316 м)
	340 - 360 (20 м), 367 - 368 (1 м), а/д ш 10 м		

Тротуары слева		
Дорожные ограждения и направляющие устройства слева	На обочине	ДЛ (143) 706 - 878 (172 м)
	На разделительной	ДЛ (143) 673 - 708 (35 м)
Дорожная разметка слева	2-я от осевой	14 673 - 0%, (34,3 м)
	1-я от осевой	15 673 - 0%, (34,3 м)
Элементы в плане		
Продольный профиль		R=18869 L=659

М-4 "Дон"
Основной ход км 330+800 - км 464+300
391+673-392+014

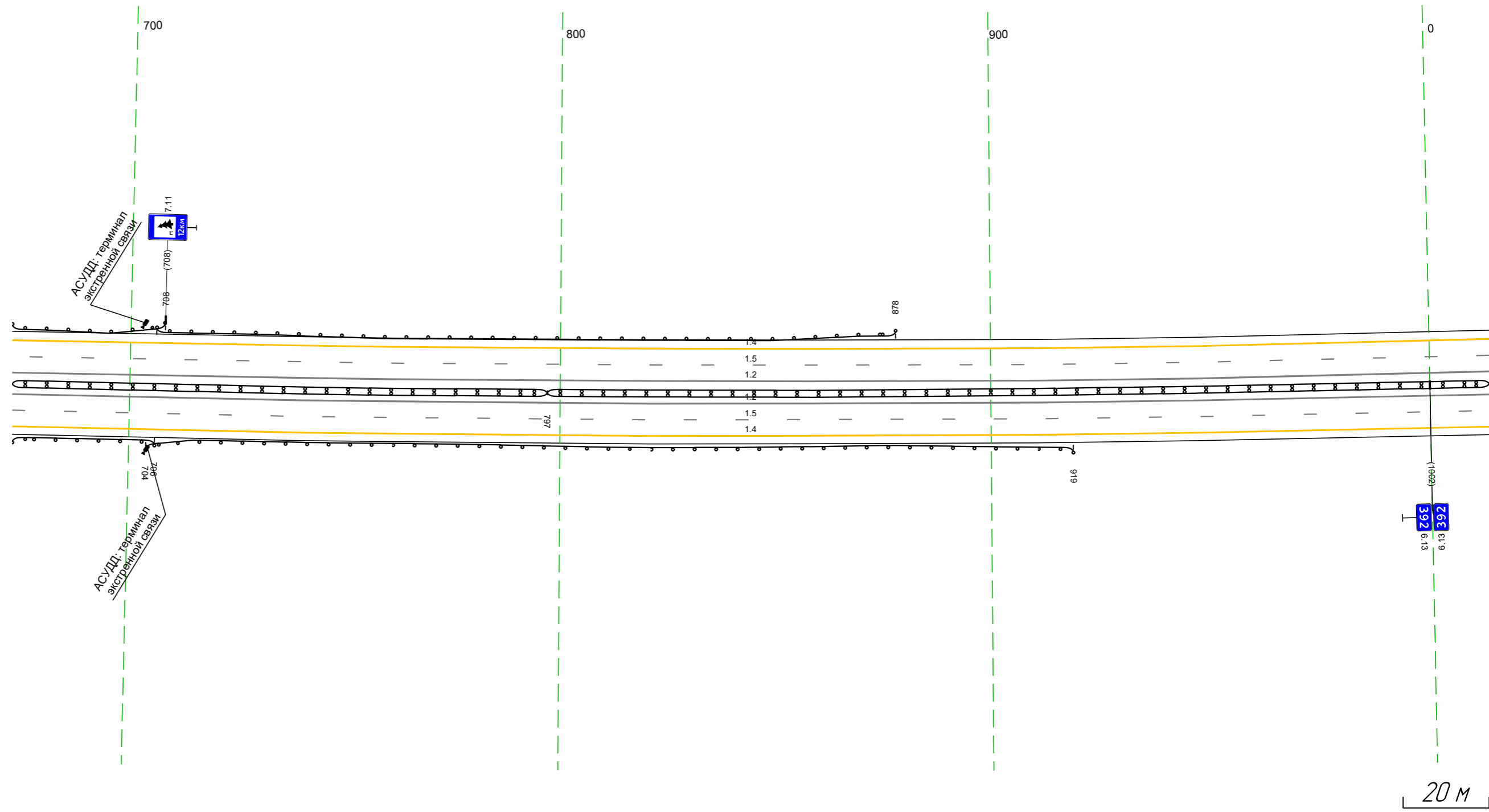

Дорожная разметка справа	Осевая линия	12 673 - 0%, (34,3 м)
	1-я от осевой	12 673 - 0%, (34,3 м)
	2-я от осевой	15 673 - 0%, (34,3 м)
Дорожные ограждения и направляющие устройства справа	На разделительной	ДЛ (145) 673 - 797 (124 м)
	На обочине	ДЛ (143) 704 - 919 (215 м)
Тротуары справа		ДЛ (144) 797 - 0%, (219 м)

Тротуары слева		
Дорожные ограждения и направляющие устройства слева	На обочине	
	На разделительной	
Дорожная разметка слева	2-я от осевой	14 004 - 347, (34,3 м)
	1-я от осевой	15 004 - 347, (34,3 м)
Элементы в плане		
Продольный профиль		R=18869, L=659 R=19919, L=1011

М-4 "Дон"
 Основной ход км 330+800 - км 464+300
 392+004-392+347

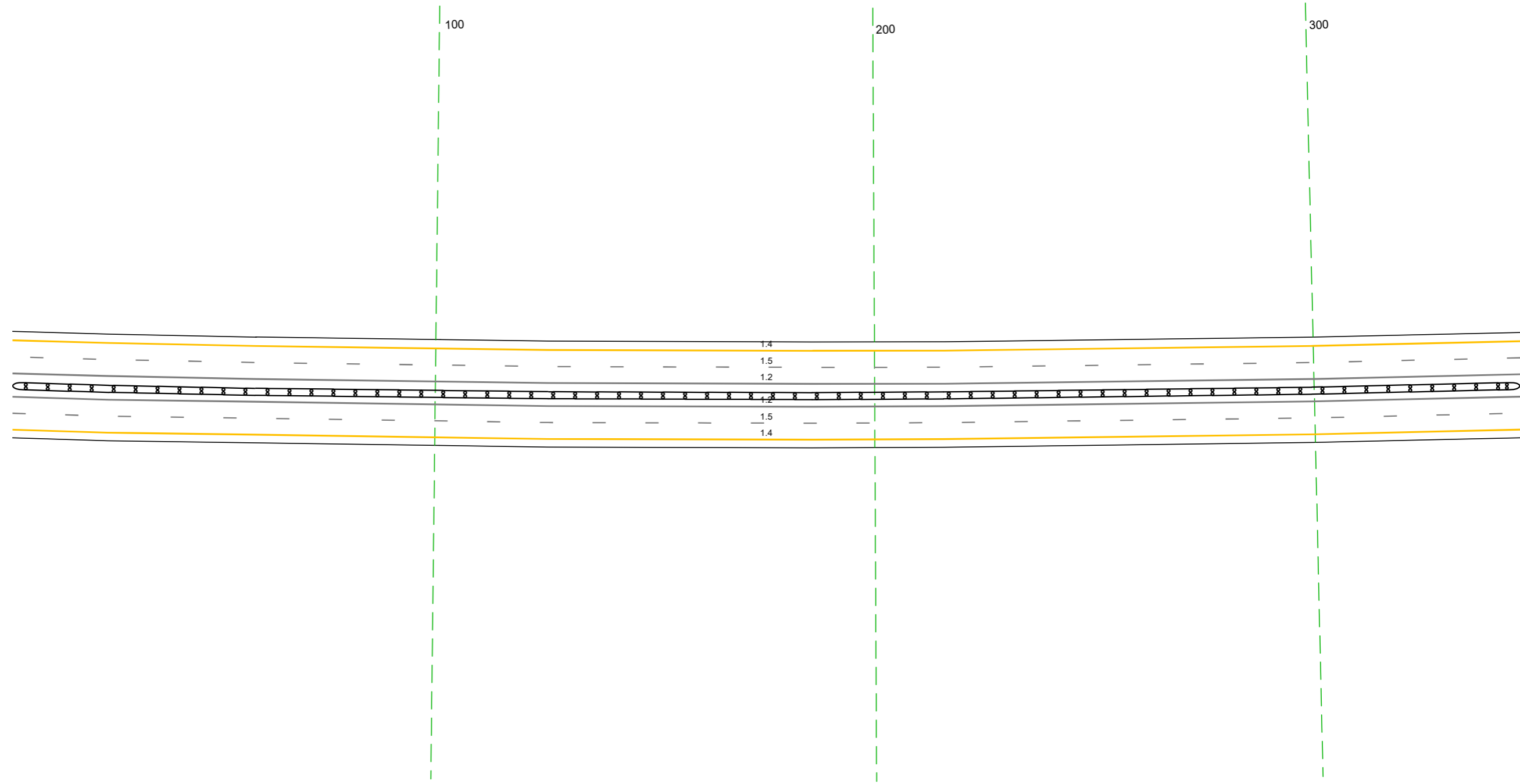

20 м

Дорожная разметка справа	Осевая линия	12 004 - 347, (34,3 м)
	1-я от осевой	12 004 - 347, (34,3 м)
	2-я от осевой	15 004 - 347, (34,3 м)
Дорожные ограждения и направляющие устройства справа	На разделительной	14 004 - 347, (34,3 м)
	На обочине	14 (94) 004 - 347, (34,3 м)
Тротуары справа		

Тротуары слева		
Дорожные ограждения и направляющие устройства слева	На обочине	
	На разделительной	
Дорожная разметка слева	2-я от осевой	14 337 - 680, (34,3 м)
	1-я от осевой	15 337 - 680, (34,3 м)
Элементы в плане		
Правильный профиль		R=19919, L=1011

М-4 "Дон"
 Основной ход км 330+800 - км 464+300
 392+337-392+680

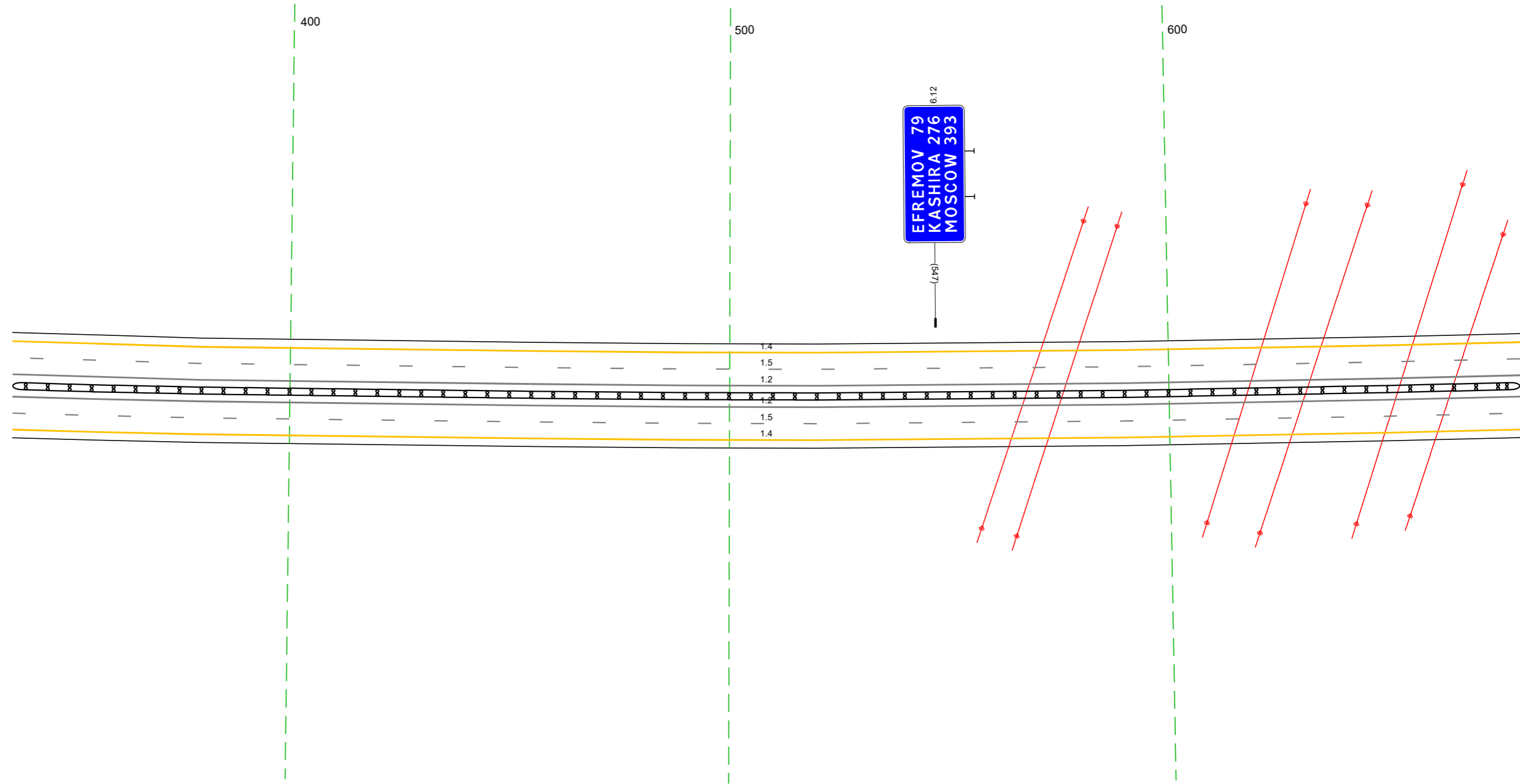

20 м

Дорожная разметка справа	Осевая линия	12 337 - 680, (34,3 м)
	1-я от осевой	12 337 - 680, (34,3 м)
	2-я от осевой	15 337 - 680, (34,3 м)
Дорожные ограждения и направляющие устройства справа	На разделительной	14 337 - 680, (34,3 м)
	На обочине	ДП (94) 337 - 680, (34,3 м)
Тротуары справа		

Тротуары слева		
Дорожные ограждения и направляющие устройства слева	На обочине	по 193) 000 - 015, (34,3 м)
	На разделительной	
Дорожная разметка слева	2-я от осевой	14 670 - 015, (34,3 м)
	1-я от осевой	15 670 - 015, (34,3 м)
Элементы в плане		
Продольный профиль		R=19919, L=1011

М-4 "Дон"
Основной ход км 330+800 - км 464+300
392+670-393+015

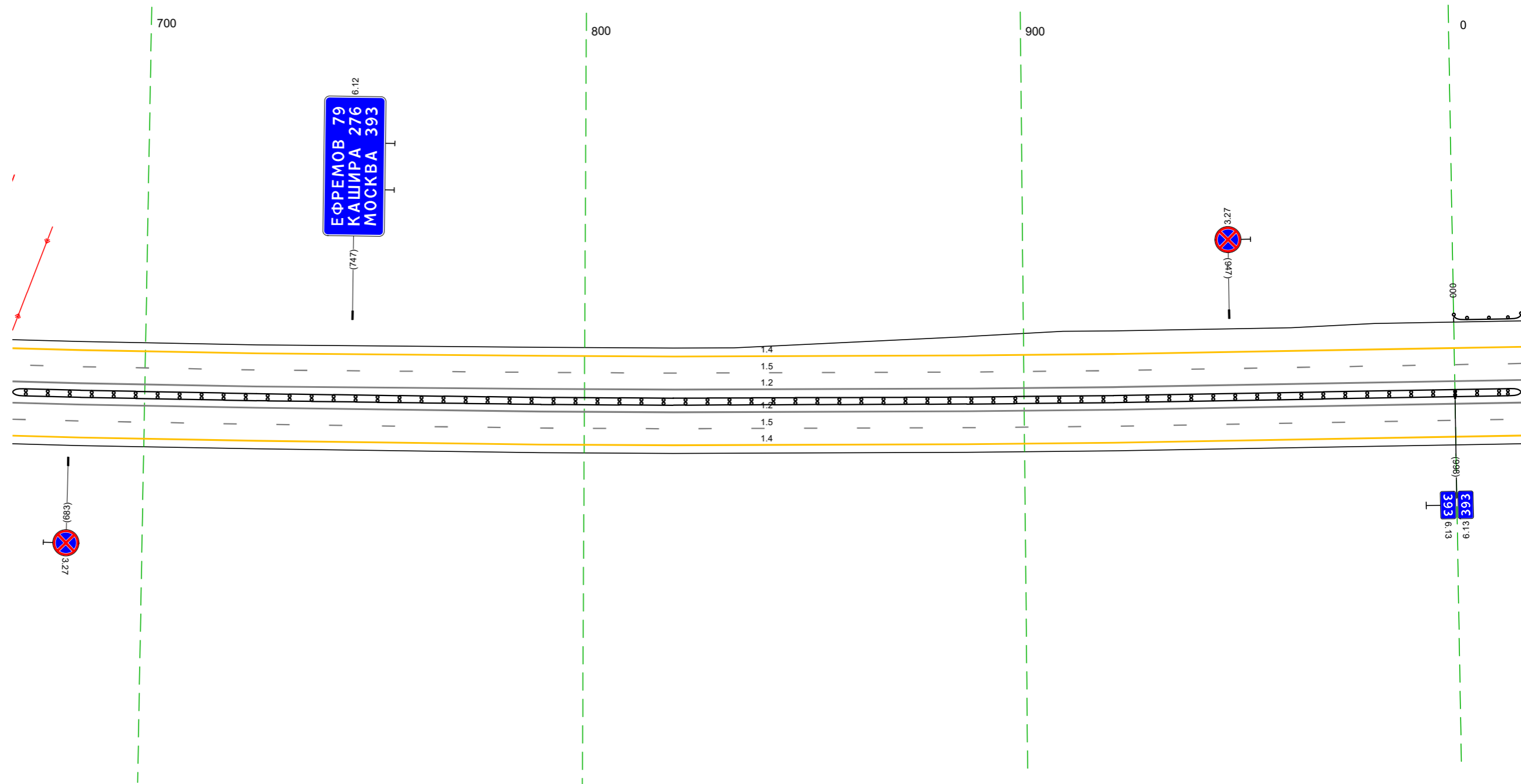

Дорожная разметка справа	Осевая линия	12 670 - 015, (34,3 м)
	1-я от осевой	12 670 - 015, (34,3 м)
	2-я от осевой	15 670 - 015, (34,3 м)
Дорожные ограждения и направляющие устройства справа	На разделительной	14 670 - 015, (34,3 м)
	На обочине	по 194) 670 - 015, (34,3 м)
Тротуары справа		

Тротуары слева		
Дорожные ограждения и направляющие устройства слева	На обочине	Д0 (13) 338 - 681 (34,3 м)
	На разделительной	
Дорожная разметка слева	2-я от осевой	14 338 - 681 (34,3 м)
	1-я от осевой	15 338 - 681 (34,3 м)
Элементы в плане		
Продольный профиль		R=20298 L=770

М-4 "Дон"
 Основной ход км 330+800 - км 464+300
 393+338-393+681

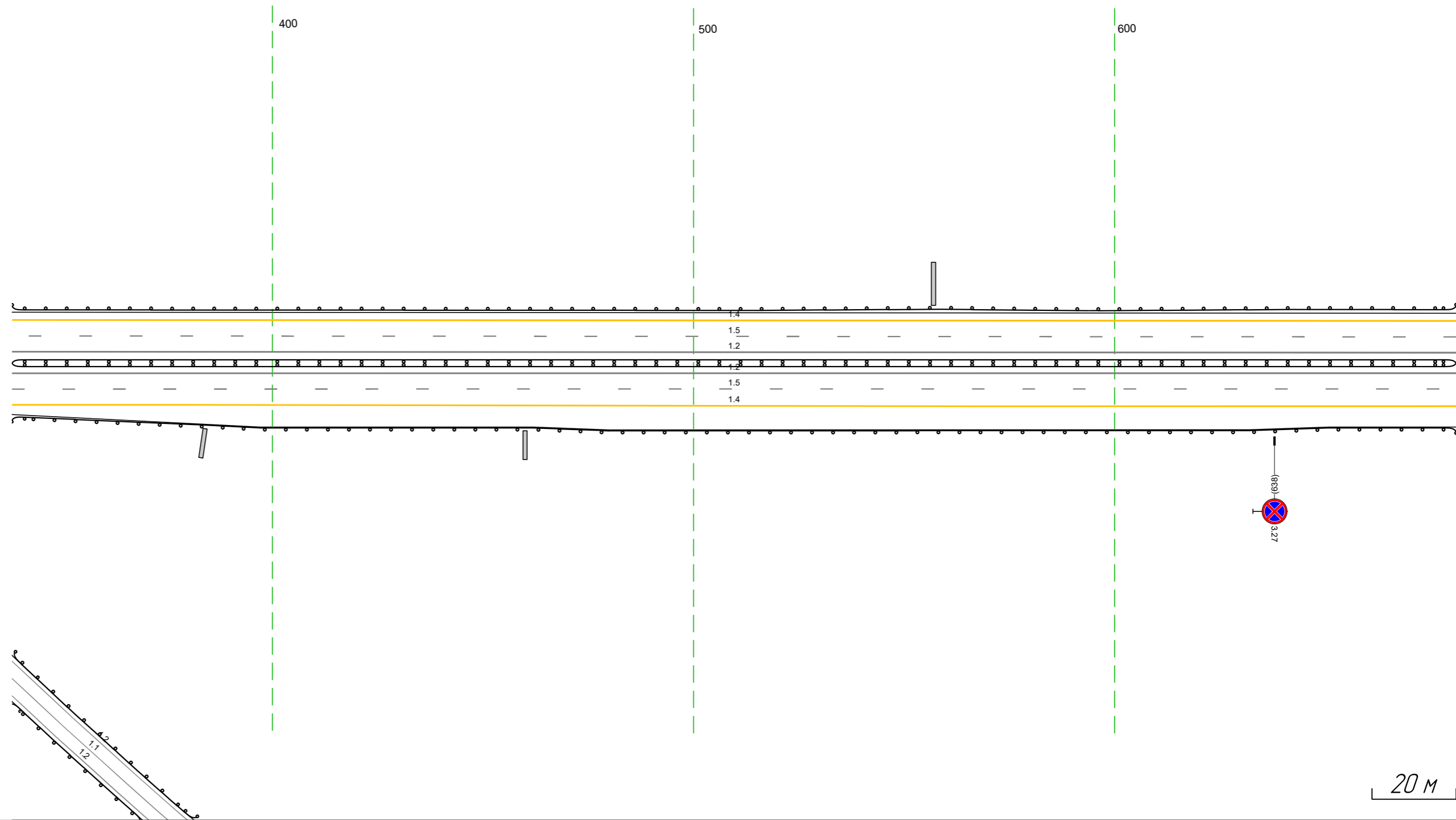

Дорожная разметка справа	Осевая линия	12 338 - 681 (34,3 м)
	1-я от осевой	12 338 - 681 (34,3 м)
	2-я от осевой	15 338 - 681 (34,3 м)
Дорожные ограждения и направляющие устройства справа	На разделительной	14 338 - 681 (34,3 м)
	На обочине	Д0 (14) 338 - 681 (34,3 м) Д0 (13) 338 - 681 (34,3 м)
Тротуары справа		383 - 384, (1 м) а/д, ш 1,0 м

Тротуары слева					
Дорожные ограждения и направляющие устройства слева	На обочине	до 1931 671 - 705, 134 м		до 1931 797 - 926, 129 м	
	На разделительной				
Дорожная разметка слева	3-я от осевой				
	2-я от осевой	14 671 - 933, 262 м			14 933 - 008, 81 м
	1-я от осевой		15 671 - 008, 343 м		18 938 - 008, 176 м
Элементы в плане					
Продольный профиль		R=20298, L=770			

М-4 "Дон"
Основной ход км 330+800 - км 464+300
393+671-394+008

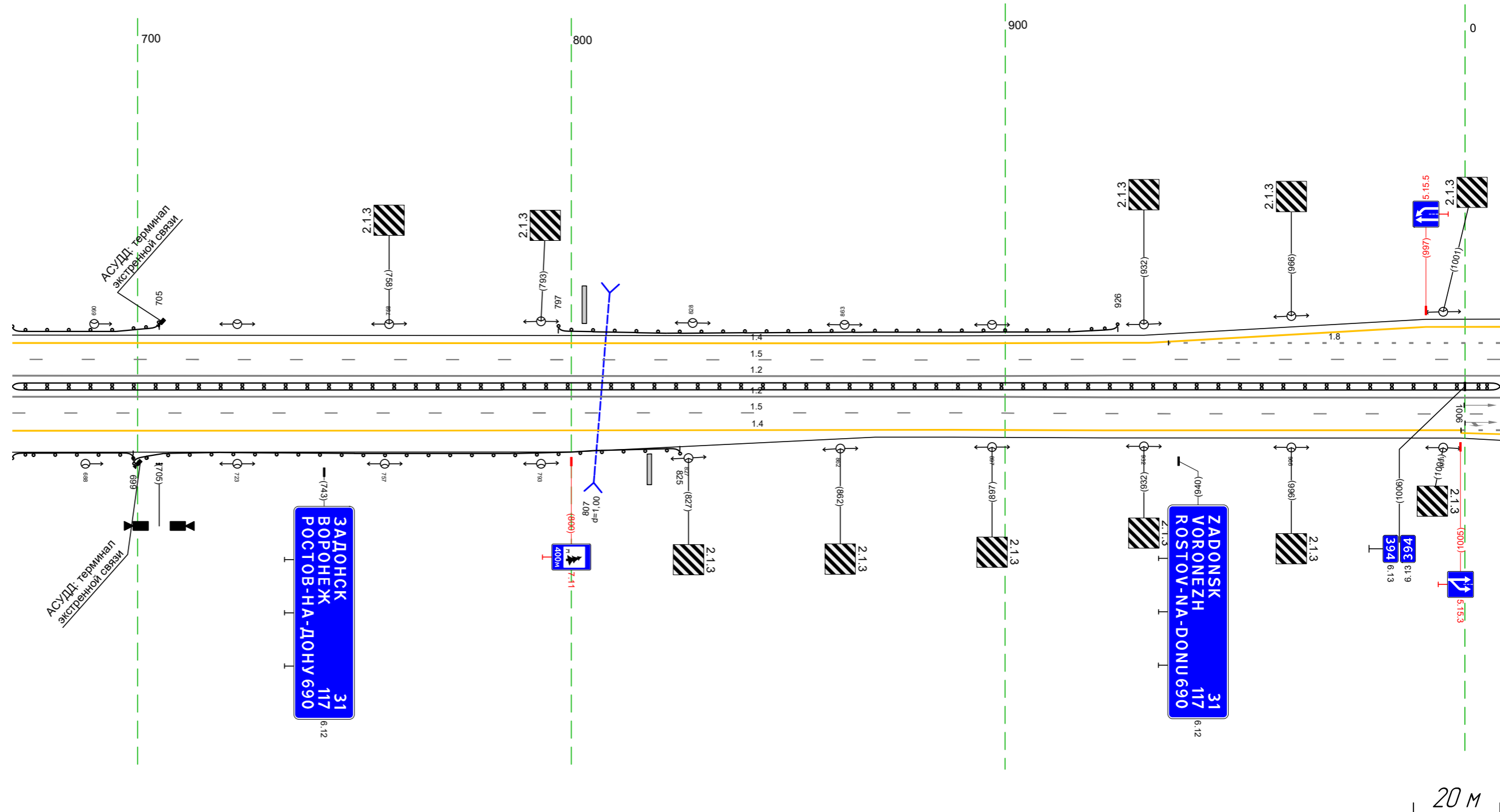

Дорожная разметка справа	Осевая линия			12 671 - 008, 343 м	
	1-я от осевой			12 671 - 008, 343 м	
	2-я от осевой	14 671 - 870, 1199 м		15 671 - 008, 343 м	
Дорожные ограждения и направляющие устройства справа	На разделительной			до 1941 671 - 008, 343 м	18 1005 - 008, 135 м
	На обочине	до 1931 671 - 699, 128 м	до 1931 699 - 825, 126 м		
Тротуары справа					

Тротуары слева		214 - 250, (36 м), а/б, ш 2,0 м 250 - 256, (6 м), а/б, ш 1,0 м 257 - 299, (42 м), а/б, ш 2,0 м	
Дорожные ограждения и направляющие устройства слева	На обочине	ДЛ (94) 211 - 282, (71 м)	
	На разделительной		
Дорожная разметка слева	4-я от осевой	12 186 - 211, (25 м)	12 298 - 307, (9 м)
	3-я от осевой	14 138 - 204, (66 м)	14 314 - 341, (27 м)
	2-я от осевой	12 138 - 186, (48 м)	12 307 - 341, (35 м)
	1-я от осевой	12 137 - 206, (69 м)	12 211 - 294, (83 м)
Элементы в плане			
Продольный профиль		a=1 L=338	

М-4 "Дон"
Основной ход км 330+800 - км 464+300
393+1004-394+341

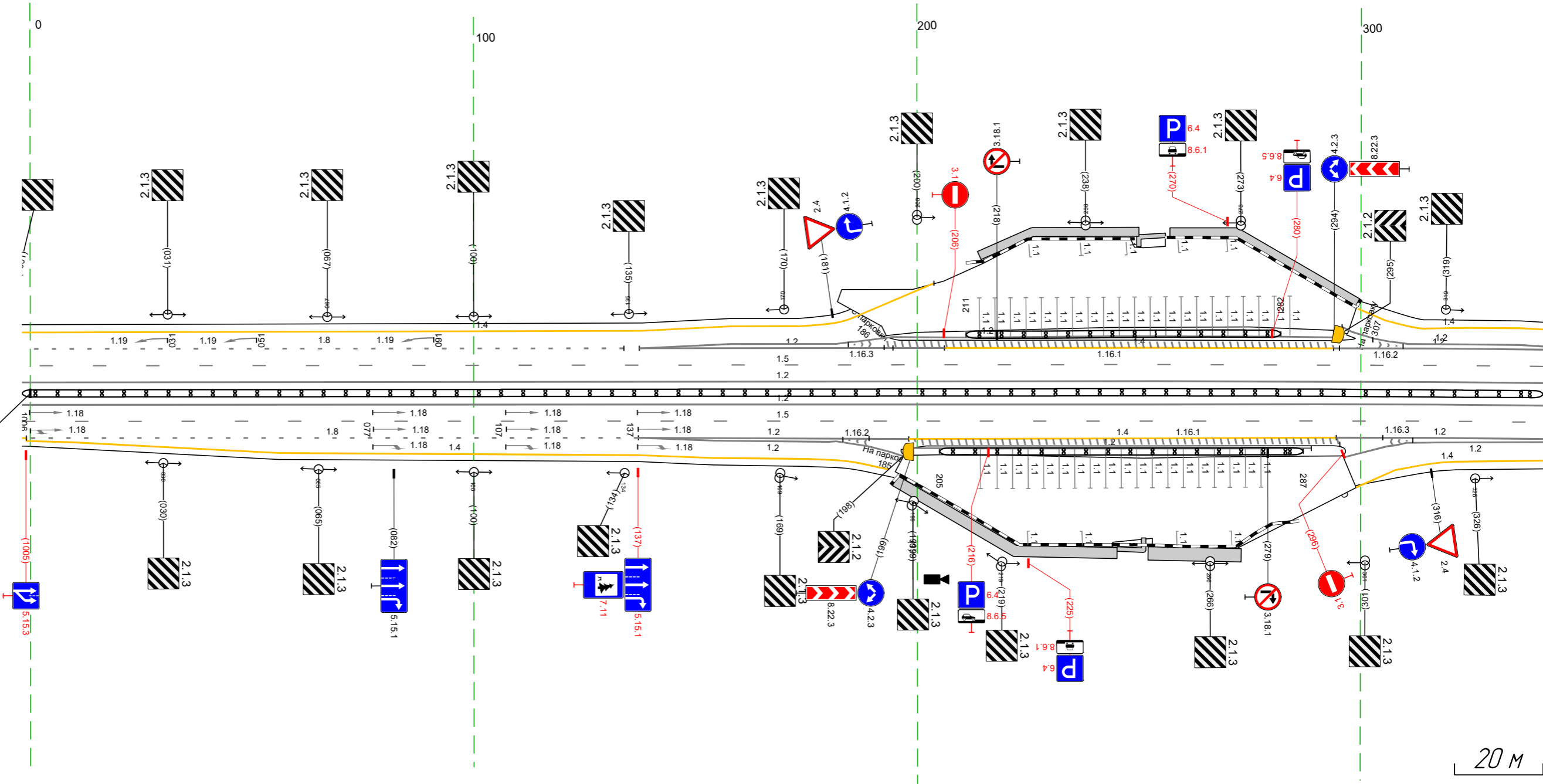

Дорожная разметка справа	Осевая линия	12 1004 - 341, (34,3 м)	
	1-я от осевой	12 1004 - 341, (34,3 м)	
	2-я от осевой	18 1005 - 137, (33 м)	12 137 - 198, (61 м)
	3-я от осевой	14 1005 - 137, (33 м)	12 198 - 295, (96 м)
Дорожные ограждения и направляющие устройства справа	На разделительной	ДЛ (94) 1004 - 341, (34,3 м)	
	На обочине	ДЛ (94) 205 - 287, (82 м)	
Тротуары справа		195 - 245, (50 м), а/б, ш 2,5 м 245 - 251, (6 м), а/б, ш 2,5 м 252 - 282, (31 м), а/б, ш 3,0 м	

Тротуары слева						ДО (193) 598 - 674, (176 м)	
Дорожные ограждения и направляющие устройства слева	На обочине					ДО (193) 539 - 600, (61 м)	
	На разделительной						
Дорожная разметка слева	4-я от осевой	14 331 - 356, (25 м)					
	3-я от осевой	12 331 - 356, (25 м)	14 356 - 503, (147 м)				
	2-я от осевой	12 331 - 356, (25 м)	18 356 - 503, (147 м)			14 503 - 674, (171 м)	
	1-я от осевой			15 331 - 674, (343 м)			
Элементы в плане							
Продольный профиль				R=1724,3, L=536			

М-4 "Дон"
Основной ход км 330+800 - км 464+300
394+331-394+674

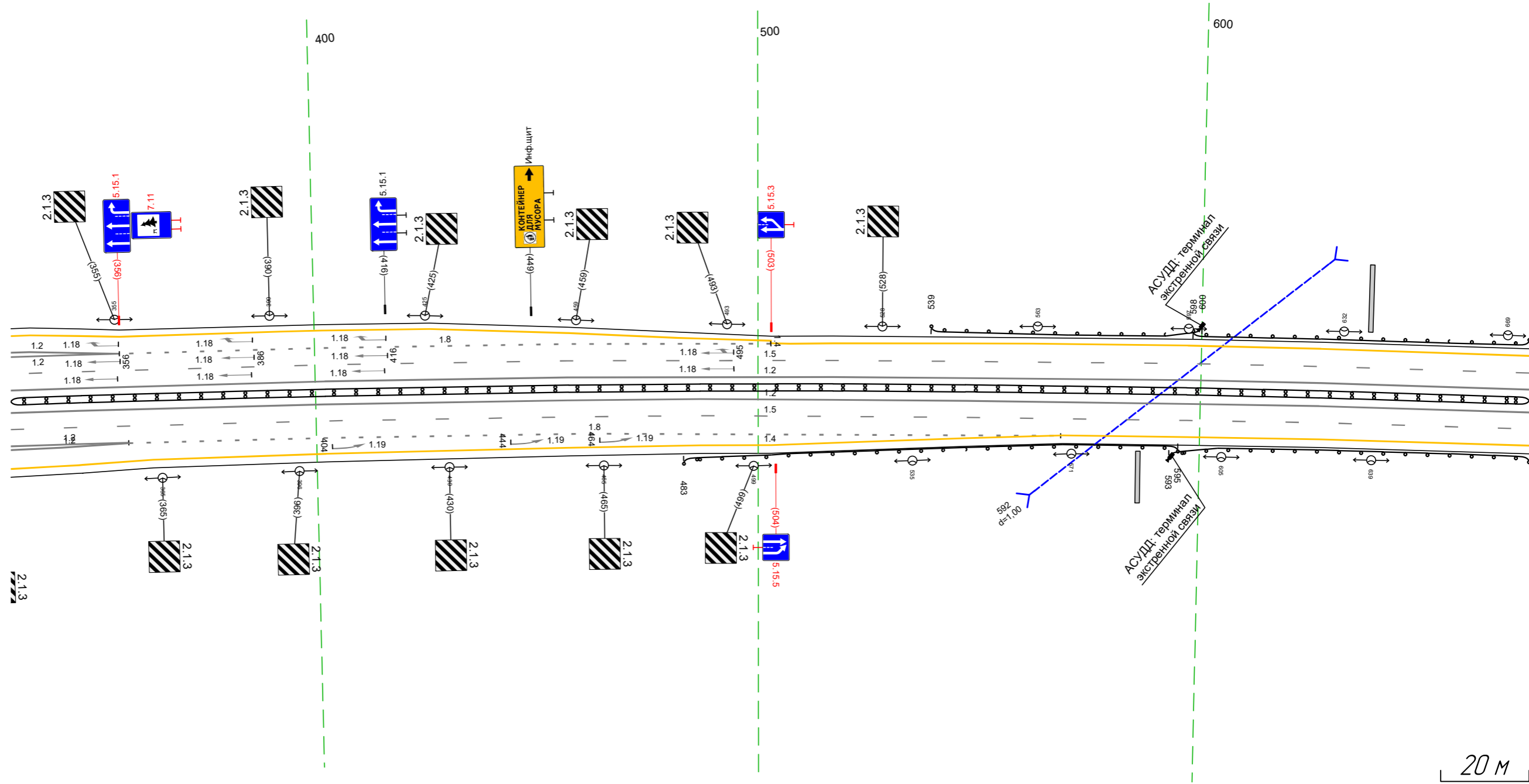

Дорожная разметка справа	Осевая линия			12 331 - 674, (343 м)				
	1-я от осевой			12 331 - 674, (343 м)				
	2-я от осевой	12 331 - 358, (26 м)	18 358 - 464, (106 м)	15 331 - 674, (343 м)		14 569 - 674, (105 м)		
	3-я от осевой	12 331 - 358, (26 м)	14 363 - 569, (206 м)		18 464 - 569, (105 м)			
	4-я от осевой	14 331 - 363, (32 м)						
Дорожные ограждения и направляющие устройства справа	На разделительной			ДО (194) 331 - 674, (343 м)				
	На обочине			ДО (193) 483 - 595, (112 м)		ДО (193) 593 - 674, (81 м)		
Тротуары справа								

Тротуары слева					
Дорожные ограждения и направляющие устройства слева	На обочине	до 193) 664 - 700 (136 м)		до 193) 793 - 011 (124 м)	
	На разделительной				
Дорожная разметка слева	2-я от осевой	14 664 - 011 (343 м)			
	1-я от осевой	15 664 - 011 (343 м)			
Элементы в плане					
Правильный профиль		R=1724,3 L=536		R=9601 L=521	

М-4 "Дон"
 Основной ход км 330+800 - км 464+300
 394+664-395+011

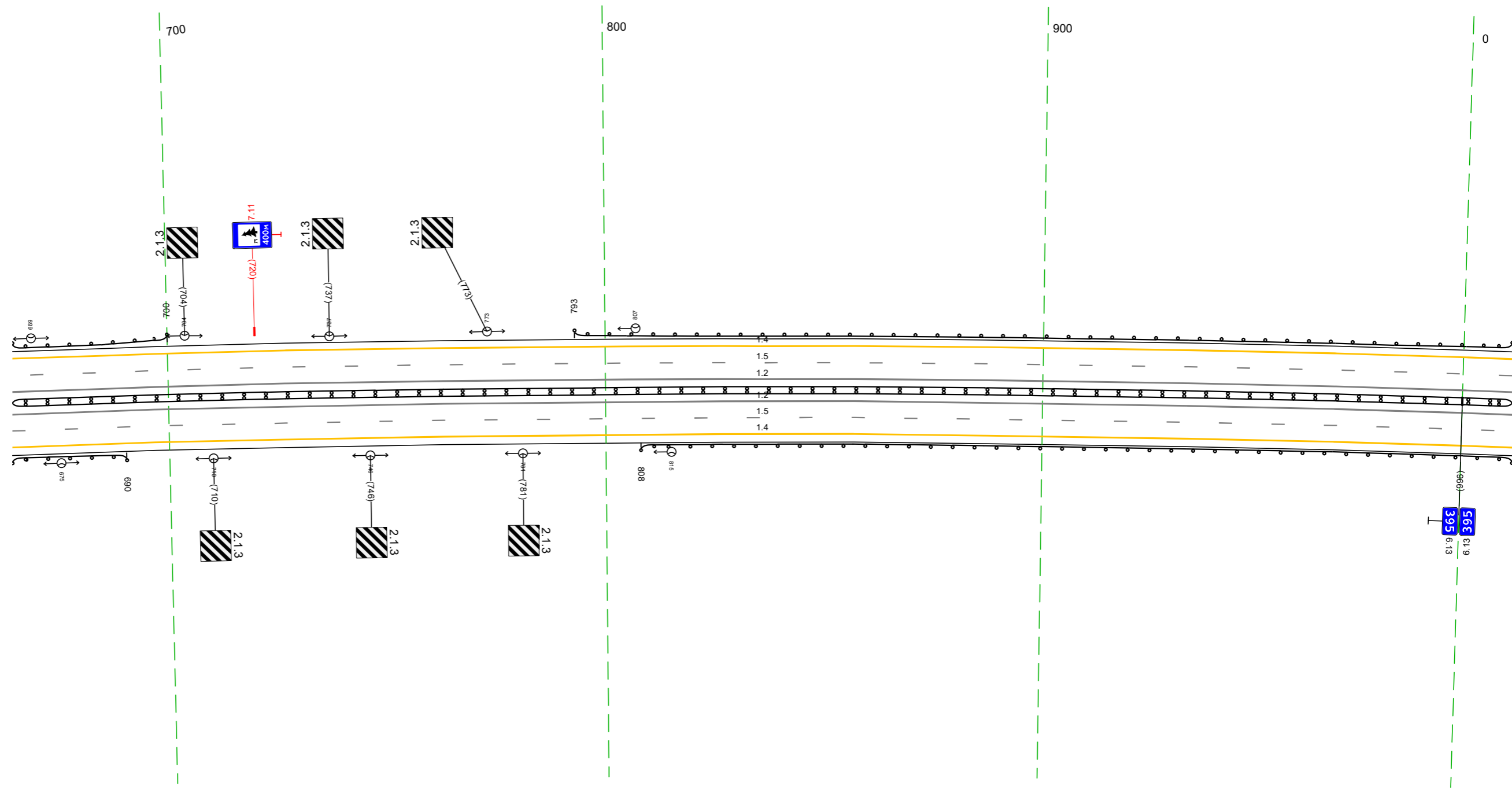

Дорожная разметка справа	Осевая линия			12 664 - 011 (343 м)	
	1-я от осевой	12 664 - 011 (343 м)			
	2-я от осевой	15 664 - 011 (343 м)			
Дорожные ограждения и направляющие устройства справа	На разделительной			14 664 - 011 (343 м)	
	На обочине	до 194) 664 - 690 (126 м)		до 194) 808 - 011 (199 м)	
Тротуары справа					

Тротуары слева		100 - 101 (1 м) а/б, ш. 1,0 м	
Дорожные ограждения и направляющие устройства слева	На обочине		до 1931 001 - 306 (305 м)
	На разделительной		
Дорожная разметка слева	2-я от осевой		14 001 - 345 (343 м)
	1-я от осевой		15 001 - 345 (343 м)
Элементы в плане			
Продольный профиль			R-9601 L-521

М-4 "Дон"
 Основной ход км 330+800 - км 464+300
 395+001-395+345

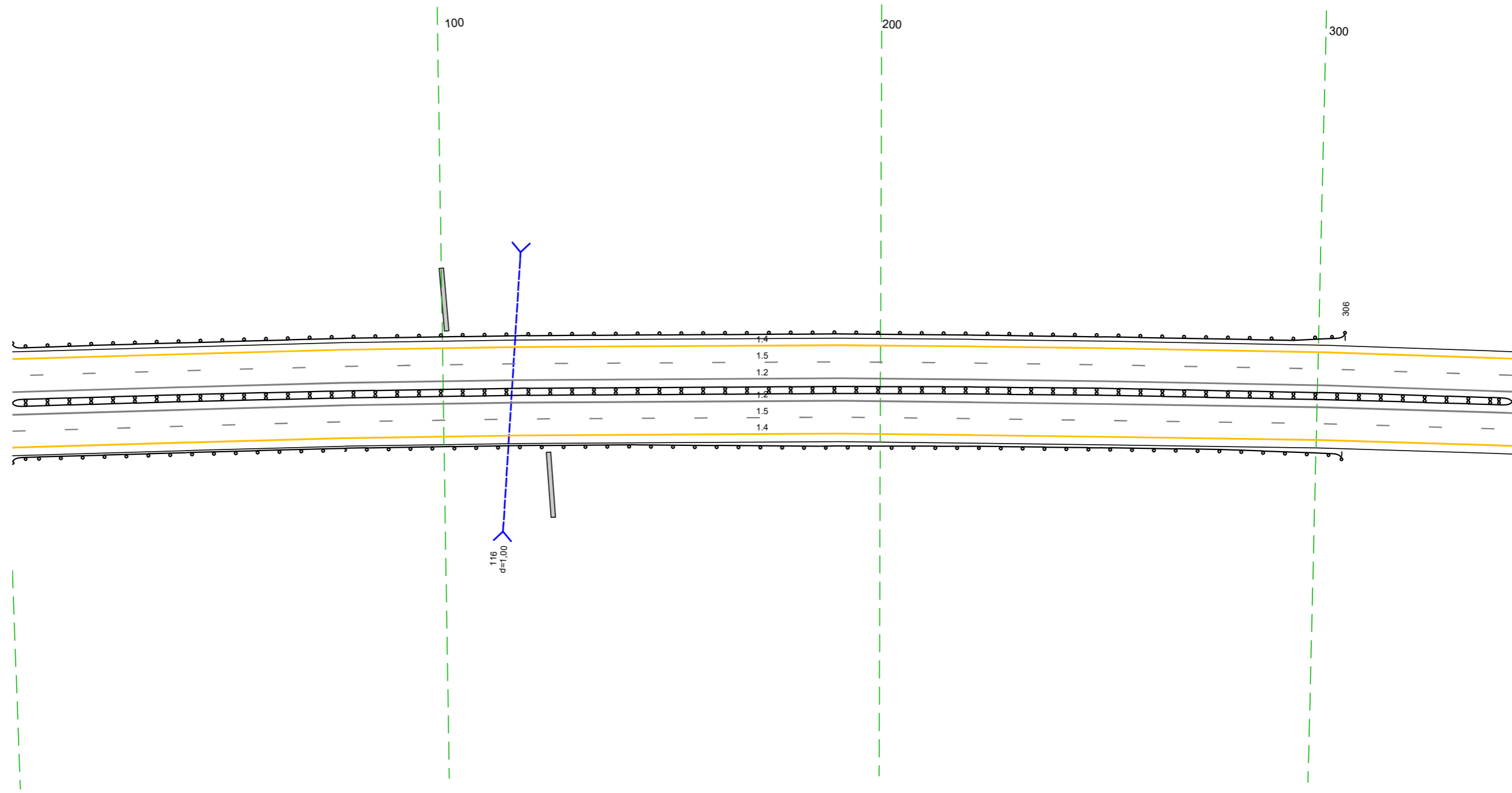

Дорожная разметка справа	Осевая линия		12 001 - 345 (343 м)
	1-я от осевой		12 001 - 345 (343 м)
	2-я от осевой		15 001 - 345 (343 м)
Дорожные ограждения и направляющие устройства справа	На разделительной		14 001 - 345 (343 м)
	На обочине		до 1941 001 - 345 (343 м)
Тротуары справа		124 - 125 (1 м) а/б, ш. 1,0 м	

20 м

М-4 "Дон"
Основной ход км 330+800 - км 464+300
Пересечение 395+312-395+722

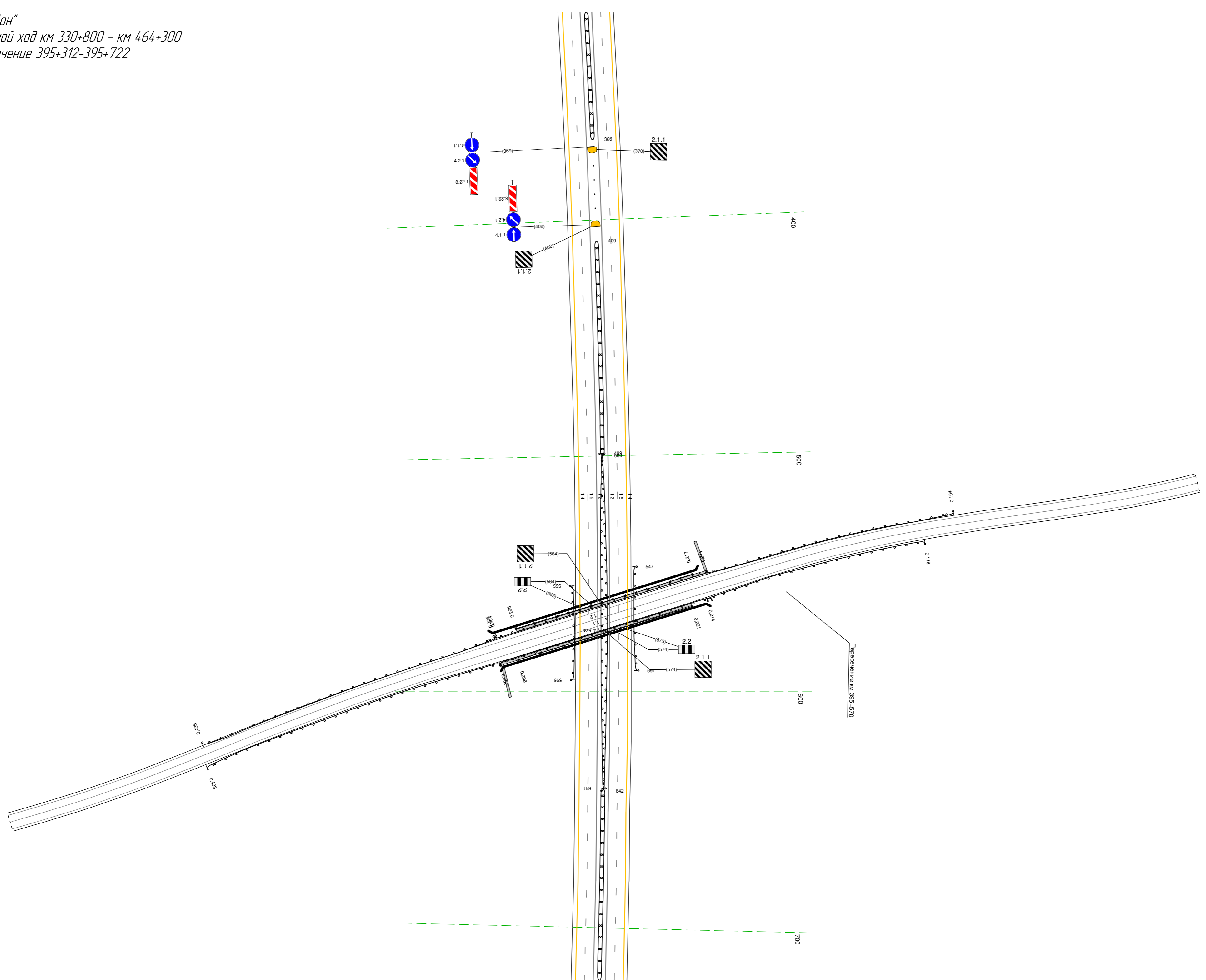

Тротуары слева		
Дорожные ограждения и направляющие устройства слева	На обочине	
	На разделительной	
Дорожная разметка слева	2-я от осевой	14 668 - 011 (34,3 м)
	1-я от осевой	15 668 - 011 (34,3 м)
Элементы в плане		
Продольный профиль		R=19802 L=863

М-4 "Дон"
Основной ход км 330+800 - км 464+300
395+668-396+011

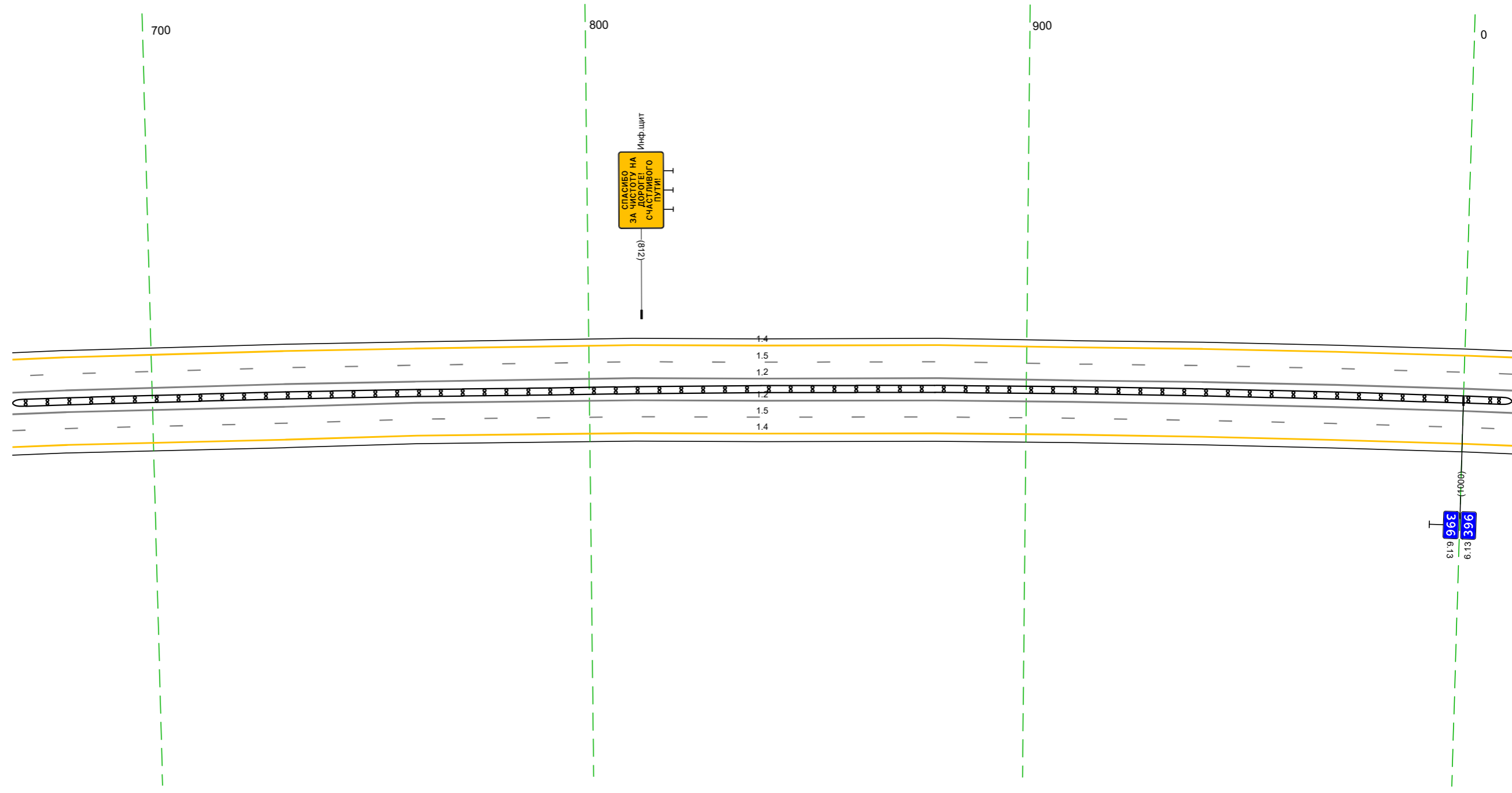

Дорожная разметка справа	Осевая линия	12 668 - 011 (34,3 м)
	1-я от осевой	12 668 - 011 (34,3 м)
	2-я от осевой	15 668 - 011 (34,3 м)
Дорожные ограждения и направляющие устройства справа	На разделительной	14 668 - 011 (34,3 м)
	На обочине	ДД (94) 668 - 011 (34,3 м)
Тротуары справа		

Тротуары слева		
Дорожные ограждения и направляющие устройства слева	На обочине	до (153) 287 - 310, (23 м)
	На разделительной	до (153) 273 - 288, (15 м)
Дорожная разметка слева	2-я от осевой	до (151) 282 - 298, (16 м)
	1-я от осевой	14 001 - 344, (34,3 м)
Элементы в плане		
Продольный профиль		R=19802, L=863

М-4 "Дон"
Основной ход км 330+800 - км 464+300
396+001-396+344

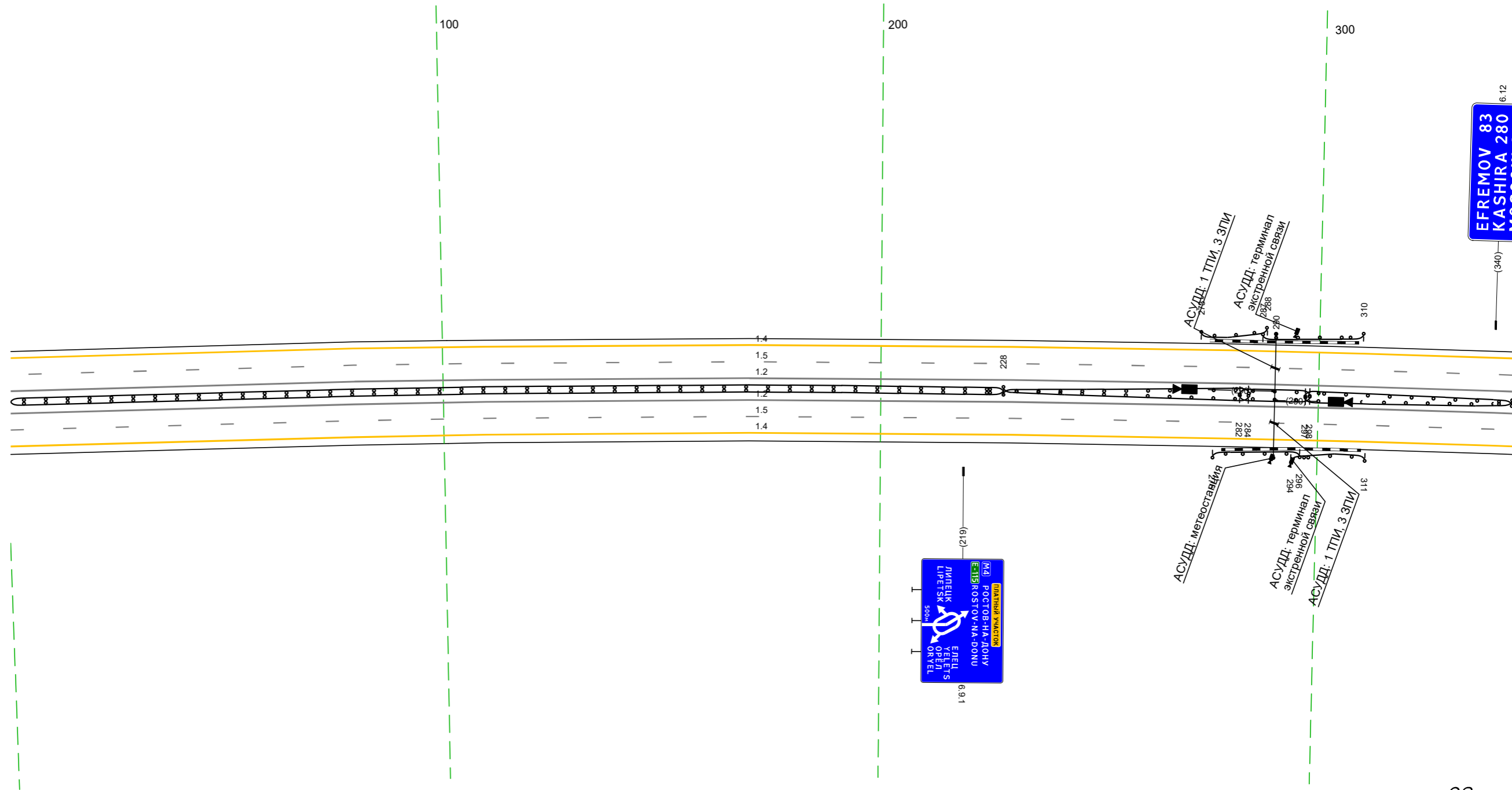

Дорожная разметка справа	Осевая линия	12 001 - 344, (34,3 м)
	1-я от осевой	12 001 - 344, (34,3 м)
	2-я от осевой	15 001 - 344, (34,3 м)
Дорожные ограждения и направляющие устройства справа	На разделительной	до (144) 001 - 228, (227 м)
	На обочине	до (154) 228 - 284, (56 м)
Тротуары справа	На обочине	до (151) 282 - 298, (16 м)
	На разделительной	до (154) 228 - 284, (56 м)
		до (154) 297 - 344, (47 м)
		до (154) 297 - 344, (47 м)
		до (153) 294 - 311, (17 м)
		до (153) 276 - 296, (20 м)

Тротуары слева				
Дорожные ограждения и направляющие устройства слева	На обочине		ДО 153) 344 - 620, (276 м)	
	На разделительной			ДО 155) 657 - 677, (20 м)
Дорожная разметка слева	3-я от осевой			18 628 - 677, (49 м)
	2-я от осевой		14 334 - 624, (290 м)	14 624 - 677, (53 м)
	1-я от осевой		15 334 - 677, (343 м)	
Элементы в плане				
Продольный профиль				R=22286, L=1273

М-4 "ДОН"
Основной ход км 330+800 - км 464+300
396+334-396+677

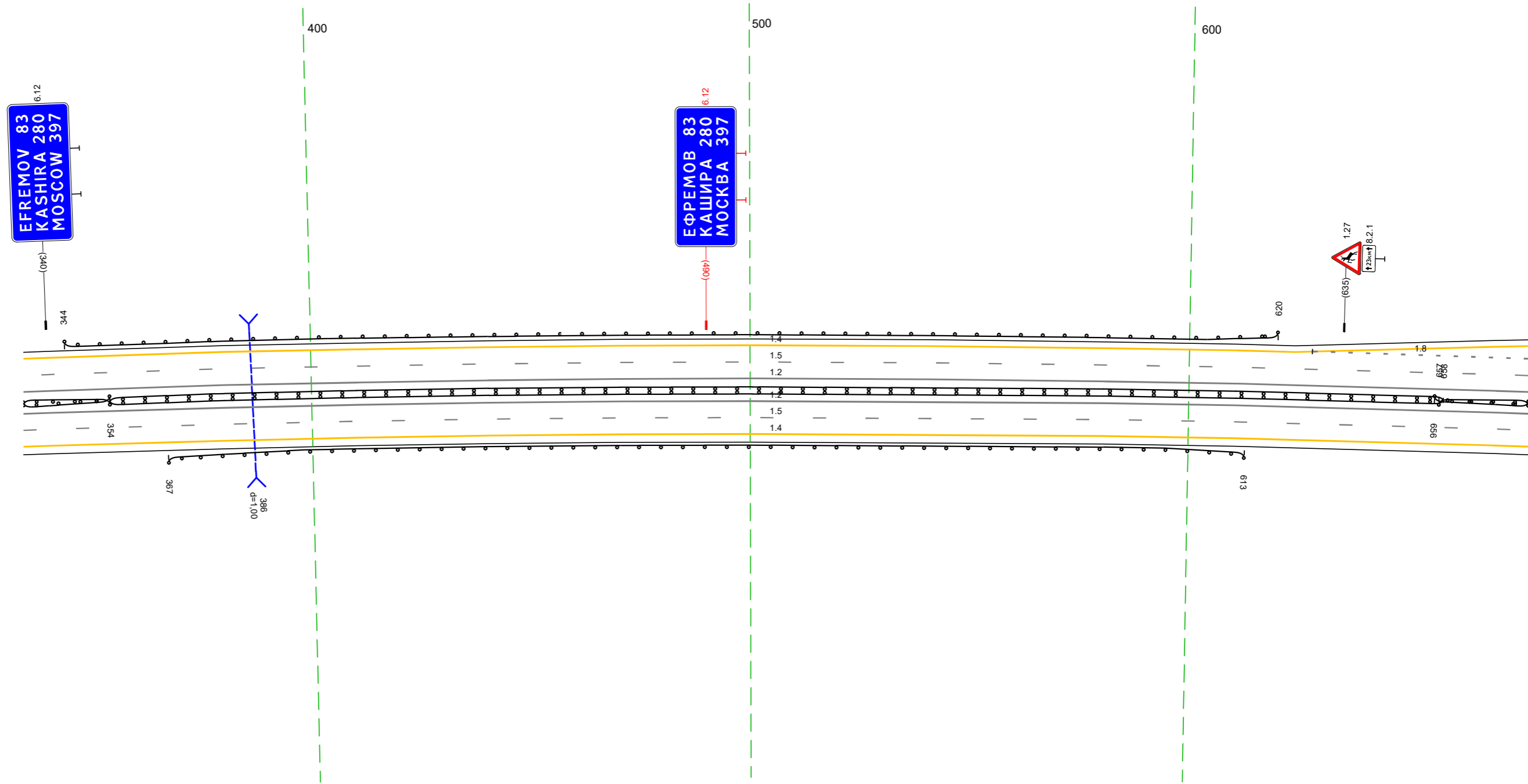

Дорожная разметка справа	Осевая линия		12 334 - 677, (343 м)	
	1-я от осевой		12 334 - 677, (343 м)	
	2-я от осевой		15 334 - 677, (343 м)	
Дорожные ограждения и направляющие устройства справа	На разделительной	ДО 154) 334 - 354, (20 м)		ДО 155) 656 - 677, (21 м)
	На обочине	ДО 154) 334 - 354, (20 м)	ДО 154) 354 - 658, (304 м)	
Тротуары справа			ДО 153) 367 - 613, (246 м)	

Данные о проекте и авторской группе	Исполнитель	ООО "СЭИ" (Специализированное предприятие)	
	Состав проекта	Проектирование	Инженер-проектировщик: [Имя]
Данные о заказчике	Наименование	[Наименование Заказчика]	
	Адрес	[Адрес Заказчика]	
Данные о документе	Наименование	[Наименование Документа]	
	Дата	[Дата Документа]	
Данные о листе	Лист	[Лист Документа]	
	Всего листов	[Всего Листов]	
Детали	Исполнитель	Сектор	Лист

М-4 "Дон"
Основной код км 330+800 - км 464+300
Пр 396-654-397-761

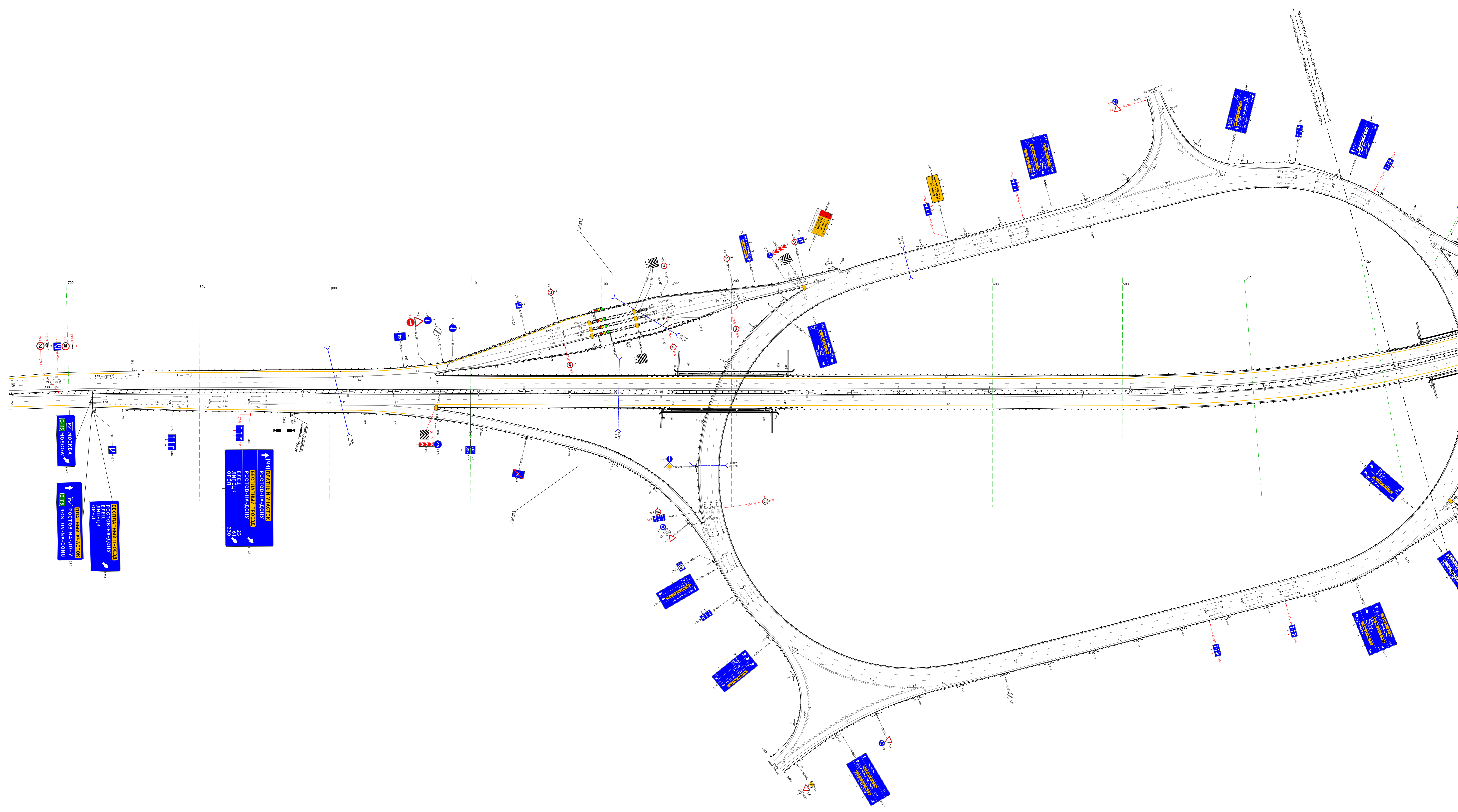

Данные о проекте и авторской группе	Исполнитель	ООО "СЭИ" (Специализированное предприятие)	
	Состав проекта	Проектирование	Инженер-проектировщик: [Имя]
Данные о заказчике	Наименование	[Наименование Заказчика]	
	Адрес	[Адрес Заказчика]	
Данные о документе	Наименование	[Наименование Документа]	
	Дата	[Дата Документа]	
Данные о листе	Лист	[Лист Документа]	
	Всего листов	[Всего Листов]	
Детали	Исполнитель	Сектор	Лист

20 М

Данные таблицы и условные обозначения:	ИЗ АЗВРС	№ 101/12/101-10		№ 101/12/101-10		№ 101/12/101-10		№ 101/12/101-10	
	ИЗ АЗВРС	№ 101/12/101-10		№ 101/12/101-10		№ 101/12/101-10		№ 101/12/101-10	
	ИЗ АЗВРС	№ 101/12/101-10		№ 101/12/101-10		№ 101/12/101-10		№ 101/12/101-10	
	ИЗ АЗВРС	№ 101/12/101-10		№ 101/12/101-10		№ 101/12/101-10		№ 101/12/101-10	
Данные таблицы и условные обозначения:	ИЗ АЗВРС	№ 101/12/101-10		№ 101/12/101-10		№ 101/12/101-10		№ 101/12/101-10	
	ИЗ АЗВРС	№ 101/12/101-10		№ 101/12/101-10		№ 101/12/101-10		№ 101/12/101-10	
	ИЗ АЗВРС	№ 101/12/101-10		№ 101/12/101-10		№ 101/12/101-10		№ 101/12/101-10	
	ИЗ АЗВРС	№ 101/12/101-10		№ 101/12/101-10		№ 101/12/101-10		№ 101/12/101-10	

М-4 "Дона"
Однородный участок км 330+800 – км 464+300
ПР 3974633-401-304

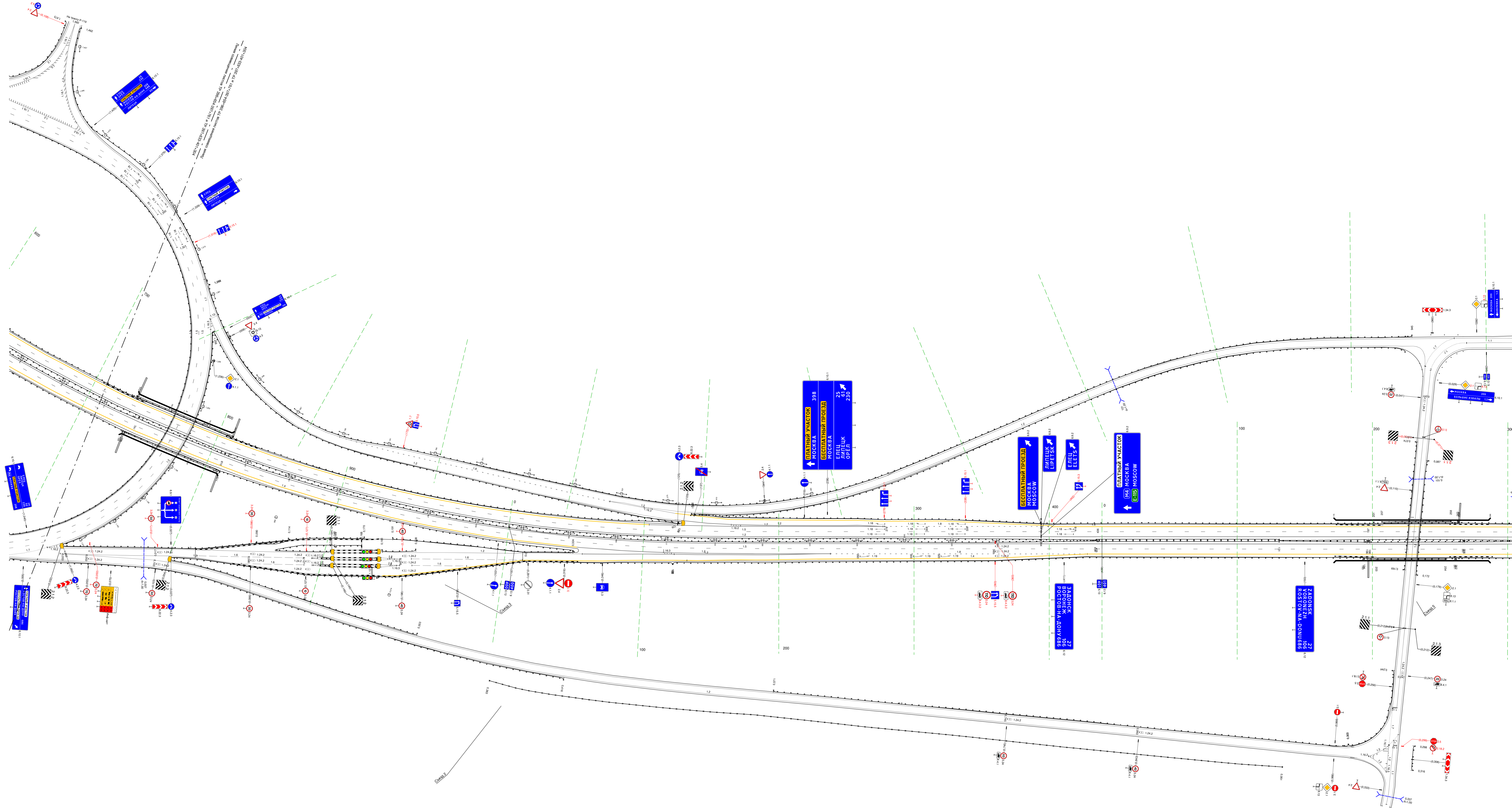

Данные таблицы и условные обозначения:	ИЗ АЗВРС	№ 101/12/101-10		№ 101/12/101-10		№ 101/12/101-10		№ 101/12/101-10	
	ИЗ АЗВРС	№ 101/12/101-10		№ 101/12/101-10		№ 101/12/101-10		№ 101/12/101-10	
	ИЗ АЗВРС	№ 101/12/101-10		№ 101/12/101-10		№ 101/12/101-10		№ 101/12/101-10	
	ИЗ АЗВРС	№ 101/12/101-10		№ 101/12/101-10		№ 101/12/101-10		№ 101/12/101-10	
Данные таблицы и условные обозначения:	ИЗ АЗВРС	№ 101/12/101-10		№ 101/12/101-10		№ 101/12/101-10		№ 101/12/101-10	
	ИЗ АЗВРС	№ 101/12/101-10		№ 101/12/101-10		№ 101/12/101-10		№ 101/12/101-10	
	ИЗ АЗВРС	№ 101/12/101-10		№ 101/12/101-10		№ 101/12/101-10		№ 101/12/101-10	
	ИЗ АЗВРС	№ 101/12/101-10		№ 101/12/101-10		№ 101/12/101-10		№ 101/12/101-10	

Тротуары слева		261 - 265, 11 м, а/д, ш 10 м	
Дорожные ограждения и направляющие устройства слева	На обочине	ДО (153) 263 - 197, (343 м)	
	На разделительной	МО (155) 261 - 264, (13 м)	
Дорожная разметка слева	2-я от осевой	14 261 - 197, (343 м)	
	1-я от осевой	15 261 - 197, (343 м)	
Элементы в плане			
Продольный профиль			R=19592, L=714

М-4 "Дон"
 Основной ход км 330+800 - км 464+300
 401+261-402+197

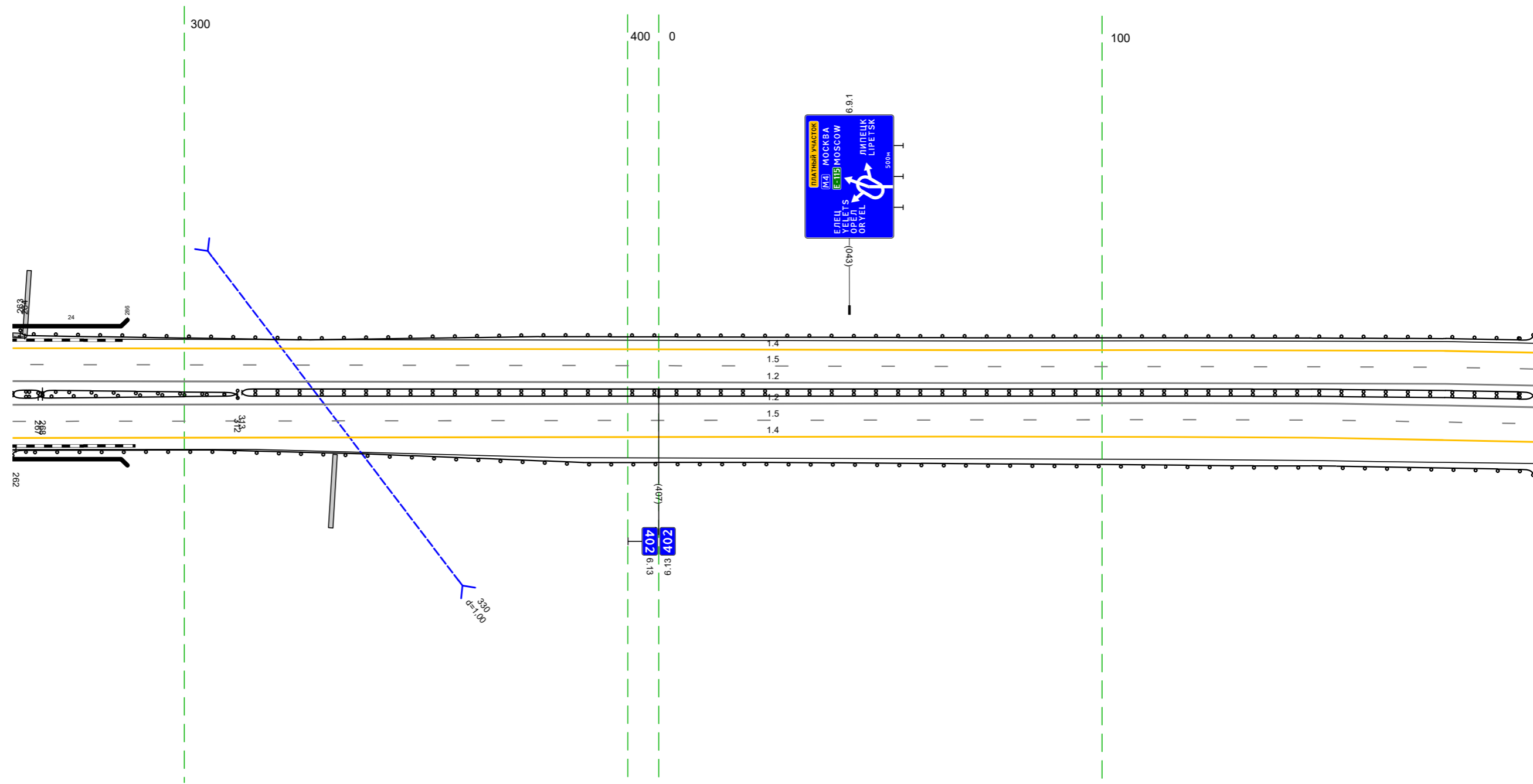

Дорожная разметка справа	Осевая линия		12 261 - 197, (343 м)
	1-я от осевой		12 261 - 197, (343 м)
Дорожные ограждения и направляющие устройства справа	На разделительной	ДО (141) 267 - 312, (45 м)	ДО (144) 313 - 197, (291 м)
	На обочине	МО (155) 261 - 268, (11 м)	
Тротуары справа		333 - 334, (11 м), а/д, ш 10 м	ДО (153) 261 - 197, (343 м)

Тротуары слева		
Дорожные ограждения и направляющие устройства слева	На обочине	до 193) 121 - 214, (34,3 м)
	На разделительной	
Дорожная разметка слева	2-я от осевой	14 121 - 464, (34,3 м)
	1-я от осевой	15 121 - 464, (34,3 м)
Элементы в плане		
Продольный профиль		R=19592, L=714  R=15465, L=549

М-4 "ДОН"
Основной ход км 330+800 - км 464+300
402+121-402+464

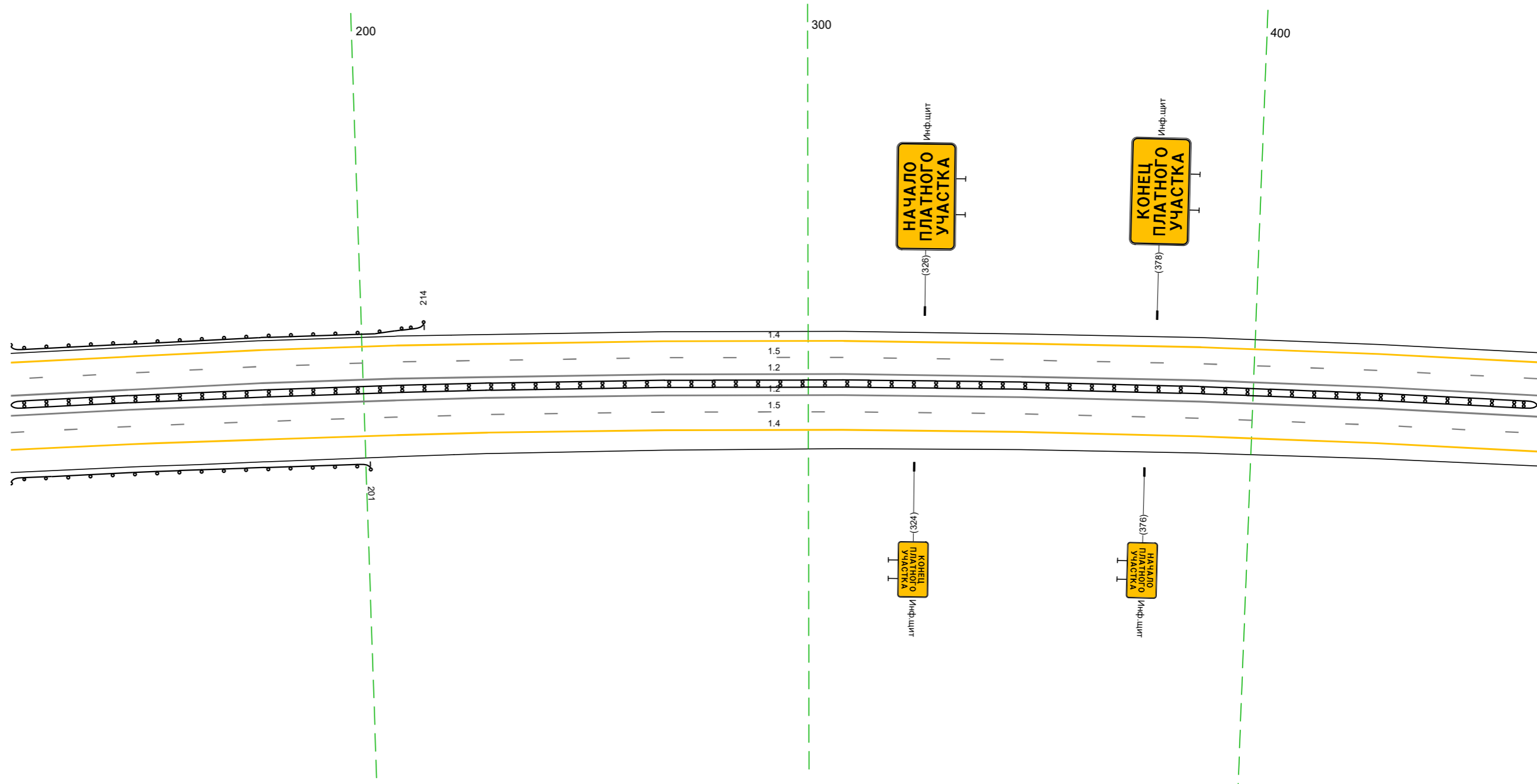

20 м

Дорожная разметка справа	Осевая линия	12 121 - 464, (34,3 м)
	1-я от осевой	12 121 - 464, (34,3 м)
Дорожные ограждения и направляющие устройства справа	На разделительной	15 121 - 464, (34,3 м)
	На обочине	до 194) 121 - 201, (80 м)
Тротуары справа		

Тротуары слева		
Дорожные ограждения и направляющие устройства слева	На обочине	ДО (193) 493 - 797, (304 м)
	На разделительной	ДО (193) 465 - 494, (29 м)
Дорожная разметка слева	2-я от осевой	14 454 - 797, (34,3 м)
	1-я от осевой	15 454 - 797, (34,3 м)
Элементы в плане		
Продольный профиль		R=15465, L=549

М-4 "ДОН"
 Основной ход км 330+800 - км 464+300
 402+454-402+797

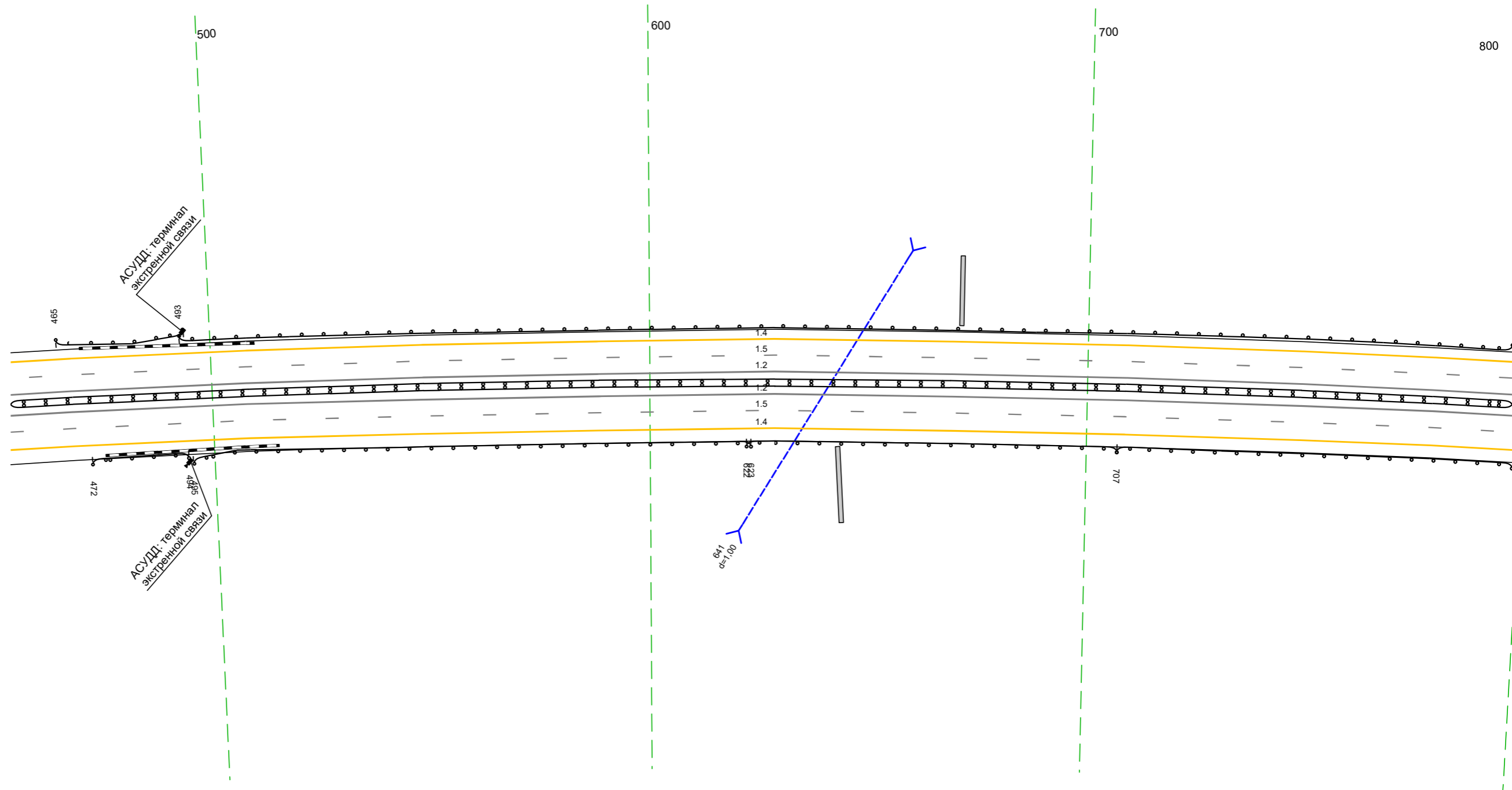

Дорожная разметка справа	Осевая линия		12 454 - 797, (34,3 м)
	1-я от осевой		12 454 - 797, (34,3 м) 15 454 - 797, (34,3 м)
Дорожные ограждения и направляющие устройства справа	На разделительной		ДО (194) 454 - 797, (34,3 м)
	На обочине	ДО (193) 472 - 494, (22 м)	ДО (193) 495 - 623, (128 м)
Тротуары справа			ДО (193) 622 - 707, (85 м) ДО (193) 707 - 797, (90 м)

20 м

Тротуары слева		
Дорожные ограждения и направляющие устройства слева	На обочине	до 193) 787 - 948, (161 м)
	На разделительной	
Дорожная разметка слева	2-я от осевой	14 787 - 030, (34,3 м)
	1-я от осевой	15 787 - 030, (34,3 м)
Элементы в плане		
Продольный профиль		15465 1497 R=77359, L=34,5

М-4 "Дон"
Основной ход км 330+800 - км 464+300
402+787-403+030

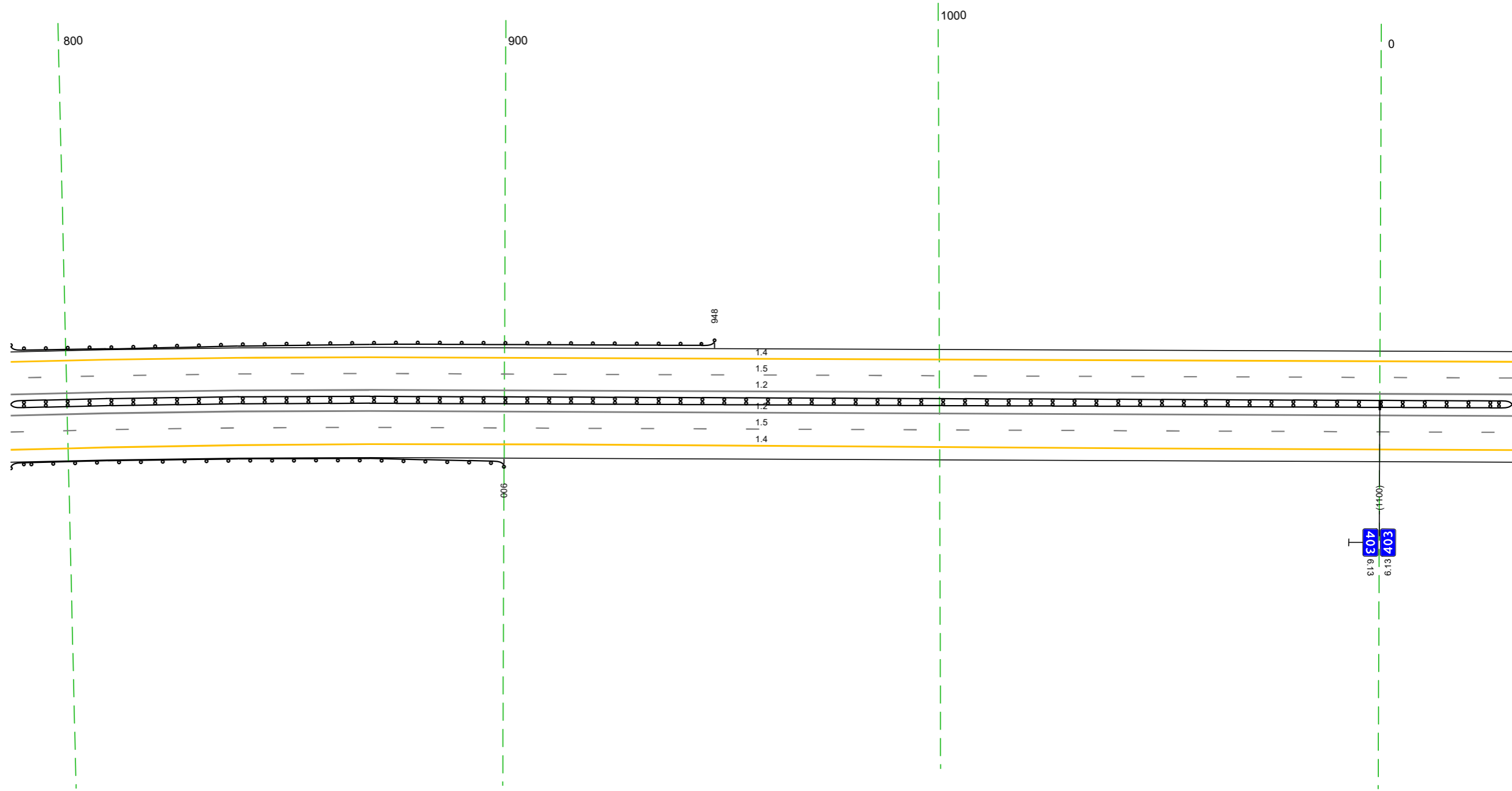

Дорожная разметка справа	Осевая линия	12 787 - 030, (34,3 м)
	1-я от осевой	12 787 - 030, (34,3 м)
Дорожные ограждения и направляющие устройства справа	На разделительной	15 787 - 030, (34,3 м)
	На обочине	до 194) 787 - 030, (34,3 м)
Тротуары справа		до 193) 787 - 900, (113 м)

Тротуары слева		
Дорожные ограждения и направляющие устройства слева	На обочине	
	На разделительной	
Дорожная разметка слева	2-я от осевой	14 020 - 363, (34,3 м)
	1-я от осевой	15 020 - 363, (34,3 м)
Элементы в плане		
Продольный профиль	R=77359, L=345	L=321

М-4 "Дон"
 Основной ход км 330+800 - км 464+300
 403+020-403+363

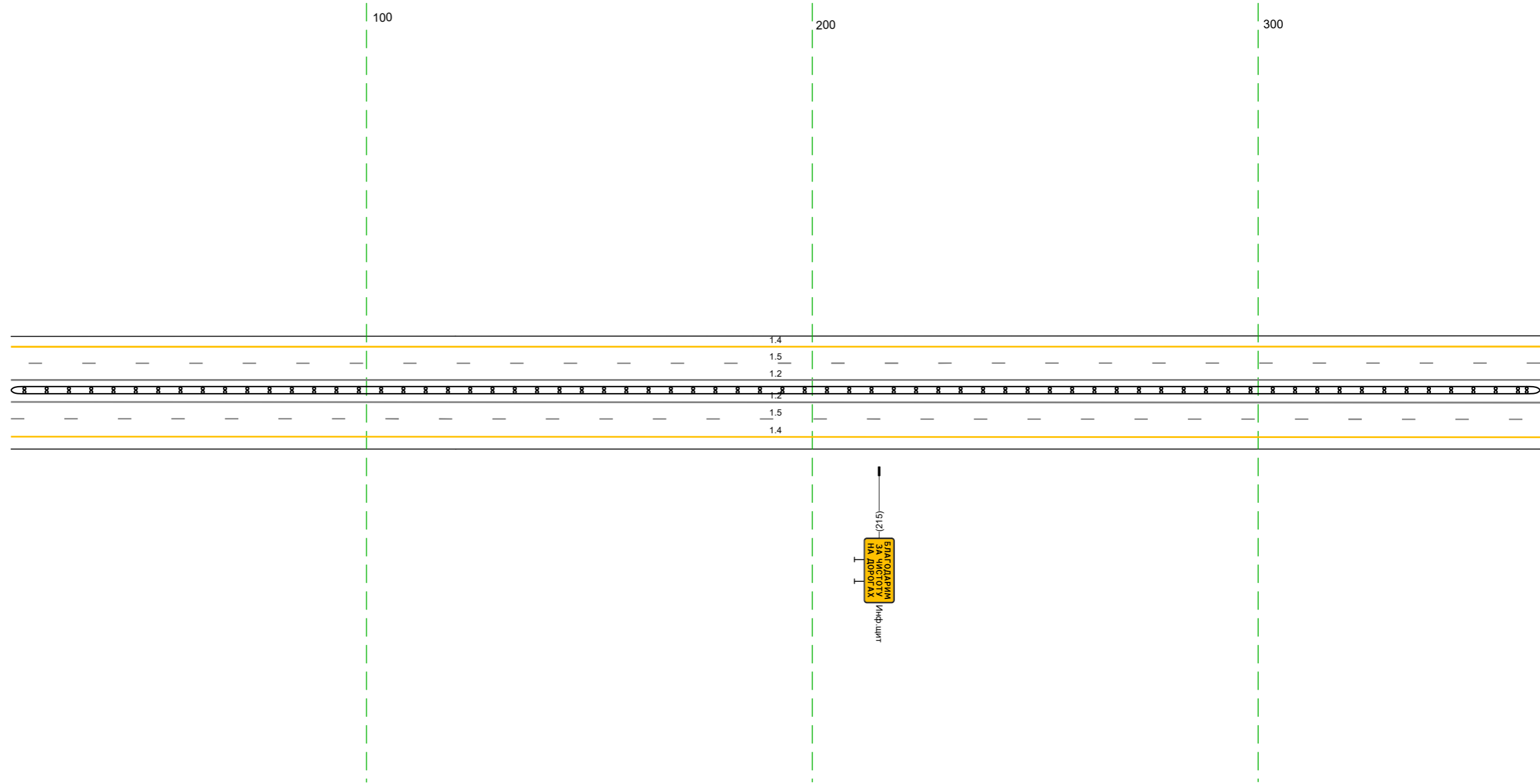

20 м

Дорожная разметка справа	Осевая линия	12 020 - 363, (34,3 м)
	1-я от осевой	12 020 - 363, (34,3 м)
Дорожные ограждения и направляющие устройства справа	На разделительной	15 020 - 363, (34,3 м)
	На обочине	14 (34) 020 - 363, (34,3 м)
Тротуары справа		

Тротуары слева		
Дорожные ограждения и направляющие устройства слева	На обочине	10 (191) 671 - 696 (25 м)
	На разделительной	
Дорожная разметка слева	2-я от осевой	14 353 - 696 (343 м)
	1-я от осевой	15 353 - 696 (343 м)
Элементы в плане		
Профильный профиль		L=343 a=1

М-4 "Дон"
 Основной ход км 330+800 - км 464+300
 403+353-403+696

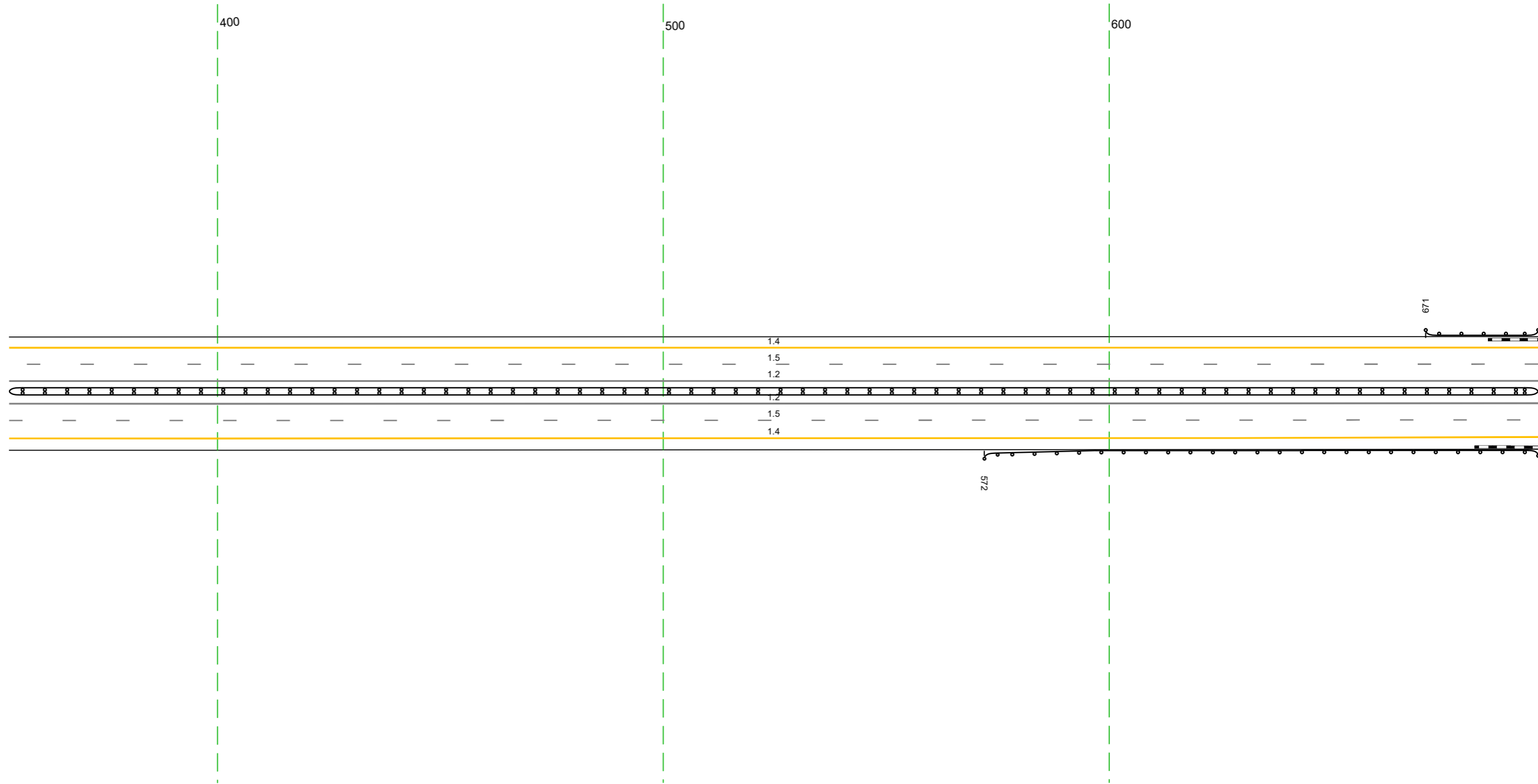

Дорожная разметка справа	Осевая линия	12 353 - 696 (343 м)
	1-я от осевой	12 353 - 696 (343 м)
Дорожные ограждения и направляющие устройства справа	На разделительной	15 353 - 696 (343 м)
	На обочине	10 (194) 353 - 696 (343 м)
Тротуары справа		10 (193) 572 - 696 (124 м)

Тротуары слева		
Дорожные ограждения и направляющие устройства слева	На обочине	ДО (153) 709 - 803, (194 м)
	На разделительной	
Дорожная разметка слева	2-я от осевой	14 686 - 026, (34,3 м)
	1-я от осевой	15 686 - 026, (34,3 м)
Элементы в плане		
Продольный профиль		L=34,3 a=1

М-4 "ДОН"
 Основной ход км 330+800 - км 464+300
 403+686-404+026

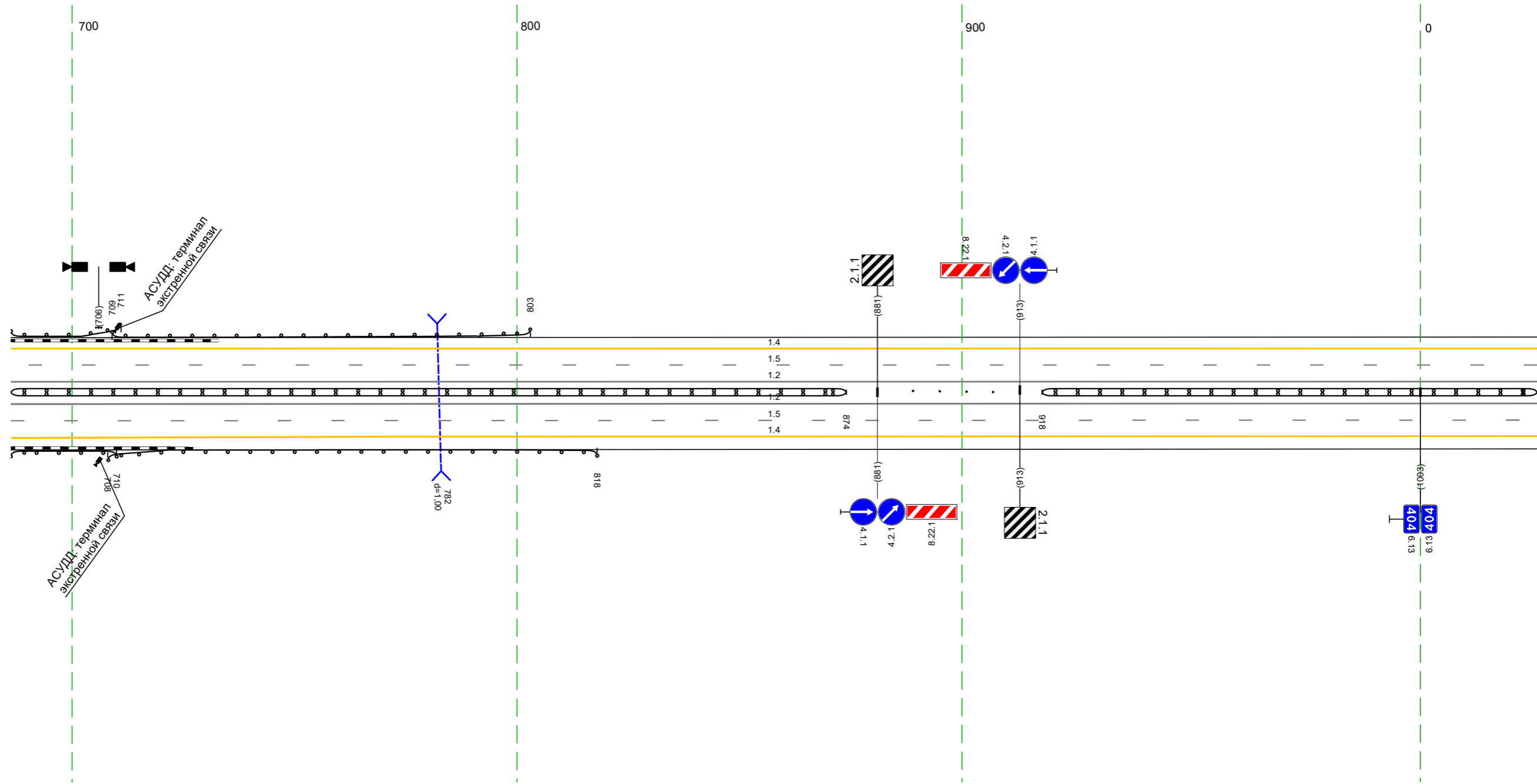

Дорожная разметка справа	Осевая линия		12 686 - 026, (34,3 м)
	1-я от осевой		12 686 - 026, (34,3 м) 15 686 - 026, (34,3 м)
Дорожные ограждения и направляющие устройства справа	На разделительной	ДО (154) 686 - 874, (188 м)	См (4) 889 - 907
	На обочине	ДО (153) 708 - 818, (110 м)	ДО (154) 918 - 026, (111 м)
Тротуары справа			

20 М

Тротуары слева		
Дорожные ограждения и направляющие устройства слева	На обочине	
	На разделительной	
Дорожная разметка слева	2-я от осевой	14 016 - 359 (34,3 м)
	1-я от осевой	15 016 - 359 (34,3 м)
Элементы в плане		
Продольный профиль		L=23 0=1 239 R-2025, L=695 R-20116, L=275

М-4 "Дон"
 Основной ход км 330+800 – км 464+300
 404+016-404+359

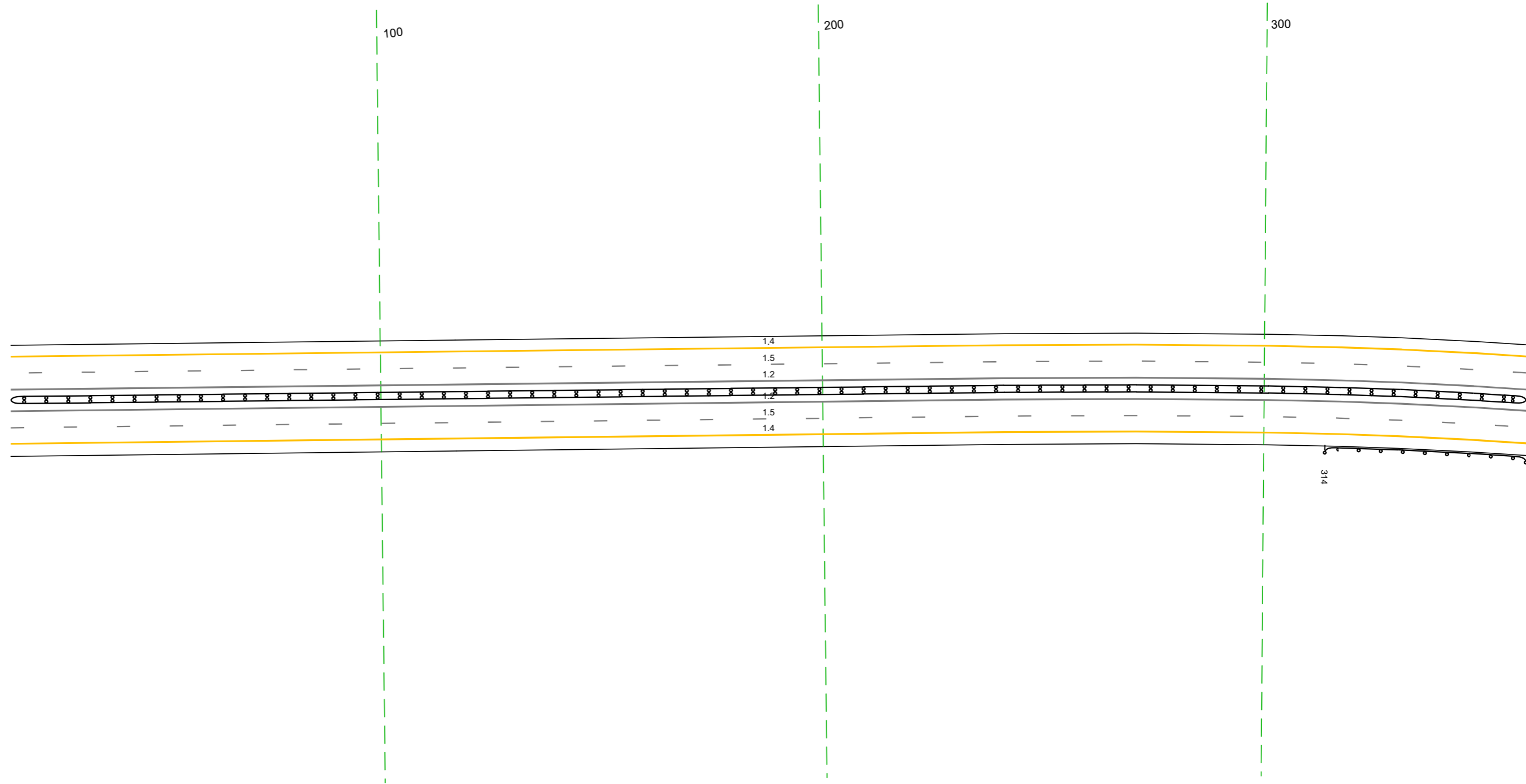

20 м

Дорожная разметка справа	Осевая линия	12 016 - 359 (34,3 м)
	1-я от осевой	12 016 - 359 (34,3 м)
Дорожные ограждения и направляющие устройства справа	На разделительной	15 016 - 359 (34,3 м)
	На обочине	14 (14) 016 - 359 (34,3 м)
Тротуары справа		120 (14) 314 - 359 (45 м)

Тротуары слева		
Дорожные ограждения и направляющие устройства слева	На обочине	ДП (143) 398 - 694, (296 м)
	На разделительной	
Дорожная разметка слева	2-я от осевой	14 34,9 - 694, (345 м)
	1-я от осевой	15 34,9 - 694, (345 м)
Элементы в плане		R=2025, L=695
Профильный профиль		R=20116, L=275 R=15994, L=509

М-4 "Дон"
 Основной ход км 330+800 - км 464+300
 404+349-404+694

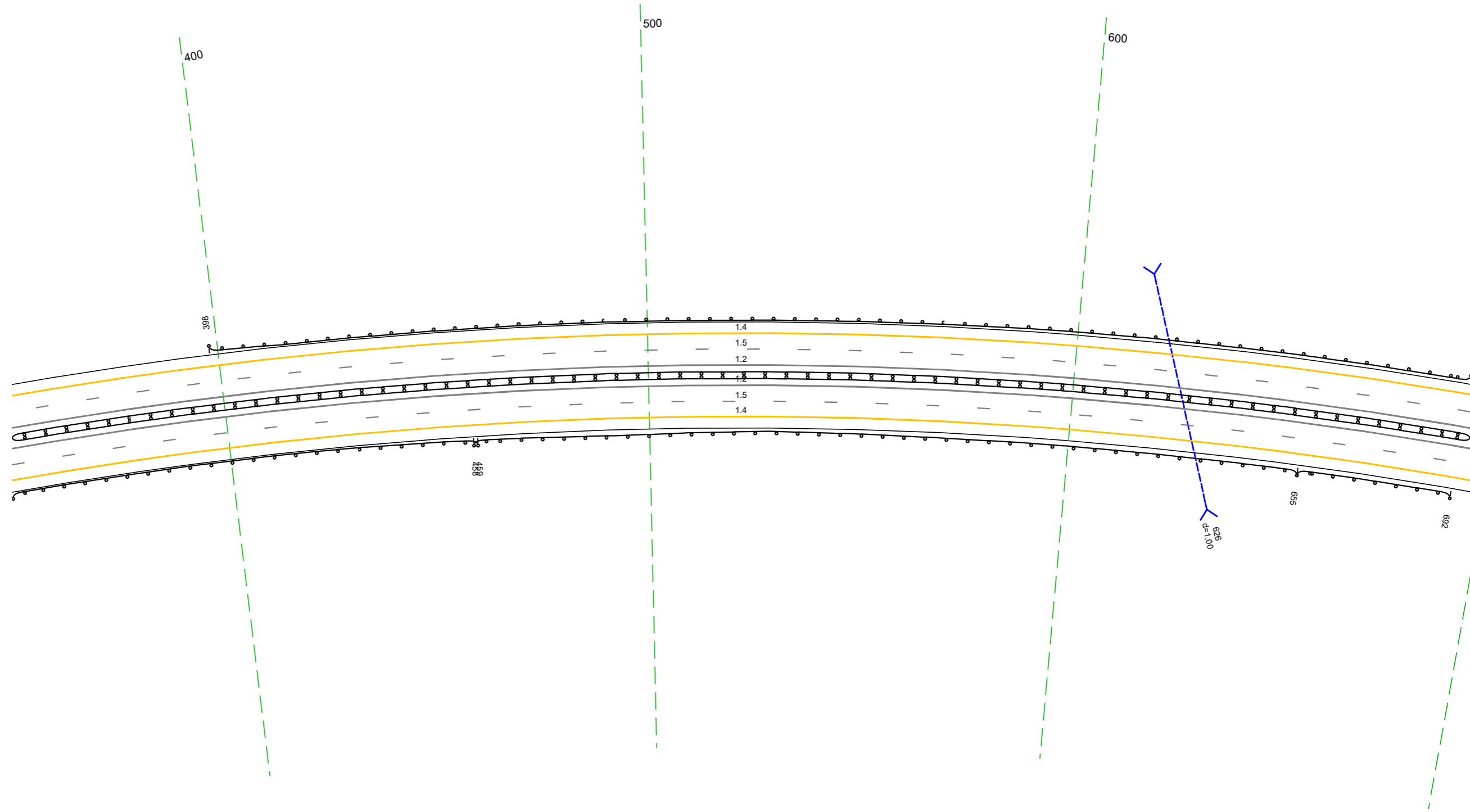

20 м

Дорожная разметка справа	Осевая линия	12 34,9 - 694, (345 м)
	1-я от осевой	12 34,9 - 694, (345 м)
Дорожные ограждения и направляющие устройства справа	На разделительной	15 34,9 - 694, (345 м)
	На обочине	ДП (144) 34,9 - 694, (345 м)
Тротуары справа		ДП (151) 458 - 655, (197 м) ДП (153) 655 - 692, (37 м)

Тротуары слева			
Дорожные ограждения и направляющие устройства слева	На обочине	до 1931 684 - 782 (98 м)	
	На разделительной		
Дорожная разметка слева	2-я от осевой	14 684 - 028 (344 м)	
	1-я от осевой	15 684 - 028 (344 м)	
Элементы в плане		R=2025, L=695	R=15994, L=509
Продольный профиль			a=1 L=15

М-4 "ДОН"
Основной ход км 330+800 - км 464+300
404+684-405+028

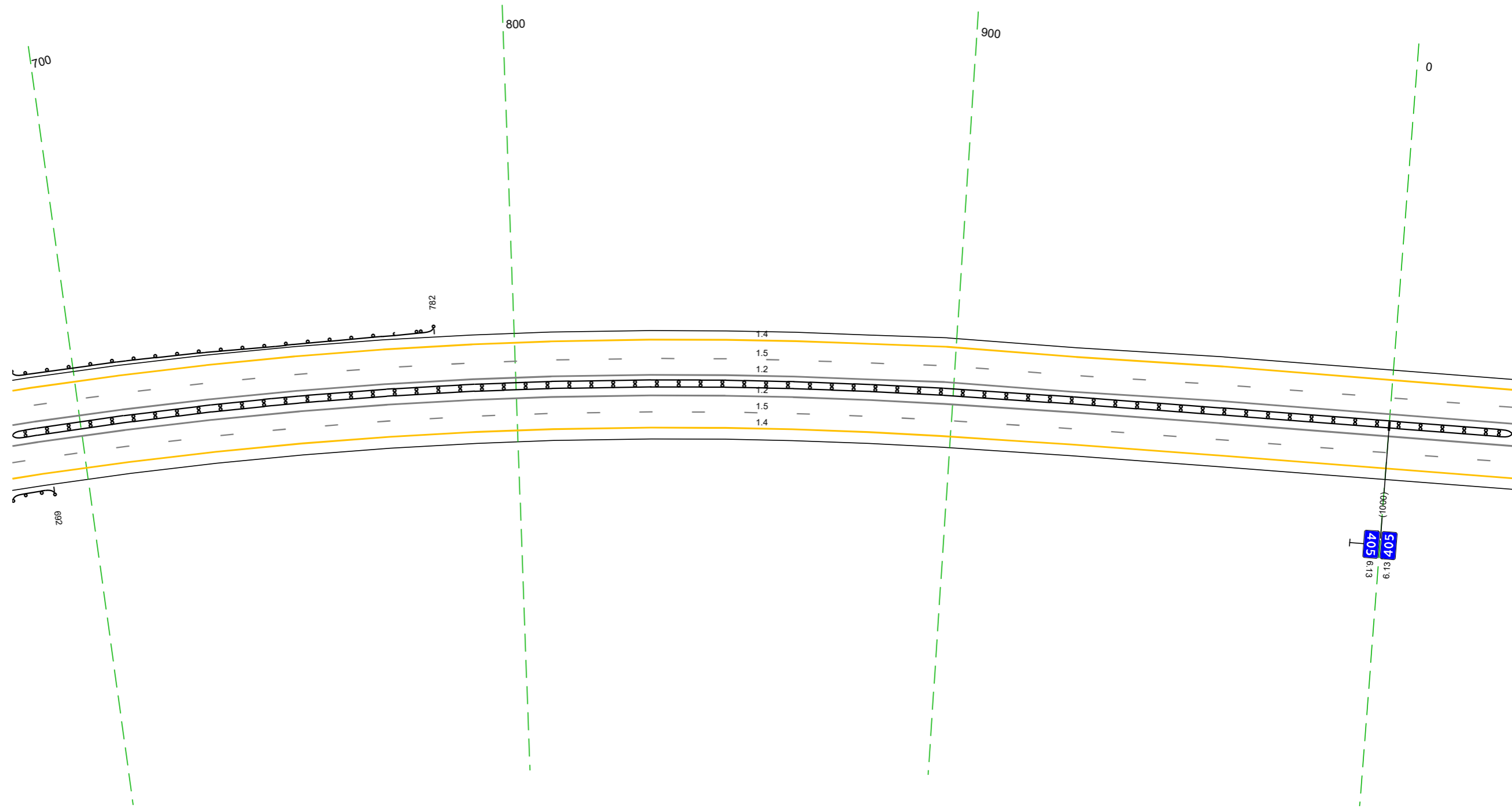

Дорожная разметка справа	Осевая линия	12 684 - 028 (344 м)
	1-я от осевой	12 684 - 028 (344 м)
Дорожные ограждения и направляющие устройства справа	На разделительной	15 684 - 028 (344 м)
	На обочине	до 1941 684 - 028 (344 м)
Тротуары справа		до 1931 684 - 692 (8 м)

Тротуары слева					
Дорожные ограждения и направляющие устройства слева	На обочине		ДО (153) 096 - 327 (231 м)		
	На разделительной	ДО (153) 080 - 098 (18 м)			
Дорожная разметка слева	2-я от осевой		14 018 - 361 (343 м)		
	1-я от осевой		15 018 - 361 (343 м)		
Элементы в плане					
Продольный профиль		a=1			L=343

М-4 "Дон"
 Основной ход км 330+800 - км 464+300
 405+018-405+361

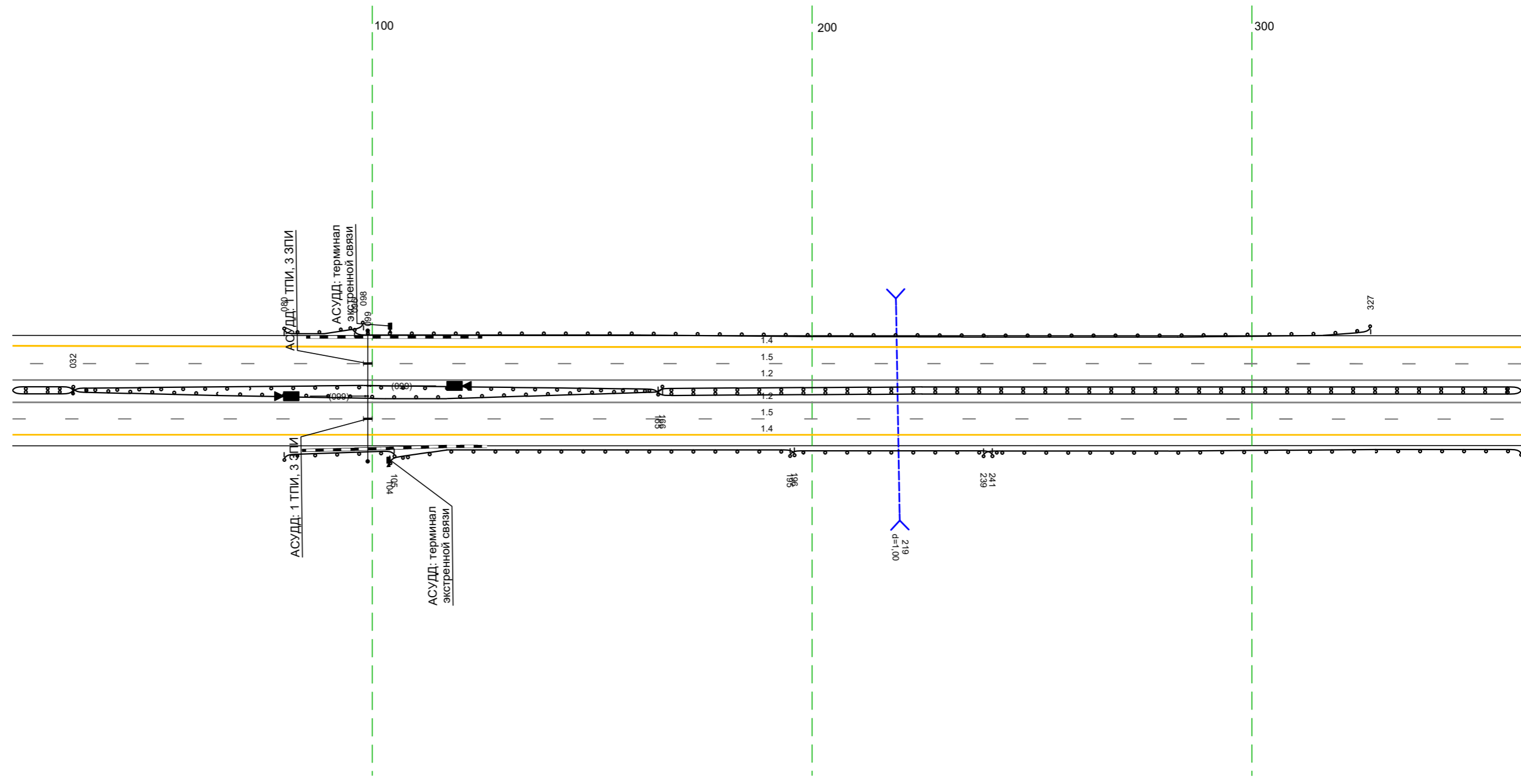

Дорожная разметка справа	Осевая линия			12 018 - 361 (343 м)	
	1-я от осевой			12 018 - 361 (343 м)	
Дорожные ограждения и направляющие устройства справа	На разделительной	ДО (154) 018 - 032 (14 м)	ДО (154) 032 - 165 (133 м) ДО (154) 032 - 166 (134 м)		ДО (154) 165 - 361 (196 м)
	На обочине		ДО (153) 104 - 196 (92 м)		ДО (153) 239 - 361 (122 м)
Тротуары справа		ДО (153) 080 - 105 (25 м)		ДО (153) 195 - 241 (46 м)	

Тротуары слева		
Дорожные ограждения и направляющие устройства слева	На обочине	
	На разделительной	
Дорожная разметка слева	2-я от осевой	14 351 - 694, (34,3 м)
	1-я от осевой	15 351 - 694, (34,3 м)
Элементы в плане		
Продольный профиль		a=1 L=34,3

М-4 "Дон"
 Основной ход км 330+800 - км 464+300
 405+351-405+694

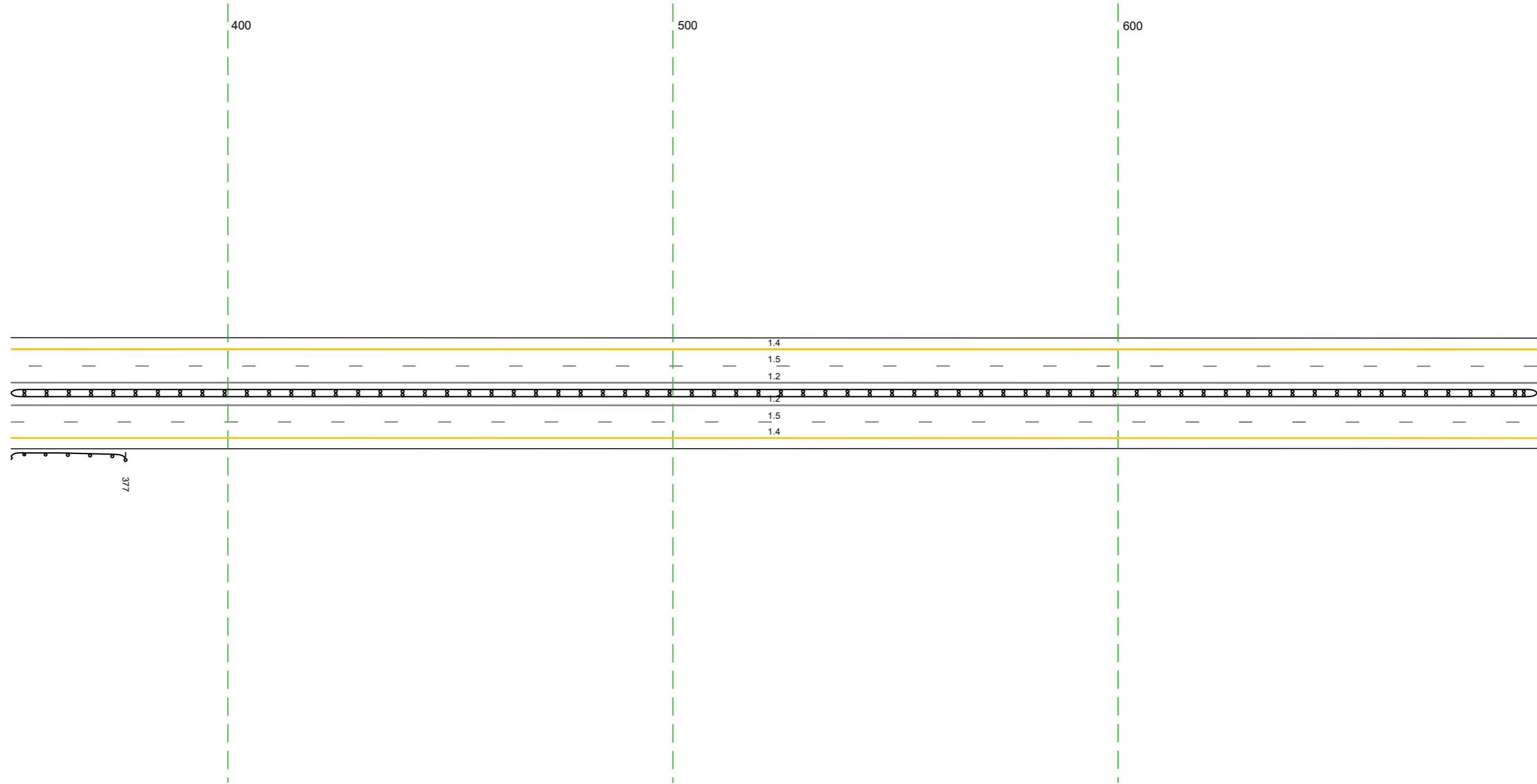

Дорожная разметка справа	Осевая линия	12 351 - 694, (34,3 м)
	1-я от осевой	12 351 - 694, (34,3 м)
Дорожные ограждения и направляющие устройства справа	На разделительной	15 351 - 694, (34,3 м)
	На обочине	14 (14) 351 - 694, (34,3 м)
Тротуары справа		до 143 351 - 377, (26 м)

Тротуары слева		
Дорожные ограждения и направляющие устройства слева	На обочине	ДО (53) 811 - 031 (216 м)
	На разделительной	
Дорожная разметка слева	2-я от осевой	14 684 - 031 (34,3 м)
	1-я от осевой	15 684 - 031 (34,3 м)
Элементы в плане		
Продольный профиль		a=1 L=34,3

М-4 "Дон"
 Основной ход км 330+800 - км 464+300
 405+684-406+031

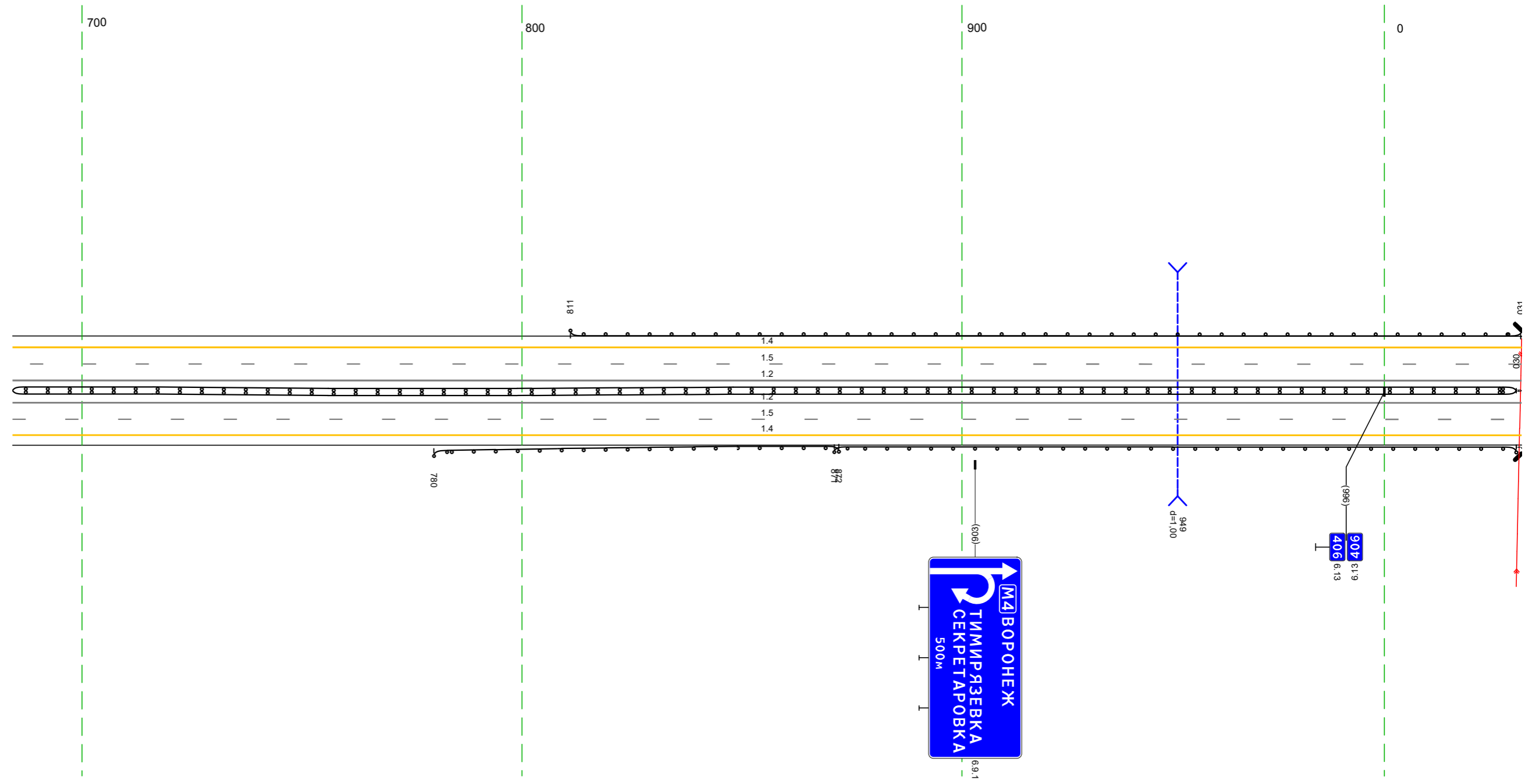

Дорожная разметка справа	Осевая линия	12 684 - 031 (34,3 м)	
	1-я от осевой	15 684 - 031 (34,3 м)	
Дорожные ограждения и направляющие устройства справа	На разделительной	ДО (54) 684 - 030 (34,2 м)	ДО (55) 871 - 030 (155 м)
	На обочине	ДО (53) 780 - 872 (192 м)	ДО (55) 871 - 030 (155 м)
Тротуары справа			

Данные организации и разработчик дорожной организации	На обочине	40.00	100.00	200.00	300.00	400.00	500.00	600.00	700.00	800.00	900.00	1000.00
	На раздельном	40.00	100.00	200.00	300.00	400.00	500.00	600.00	700.00	800.00	900.00	1000.00
Данные заказчика	2-м от обочины	40.00	100.00	200.00	300.00	400.00	500.00	600.00	700.00	800.00	900.00	1000.00
	3-м от обочины	40.00	100.00	200.00	300.00	400.00	500.00	600.00	700.00	800.00	900.00	1000.00
Земельный участок												
Продольный профиль												

М-4 "Дон"
 Основной ход км 330+800 - км 464+300
 ТР 405+963-406+730

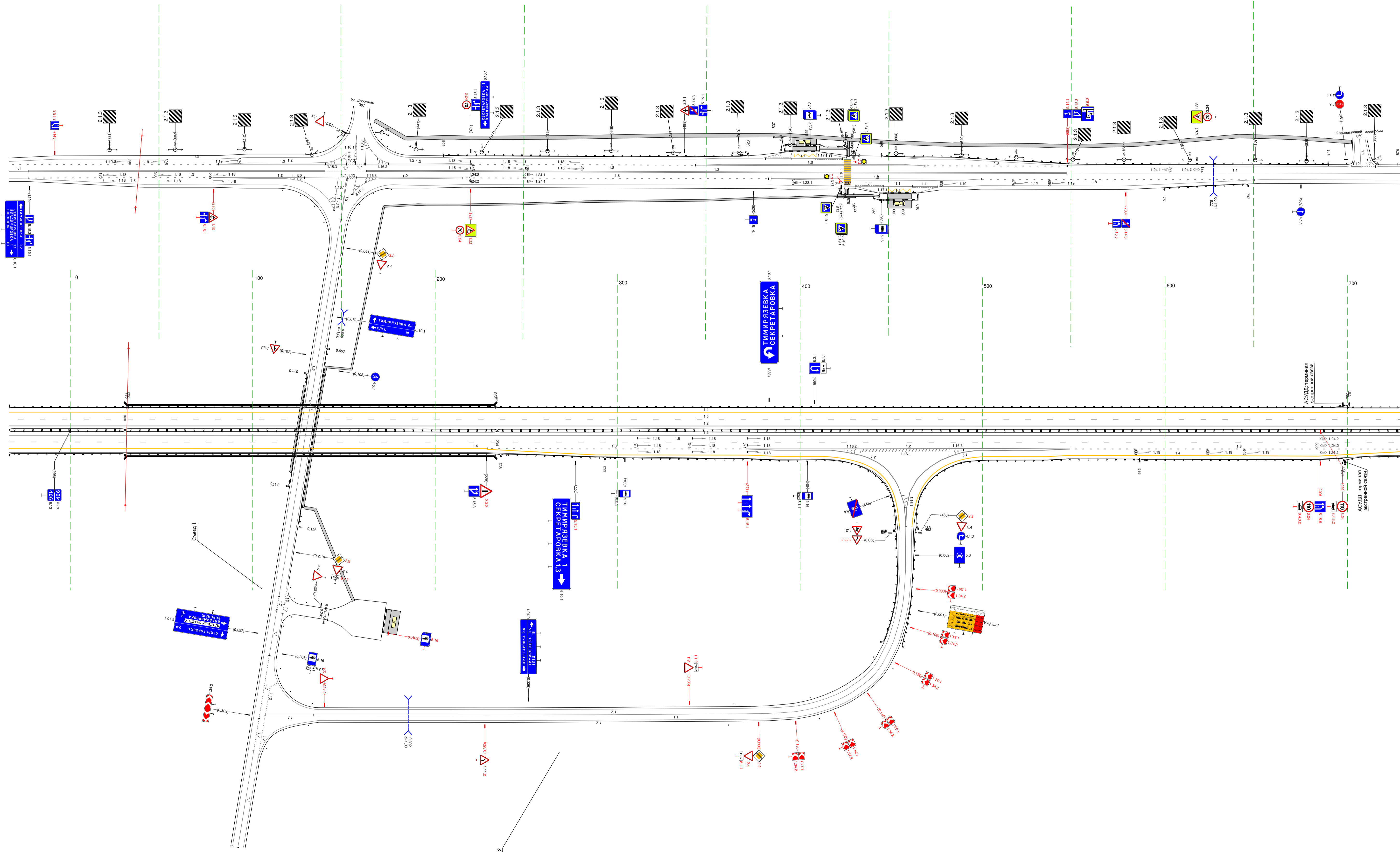

Данные заказчика	4-м от обочины	40.00	100.00	200.00	300.00	400.00	500.00	600.00	700.00	800.00	900.00	1000.00
	3-м от обочины	40.00	100.00	200.00	300.00	400.00	500.00	600.00	700.00	800.00	900.00	1000.00
	2-м от обочины	40.00	100.00	200.00	300.00	400.00	500.00	600.00	700.00	800.00	900.00	1000.00
	1-м от обочины	40.00	100.00	200.00	300.00	400.00	500.00	600.00	700.00	800.00	900.00	1000.00
Данные организации и разработчик дорожной организации	На раздельном	40.00	100.00	200.00	300.00	400.00	500.00	600.00	700.00	800.00	900.00	1000.00
	На обочине	40.00	100.00	200.00	300.00	400.00	500.00	600.00	700.00	800.00	900.00	1000.00
Титульный лист												

Тротуары слева			
Дорожные ограждения и направляющие устройства слева	На обочине	до 193) 700 - 785, 165 м)	
	На разделительной	до 193) 687 - 701, 14 м)	
Дорожная разметка слева	2-я от осевой	14 687 - 034, (34,3 м)	
	1-я от осевой	15 687 - 034, (34,3 м)	
Элементы в плане			
Продольный профиль		a=1	L=343

М-4 "Дон"
 Основной ход км 330+800 - км 464+300
 406+687-407+034

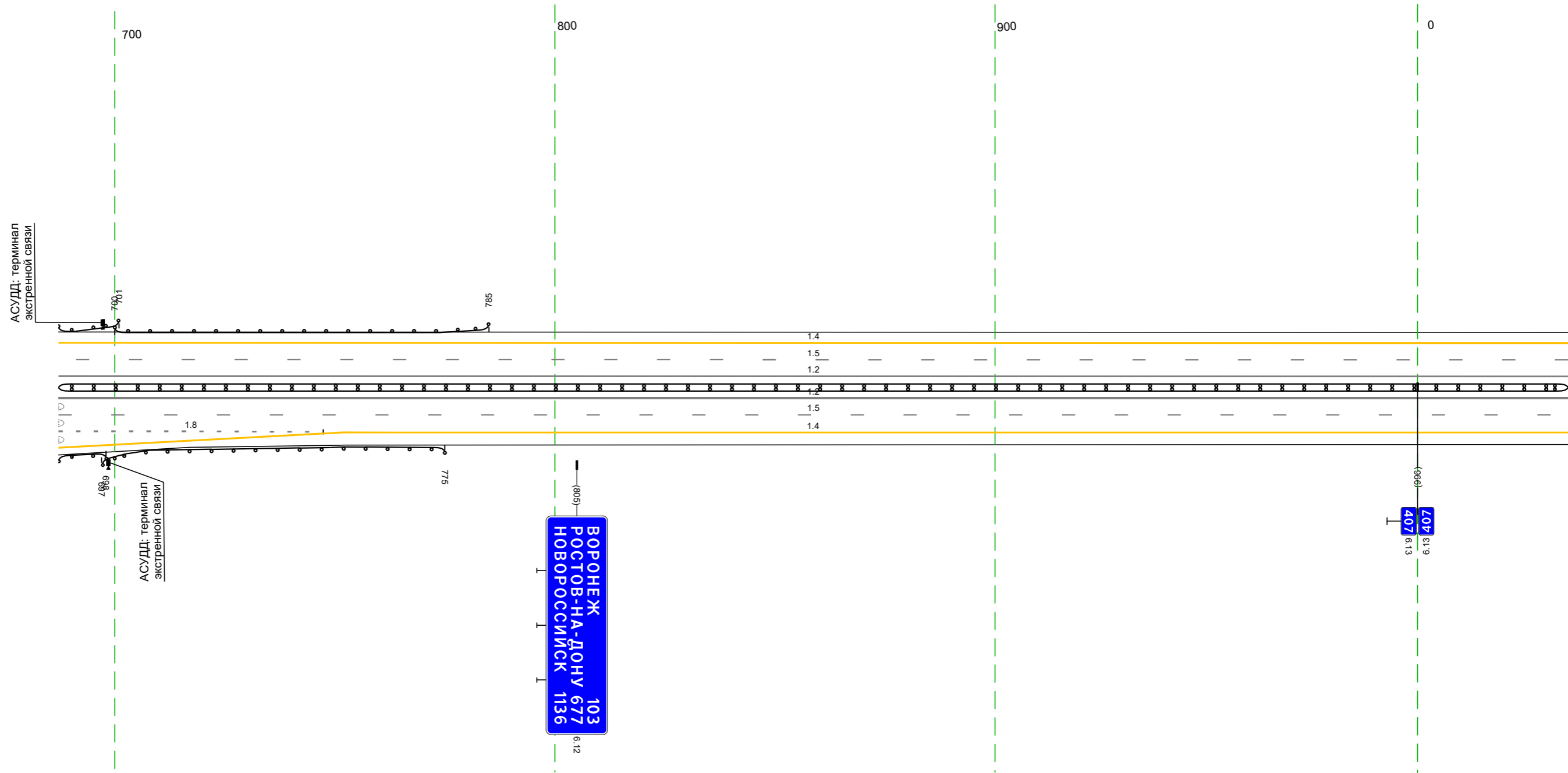

Дорожная разметка справа	Осевая линия			12 687 - 034, (34,3 м)
	1-я от осевой			12 687 - 034, (34,3 м)
	2-я от осевой	18 687 - 747, 160 м)		15 687 - 034, (34,3 м)
Дорожные ограждения и направляющие устройства справа	3-я от осевой	14 687 - 752, 165 м)		14 752 - 034, (278 м)
	На разделительной			до 194) 687 - 034, (34,3 м)
Тротуары справа	На обочине	до 193) 687 - 698, 111 м)	до 193) 697 - 775, 178 м)	

Тротуары слева		
Дорожные ограждения и направляющие устройства слева	На обочине	
	На разделительной	
Дорожная разметка слева	2-я от осевой	14 024 - 367, (34,3 м)
	1-я от осевой	15 024 - 367, (34,3 м)
Элементы в плане		
Профильный профиль		a=1 L=34,3

М-4 "Дон"
 Основной ход км 330+800 - км 464+300
 407+024-407+367

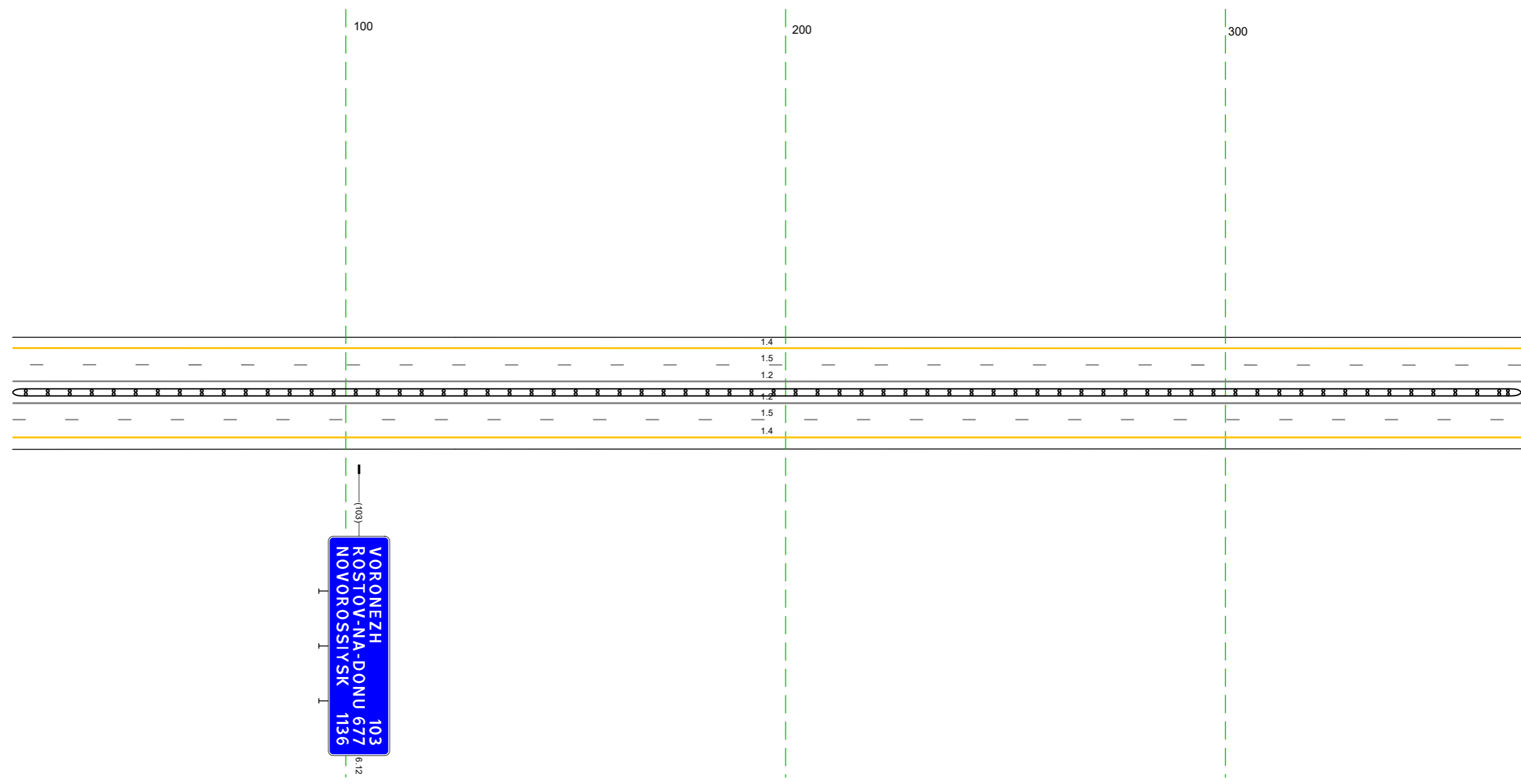

Дорожная разметка справа	Осевая линия	12 024 - 367, (34,3 м)
	1-я от осевой	12 024 - 367, (34,3 м)
	2-я от осевой	15 024 - 367, (34,3 м)
Дорожные ограждения и направляющие устройства справа	На разделительной	14 024 - 367, (34,3 м)
	На обочине	14 (194) 024 - 367, (34,3 м)
Тротуары справа		

Тротуары слева		
Дорожные ограждения и направляющие устройства слева	На обочине	
	На разделительной	
Дорожная разметка слева	2-я от осевой	14 357 - 701 (344 м)
	1-я от осевой	15 357 - 701 (344 м)
Элементы в плане		R=3101, L=920
Продольный профиль		a=1 L=344

М-4 "Дон"
 Основной ход км 330+800 - км 464+300
 407+357-407+701

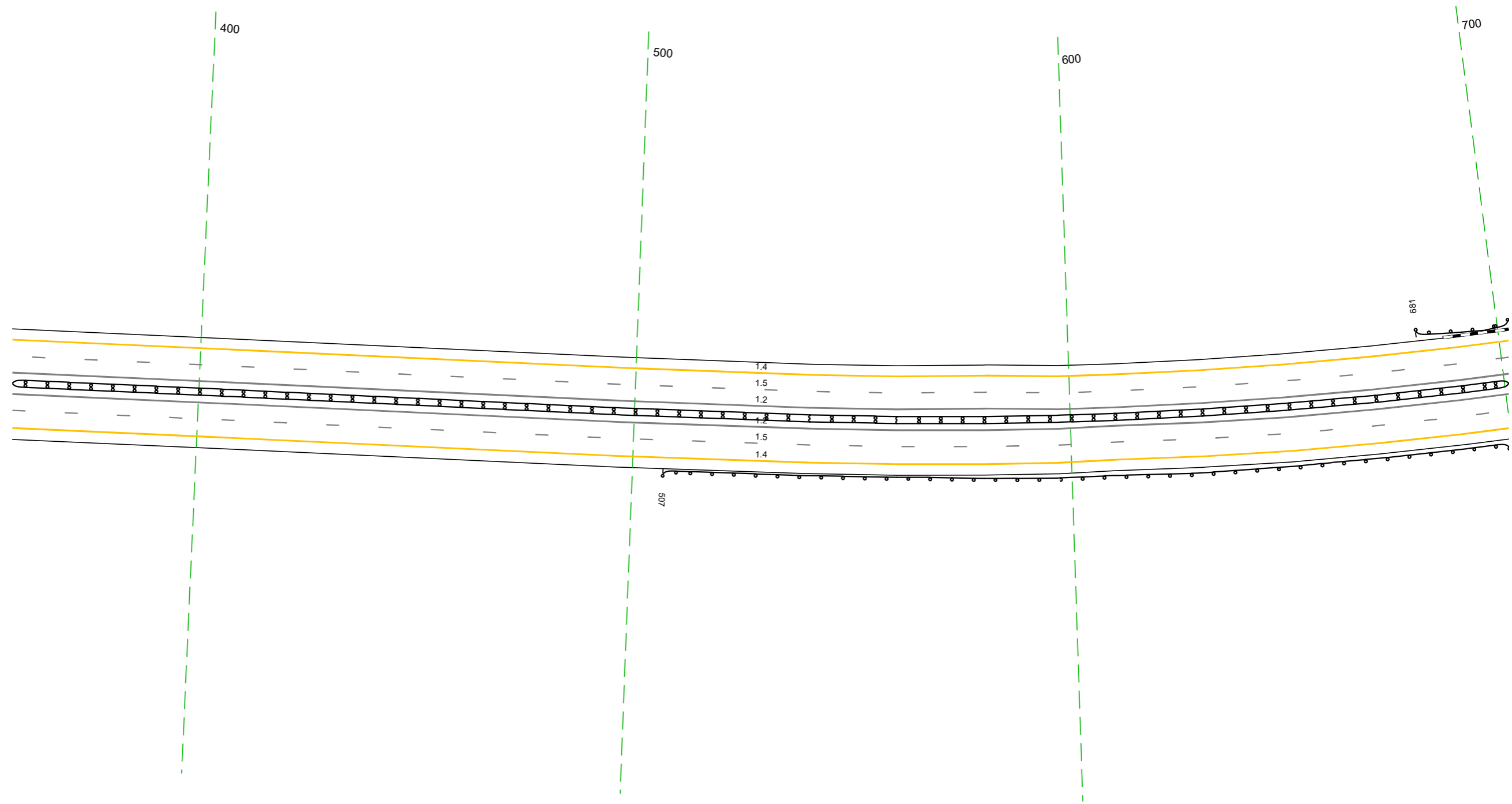

Дорожная разметка справа	Осевая линия	12 357 - 701 (344 м)
	1-я от осевой	12 357 - 701 (344 м)
	2-я от осевой	15 357 - 701 (344 м)
		14 357 - 701 (344 м)
Дорожные ограждения и направляющие устройства справа	На разделительной	10 (194) 357 - 701 (344 м)
	На обочине	
Тротуары справа		

Тротуары слева					
Дорожные ограждения и направляющие устройства слева	На обочине	ДО (143) 691 - 709 (118 м)	ДО (143) 708 - 735 (127 м)	ДО (143) 787 - 821 (34 м)	
	На разделительной				
Дорожная разметка слева	2-я от осевой	14 691 - 029 (344 м)			
	1-я от осевой	15 691 - 029 (344 м)			
Элементы в плане		R=3101 L=920			
Продольный профиль		a=1		L=344	

М-4 "Дон"
Основной ход км 330+800 - км 464+300
407+691-408+029

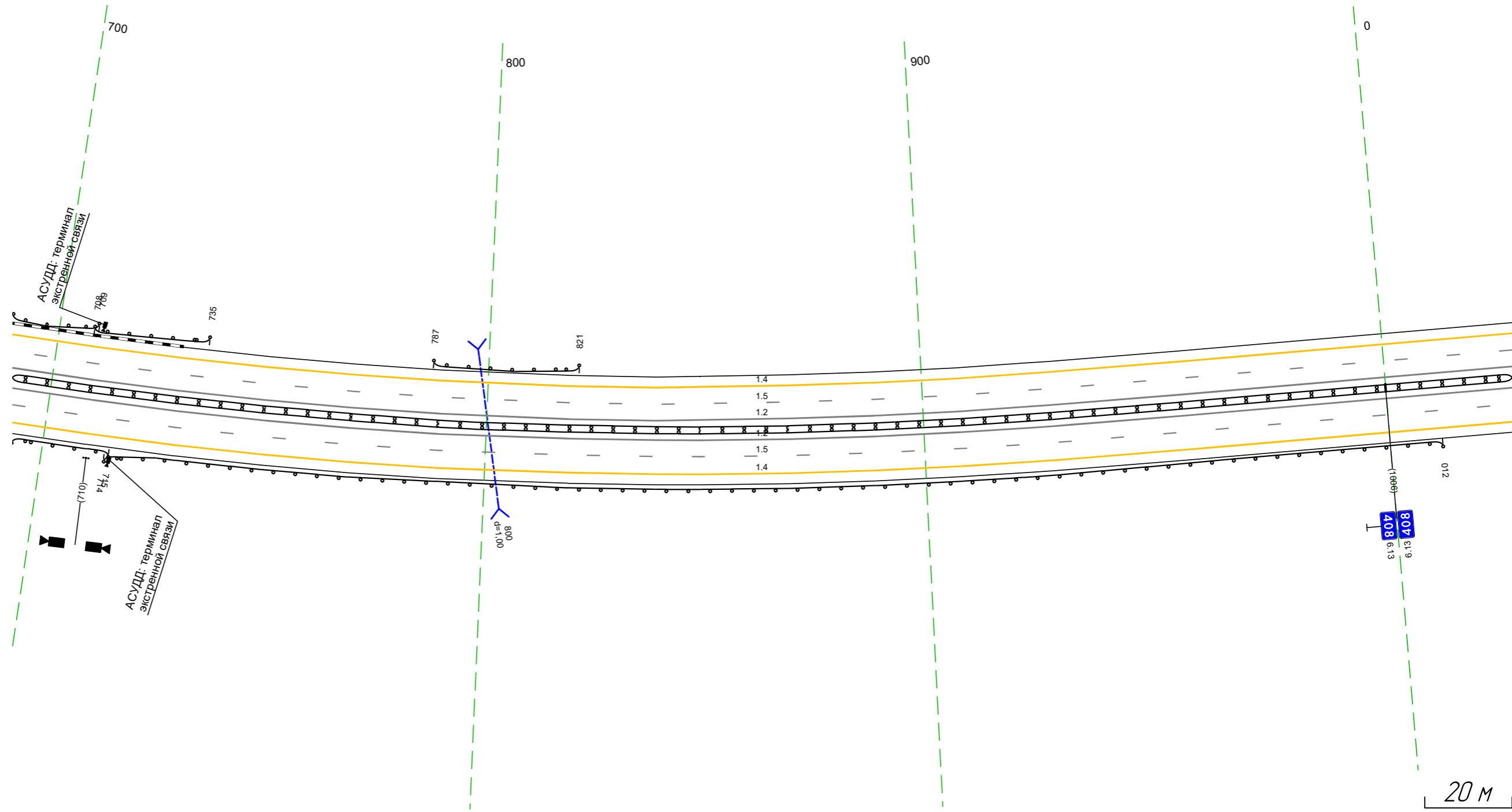

Дорожная разметка справа	Осевая линия			12 691 - 029 (344 м)	
	1-я от осевой			12 691 - 029 (344 м)	
Дорожные ограждения и направляющие устройства справа	2-я от осевой			15 691 - 029 (344 м)	
	На разделительной			14 691 - 029 (344 м)	
Тротуары справа	На обочине	ДО (144) 691 - 029 (344 м)	ДО (144) 714 - 012 (304 м)		
	На разделительной				

Тротуары слева		
Дорожные ограждения и направляющие устройства слева	На обочине	
	На разделительной	
Дорожная разметка слева	2-я от осевой	14 019 - 362 (34,3 м)
	1-я от осевой	15 019 - 362 (34,3 м)
Элементы в плане		R=3101, L=920
Продольный профиль		a=1 L=34,3

М-4 "Дон"
 Основной ход км 330+800 - км 464+300
 408+019-408+362

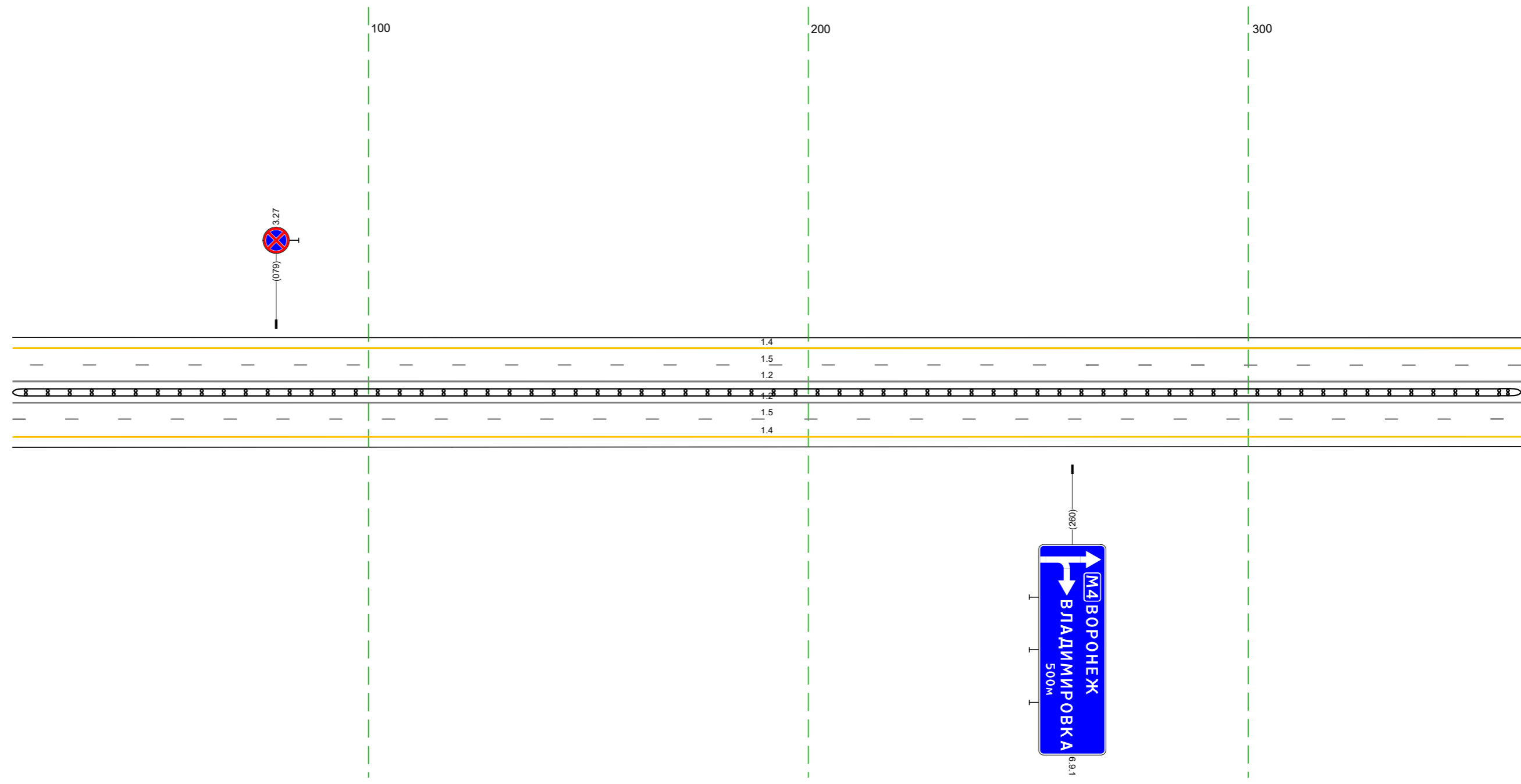

Дорожная разметка справа	Осевая линия	12 019 - 362 (34,3 м)
	1-я от осевой	12 019 - 362 (34,3 м)
	2-я от осевой	15 019 - 362 (34,3 м)
Дорожные ограждения и направляющие устройства справа	На разделительной	14 019 - 362 (34,3 м)
	На обочине	14 (194) 019 - 362 (34,3 м)
Тротуары справа		

Тротуары слева		
Дорожные ограждения и направляющие устройства слева	На обочине	
	На разделительной	
Дорожная разметка слева	2-я от осевой	14 352 - 695 (34,3 м)
	1-я от осевой	15 352 - 695 (34,3 м)
Элементы в плане		
Продольный профиль		a=1 L=34,3

М-4 "Дон"
 Основной ход км 330+800 - км 464+300
 408+352-408+695

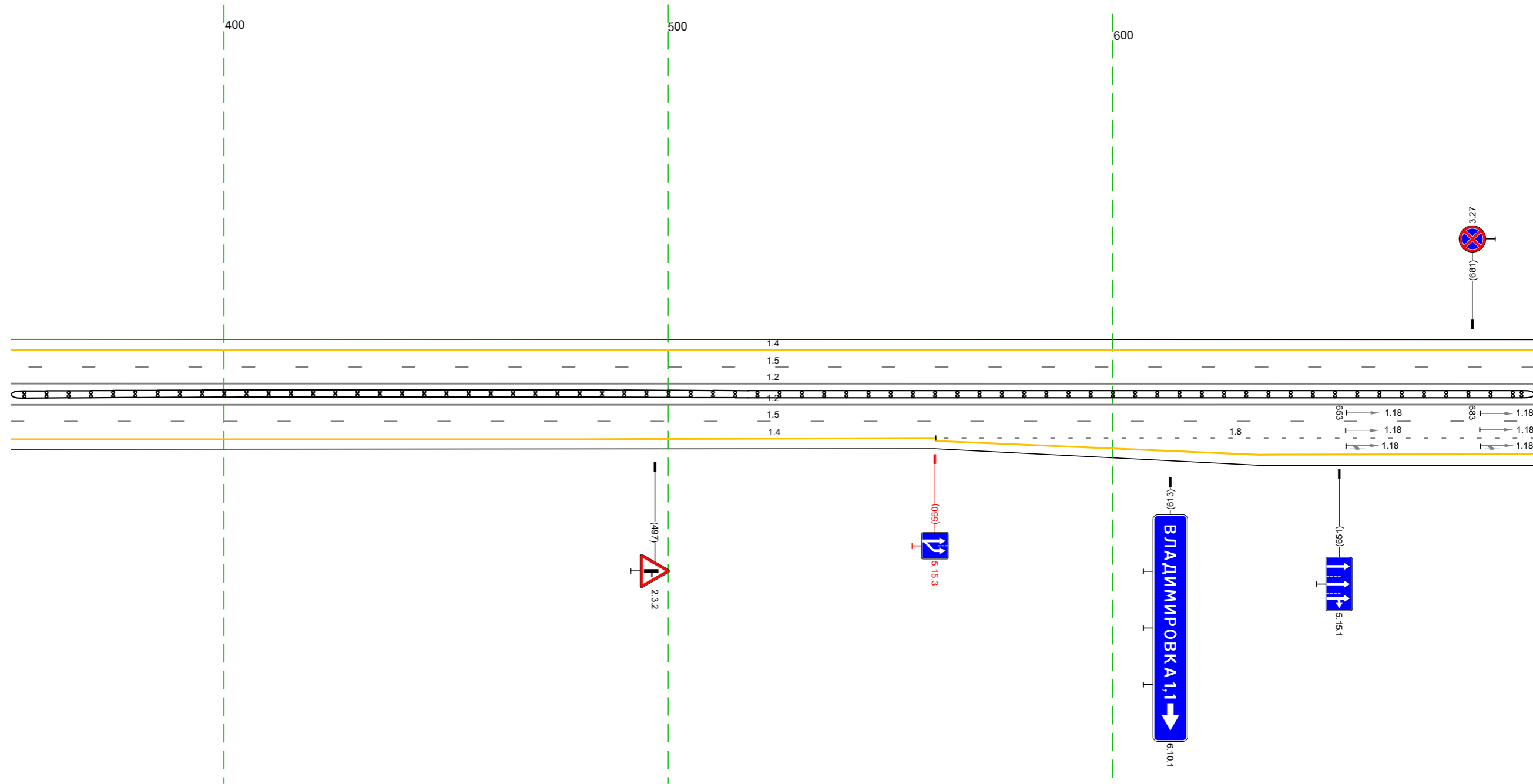

Дорожная разметка справа	Осевая линия	12 352 - 695 (34,3 м)	
	1-я от осевой	12 352 - 695 (34,3 м)	
	2-я от осевой	14 352 - 560 (208 м)	
	3-я от осевой		18 560 - 695 (135 м)
Дорожные ограждения и направляющие устройства справа	На разделительной	14 352 - 695 (34,3 м)	14 560 - 695 (135 м)
	На обочине	14 560 - 695 (135 м)	
Тротуары справа			

Тротуары слева					
Дорожные ограждения и направляющие устройства слева	На обочине			ДО (143) 892 - 905 (13 м)	
	На разделительной			ДО (143) 871 - 893 (22 м)	
Дорожная разметка слева	2-я от осевой	14 685 - 026 (34,3 м)			
	1-я от осевой	15 685 - 026 (34,3 м)			
Элементы в плане					
Продольный профиль		a=1			L=34,3

М-4 "ДОН"
 Основной ход км 330+800 - км 464+300
 408+685-409+024

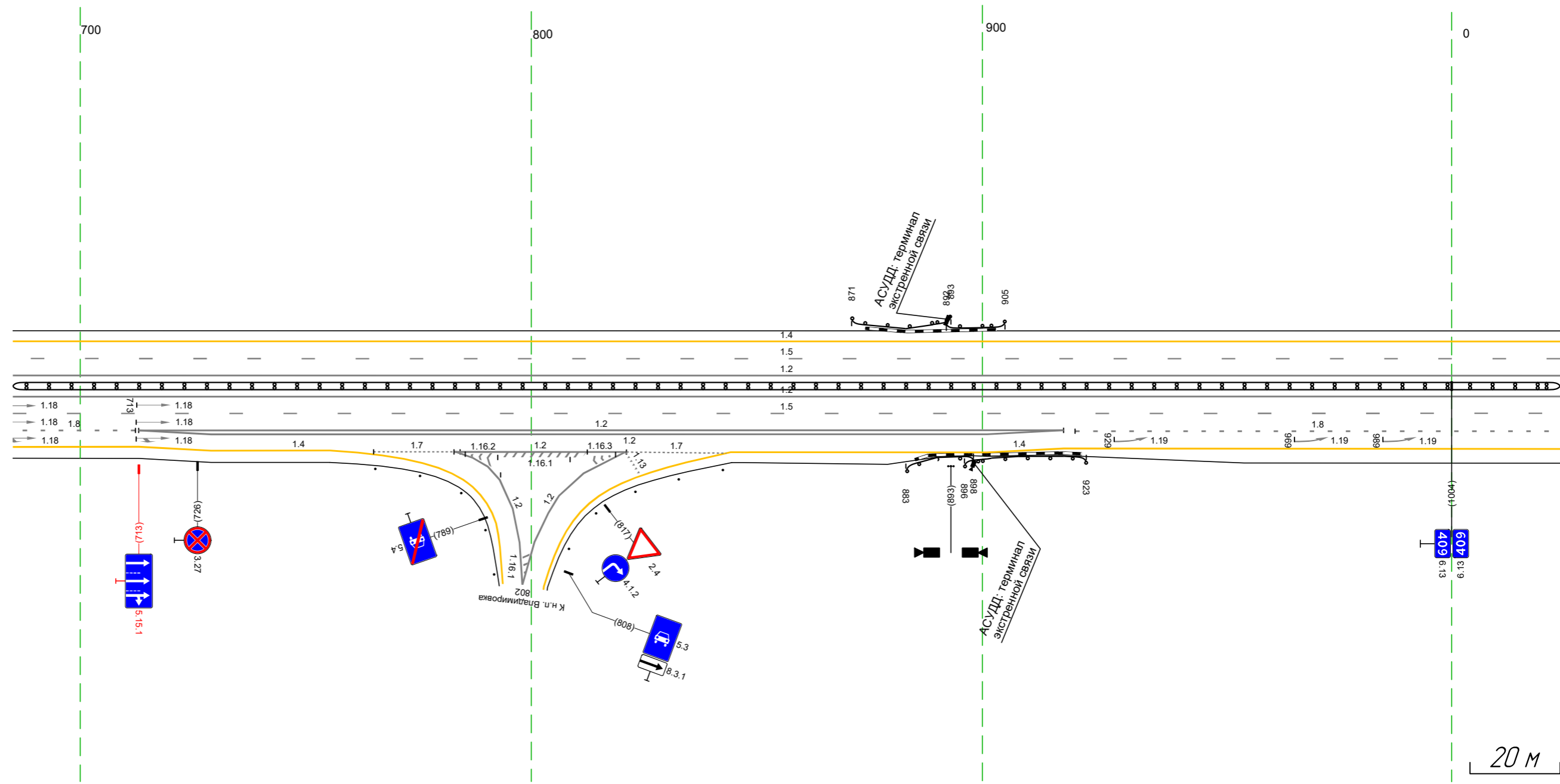

Дорожная разметка справа	Осевая линия		12 685 - 026 (34,3 м)		
	1-я от осевой		12 685 - 026 (34,3 м)		
	2-я от осевой		15 685 - 026 (34,3 м)		
	3-я от осевой	18 685 - 712 (27 м)	12 713 - 918 (205 м)		18 921 - 026 (108 м)
		14 685 - 713 (28 м)	12 713 - 918 (205 м)		14 918 - 026 (110 м)
Дорожные ограждения и направляющие устройства справа	На разделительной		14 713 - 755 (42 м)	17 765 - 784 (19 м)	12 783 - 821 (38 м)
	На обочине		17 765 - 784 (19 м)	12 783 - 821 (38 м)	12 844 - 918 (74 м)
Тротуары справа			ДО (144) 685 - 026 (34,3 м)	ДО (143) 896 - 923 (27 м)	ДО (143) 883 - 898 (15 м)

Тротуары слева			
Дорожные ограждения и направляющие устройства слева	На обочине		Д0 (193) 163 - 192 (29 м)
	На разделительной		
Дорожная разметка слева	2-я от осевой		14 0% - 357 (34,3 м)
	1-я от осевой		15 0% - 357 (34,3 м)
Элементы в плане			
Продольный профиль		a=1	L=34,3

М-4 "Дон"
 Основной ход км 330+800 - км 464+300
 409+014-409+357

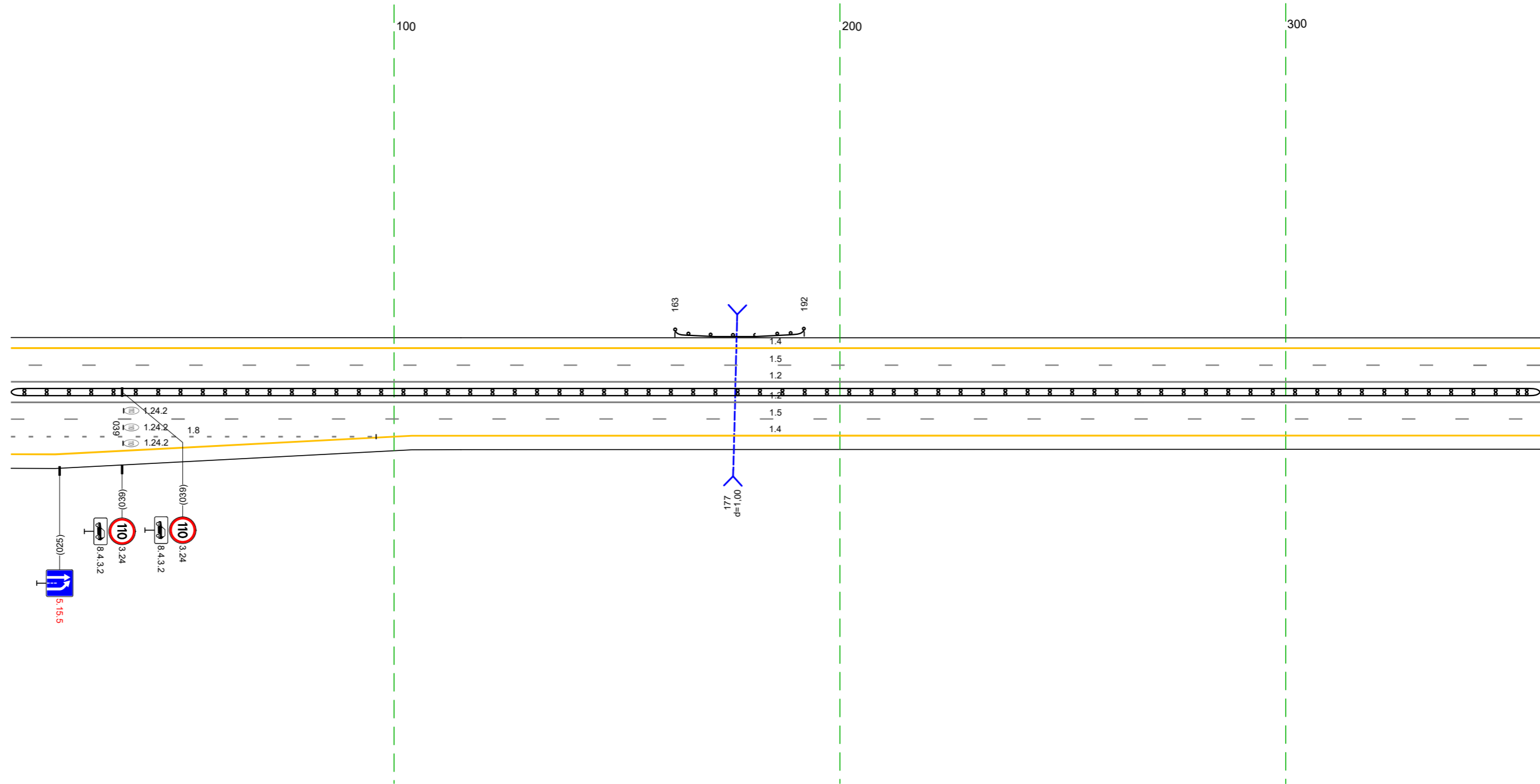

20 М

Дорожная разметка справа	Осевая линия		12 0% - 357 (34,3 м)
	1-я от осевой		12 0% - 357 (34,3 м)
	2-я от осевой		15 0% - 357 (34,3 м)
Дорожные ограждения и направляющие устройства справа	На разделительной		Д0 (194) 0% - 357 (34,3 м)
	На обочине		
Тротуары справа			

Тротуары слева		
Дорожные ограждения и направляющие устройства слева	На обочине	
	На разделительной	
Дорожная разметка слева	2-я от осевой	14 34,7 - 690 (34,3 м)
	1-я от осевой	15 34,7 - 690 (34,3 м)
Элементы в плане		
Профильный профиль		а=1 L=255 R=19458, L=74,7

М-4 "Дон"
 Основной ход км 330+800 - км 464+300
 409+347-409+690

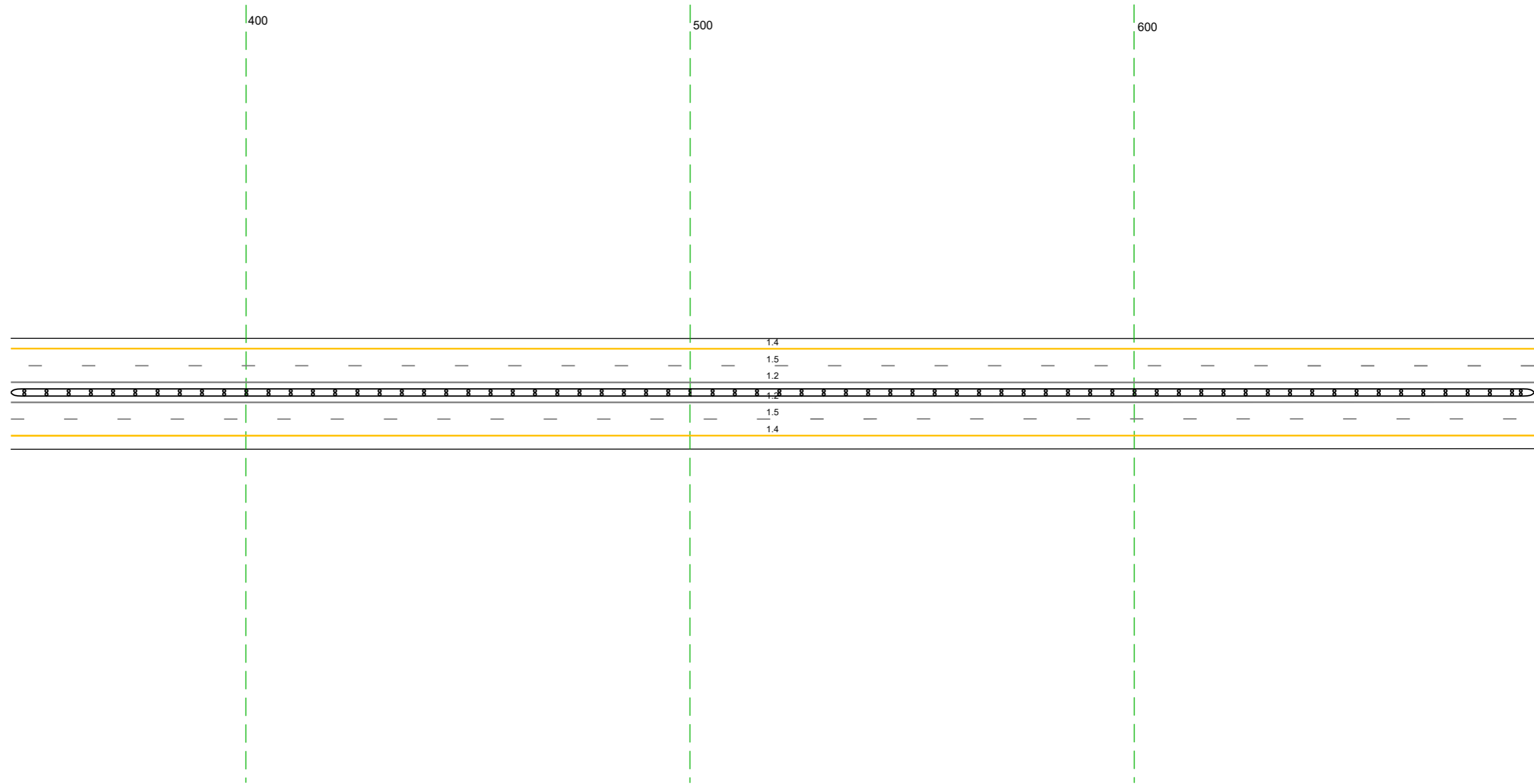

Дорожная разметка справа	Осевая линия	12 34,7 - 690 (34,3 м)
	1-я от осевой	12 34,7 - 690 (34,3 м)
	2-я от осевой	15 34,7 - 690 (34,3 м)
Дорожные ограждения и направляющие устройства справа	На разделительной	14 34,7 - 690 (34,3 м)
	На обочине	ДП (94) 34,7 - 690 (34,3 м)
Тротуары справа		

20 м

Тротуары слева				
Дорожные ограждения и направляющие устройства слева	На обочине			ДО 194) 990 - 021 (33 м)
	На разделительной		ДО 194) 805 - 021 (218 м)	
Дорожная разметка слева	3-я от осевой			14 876 - 021 (14,7 м)
	2-я от осевой	14 680 - 876 (196 м)		15 876 - 021 (14,7 м)
	1-я от осевой	15 680 - 876 (196 м)		18 885 - 021 (139 м)
Элементы в плане				
Продольный профиль				R=194,58 L=74,7

М-4 "Дон"
Основной ход км 330+800 - км 464+300
4 09+680-4 10+021

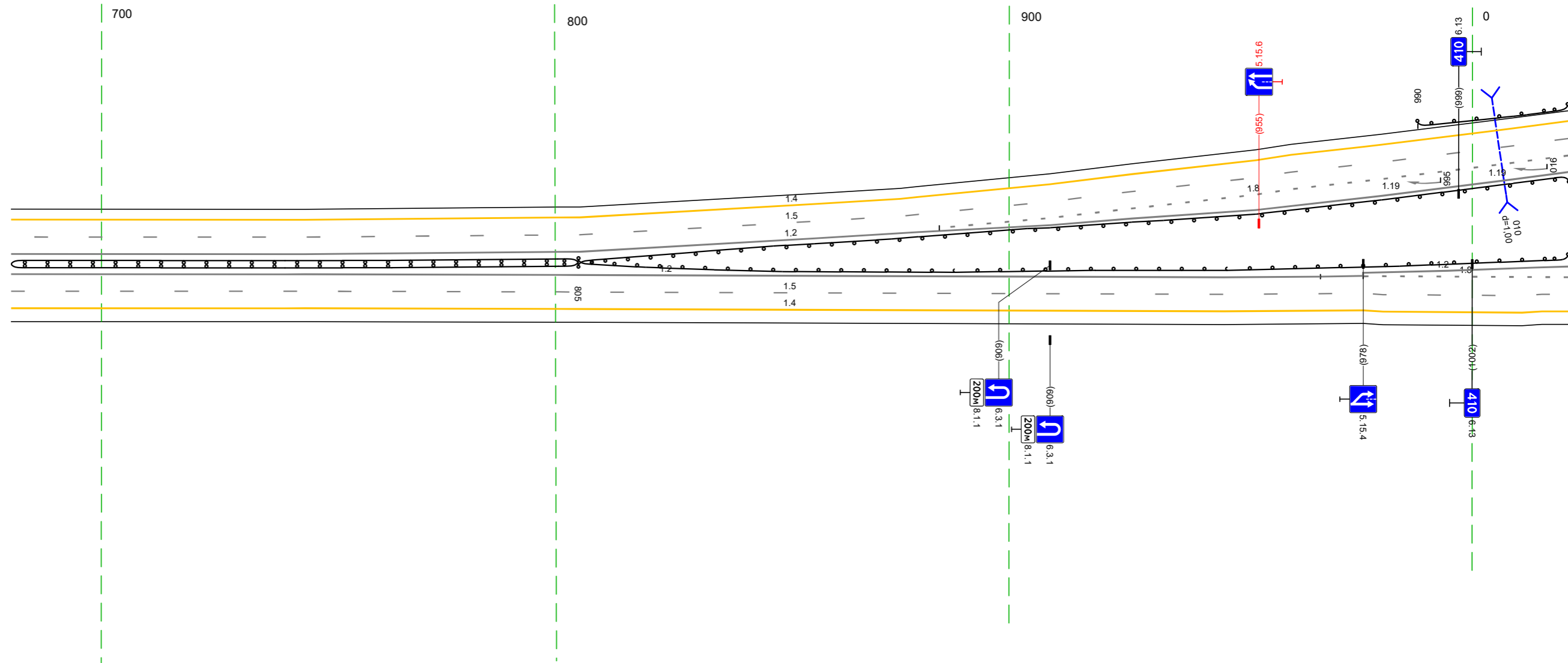

Дорожная разметка справа	Осевая линия	12 680 - 969 (288 м)	12 680 - 021 (34,3 м)	18 978 982 74 м	12 969 - 021 (55 м)
	1-я от осевой	15 680 - 978 (298 м)			18 982 - 021 (4,1 м)
	2-я от осевой	14 680 - 978 (298 м)			15 978 - 021 (4,5 м)
	3-я от осевой				14 978 - 021 (4,5 м)
Дорожные ограждения и направляющие устройства справа	На разделительной	ДО 194) 680 - 805 (125 м)			
	На обочине				
Тротуары справа					

Тротуары слева		
Дорожные ограждения и направляющие устройства слева	На обочине	ДО 194) 011 - 165 (154 м)
	На разделительной	ДО 194) 183 - 354 (171 м)
	3-я от осевой	
Дорожная разметка слева	2-я от осевой	14 011 - 354 (343 м)
	1-я от осевой	12 153 - 194 (41 м)
Элементы в плане		
Продольный профиль		R=194,58 L=74,7

М-4 "Дон"
 Основной ход км 330+800 - км 464+300
 410+011-410+354

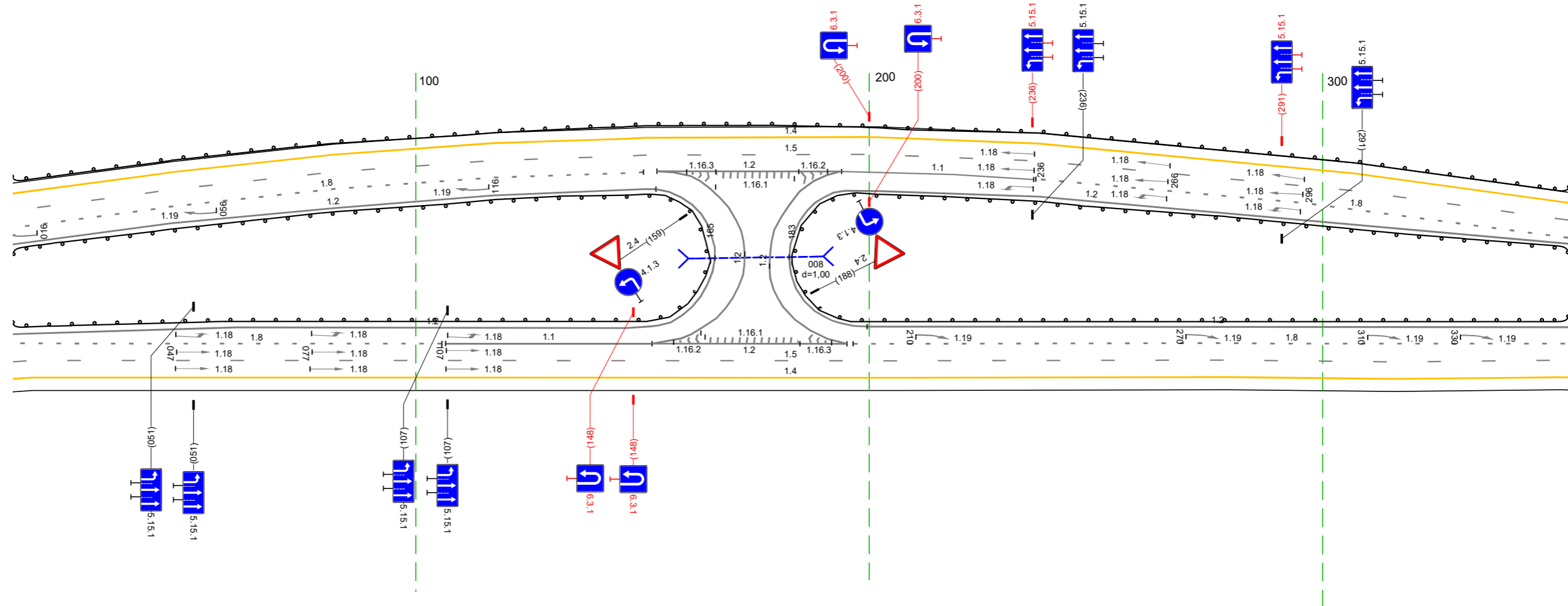

Дорожная разметка справа	Осевая линия	12 011 - 153 (142 м)	12 161 - 173 (12 м)	12 182 - 354 (172 м)
	1-я от осевой	18 011 - 106 (95 м)	11 107 - 152 (46 м)	12 152 - 195 (43 м)
	2-я от осевой			12 196 - 354 (158 м)
	3-я от осевой			
Дорожные ограждения и направляющие устройства справа	На разделительной			
	На обочине			
Тротуары справа				

Тротуары слева							
Дорожные ограждения и направляющие устройства слева	На обочине	ДО 193) 344 - 389, (45 м)		Станджик (Выт. шаг 50,0м) 406 - 655		ДО 193) 665 - 687, (12 м)	
	На разделительной	ДО 194) 344 - 552, (208 м)				ДО 193) 669 - 687, (18 м)	
Дорожная разметка слева	3-я от осевой	14 344 - 373, (29 м)				ДО 195) 682 - 687, (5 м)	
	2-я от осевой	15 344 - 373, (29 м)		14 373 - 687, (134 м)			
	1-я от осевой	18 344 - 372, (27 м)		15 373 - 687, (134 м)			
Элементы в плане							
Продольный профиль		R=24496, L=1678					

М-4 "Дон"
Основной ход км 330+800 - км 464+300
410+344-410+687

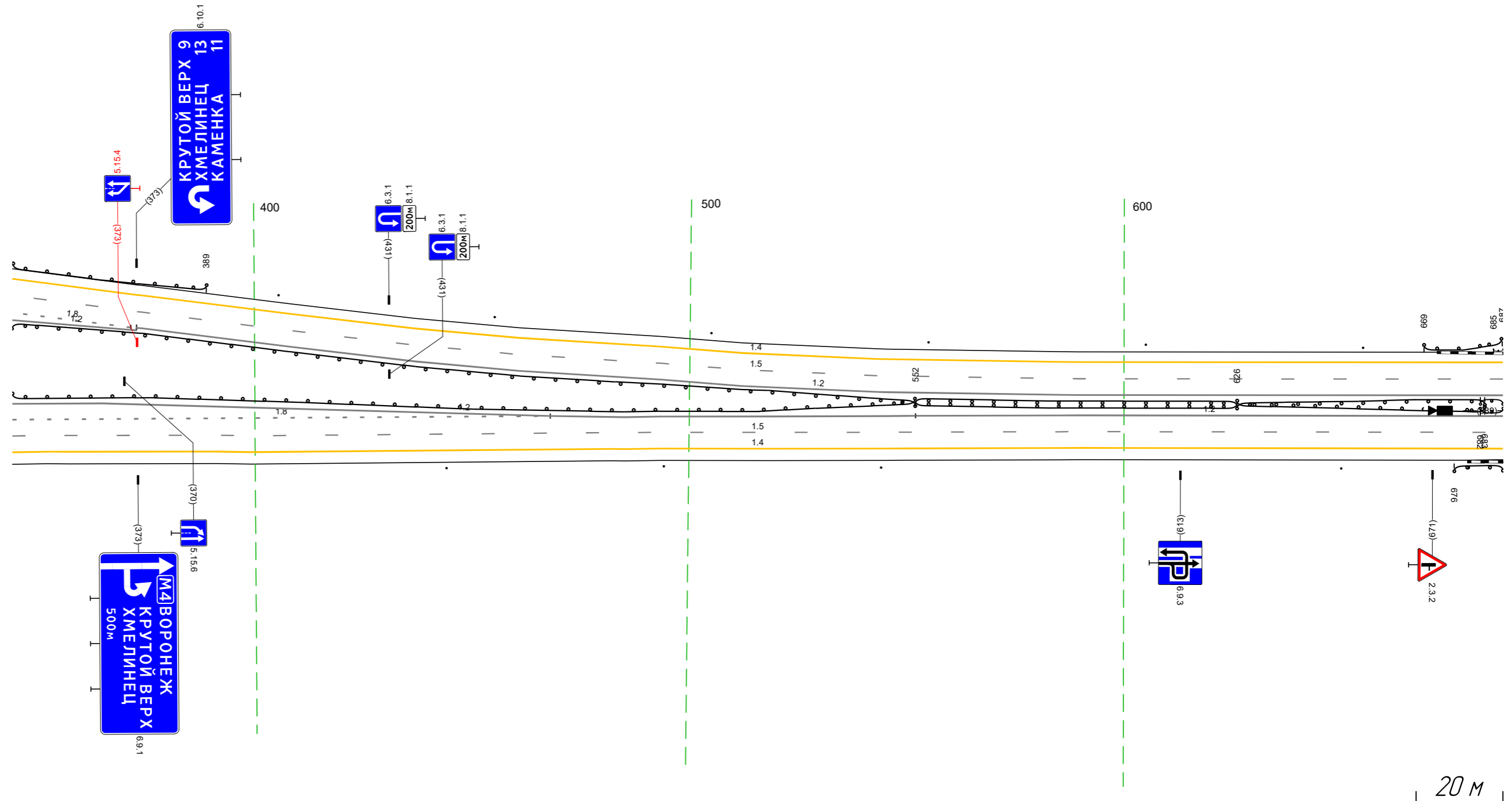

Дорожная разметка справа	Осевая линия	12 344 - 552, (208 м)		12 552 - 687, (135 м)	
	1-я от осевой	12 344 - 373, (29 м)		12 373 - 687, (134 м)	
	2-я от осевой	18 344 - 468, (124 м)		15 482 - 687, (205 м)	
	3-я от осевой	15 344 - 482, (138 м)		14 482 - 687, (205 м)	
Дорожные ограждения и направляющие устройства справа	На разделительной			ДО 194) 552 - 626, (74 м)	
	На обочине	Станджик (Выт. шаг 50,0м) 444 - 544		ДО 194) 626 - 683, (57 м)	
Тротуары справа				ДО 193) 650 - 651	

Данные графика и технические условия суда	№ документа	02.01.2019	№ документа	02.01.2019	№ документа	02.01.2019
	№ проекта	02.01.2019	№ проекта	02.01.2019	№ проекта	02.01.2019
Данные заказчика суда	№ документа	02.01.2019	№ документа	02.01.2019	№ документа	02.01.2019
	№ проекта	02.01.2019	№ проекта	02.01.2019	№ проекта	02.01.2019
Состав суда						

М-4 "Дон"
Основной ход км 330-800 - км 464-300
ТР 410-650-411-136

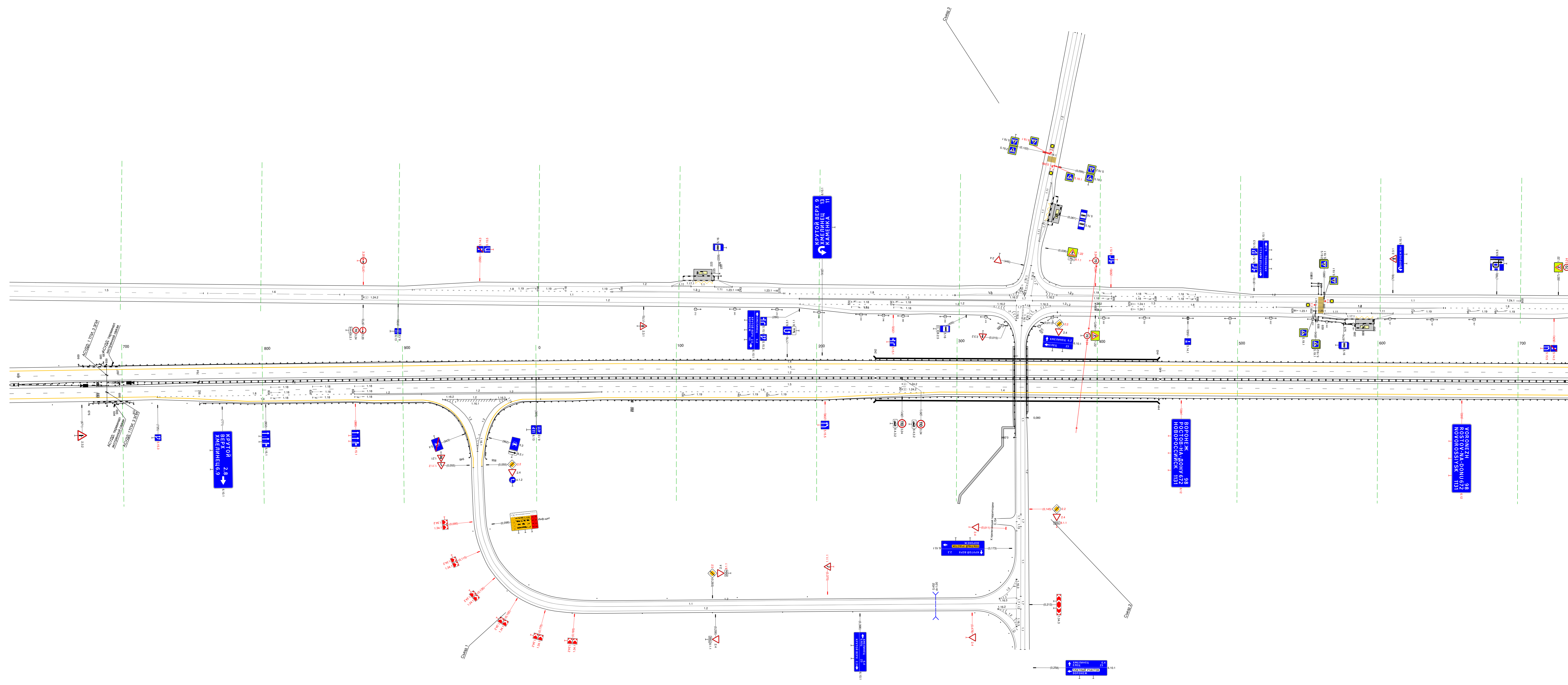

Данные графика и технические условия суда	№ документа	02.01.2019	№ документа	02.01.2019	№ документа	02.01.2019
	№ проекта	02.01.2019	№ проекта	02.01.2019	№ проекта	02.01.2019
Состав суда						

Тротуары слева		
Дорожные ограждения и направляющие устройства слева	На обочине	ЛО (13) 681 - 010, (333 м)
	На разделительной	
Дорожная разметка слева	2-я от осевой	14 681 - 020, (343 м)
	1-я от осевой	15 681 - 020, (343 м)
Элементы в плане		
Правильный профиль		R=24496, L=1678

М-4 "Дон"
 Основной ход км 330+800 - км 464+300
 411+681-412+020

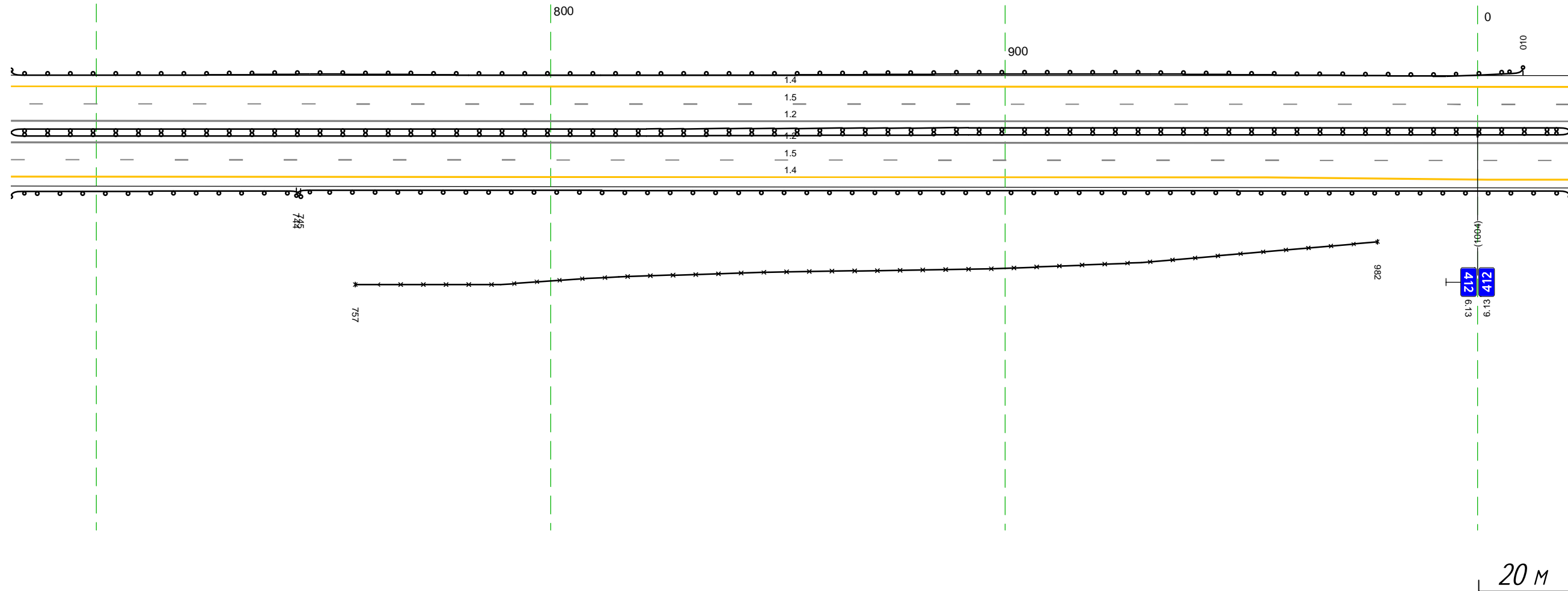

Дорожная разметка справа	Осевая линия	12 681 - 020, (343 м)
	1-я от осевой	12 681 - 020, (343 м)
	2-я от осевой	15 681 - 020, (343 м)
Дорожные ограждения и направляющие устройства справа	На разделительной	14 681 - 020, (343 м)
	На обочине	ЛО (14) 681 - 020, (343 м)
Тротуары справа		ЛО (15) 681 - 745, (64 м)
		30 757 - 982, (225 м)
		ЛО (13) 744 - 020, (280 м)

Тротуары слева		
Дорожные ограждения и направляющие устройства слева	На обочине	Стопки (Лит. шаг 50,0м) 033 - 353
	На разделительной	
Дорожная разметка слева	2-я от осевой	1,4 010 - 353, (343 м)
	1-я от осевой	1,5 010 - 353, (343 м)
Элементы в плане		
Правильный профиль		R-506.31, L-1288

М-4 "Дон"
 Основной ход км 330+800 - км 464+300
 412+010-412+353

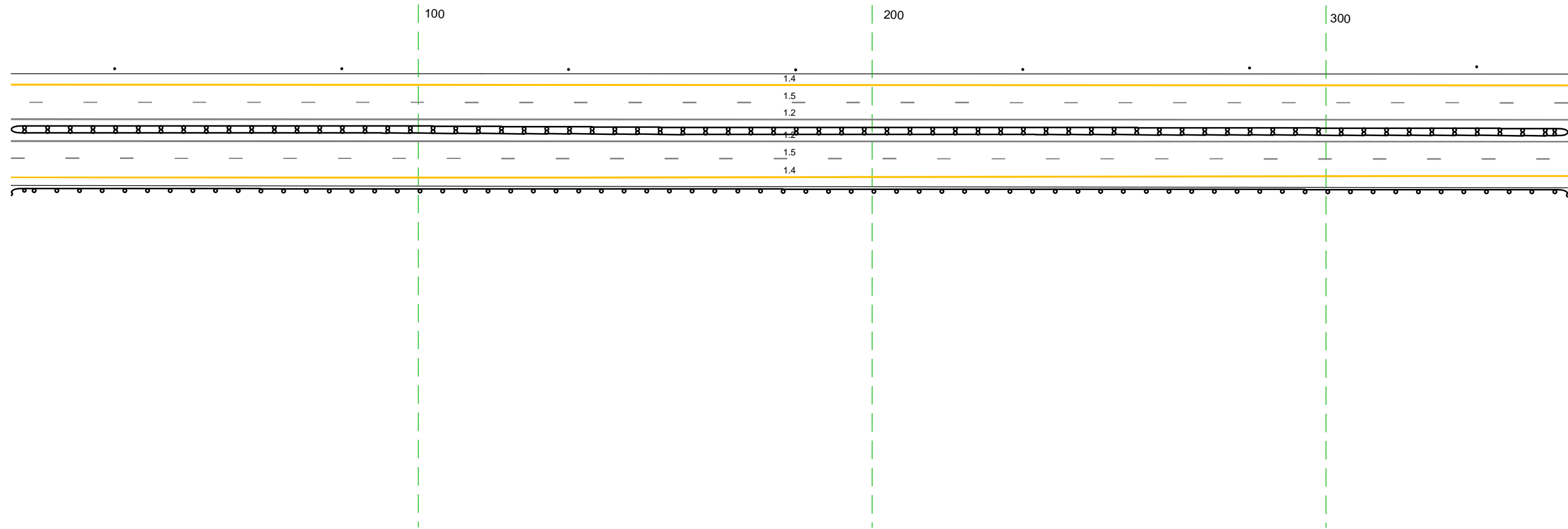

20 м

Дорожная разметка справа	Осевая линия	1,2 010 - 353, (343 м)
	1-я от осевой	1,2 010 - 353, (343 м)
	2-я от осевой	1,5 010 - 353, (343 м)
Дорожные ограждения и направляющие устройства справа	На разделительной	1,4 010 - 353, (343 м)
	На обочине	1,4 (14) 010 - 353, (343 м) 1,0 (10) 010 - 353, (343 м)
Тротуары справа		

Тротуары слева		
Дорожные ограждения и направляющие устройства слева	На обочине	Столбы (шт., шаг 50,0м) 343 - 686
	На разделительной	
Дорожная разметка слева	2-я от осевой	14 343 - 686 (343 м)
	1-я от осевой	15 343 - 686 (343 м)
Элементы в плане		R-2214, L=1199
Правильный профиль		R=50631, L=1288

М-4 "Дон"
 Основной ход км 330+800 - км 464+300
 412+343-412+686

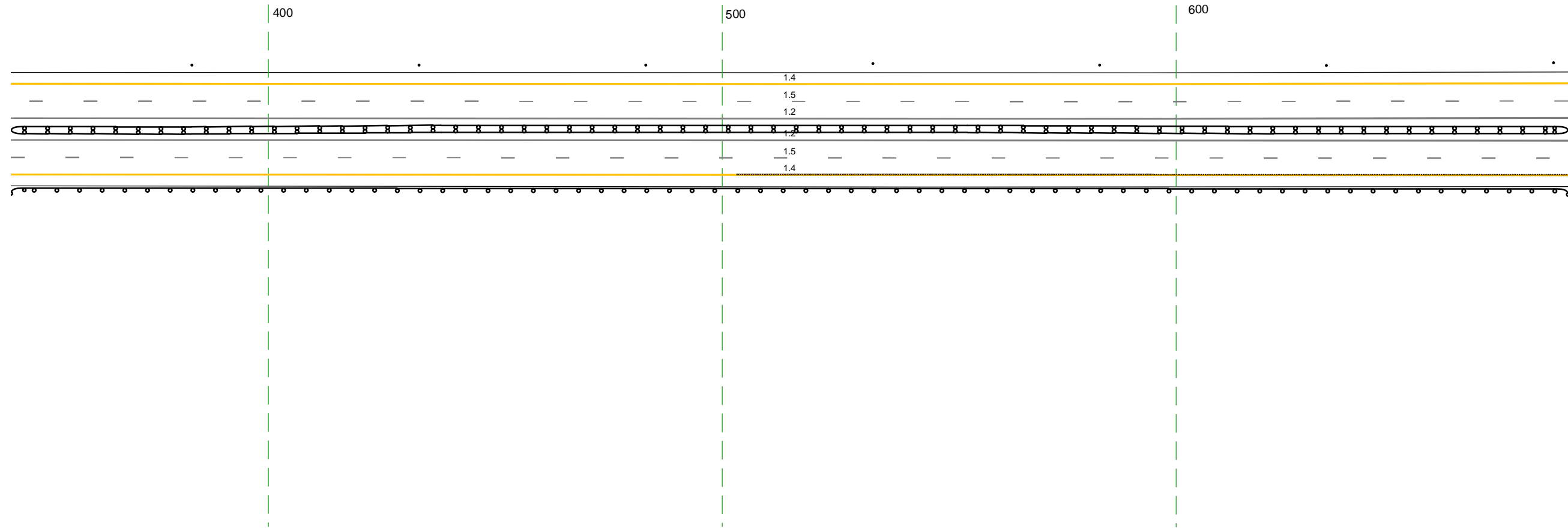

20 м

Дорожная разметка справа	Осевая линия	12 343 - 686 (343 м)
	1-я от осевой	12 343 - 686 (343 м)
	2-я от осевой	15 343 - 686 (343 м)
Дорожные ограждения и направляющие устройства справа	На разделительной	14 343 - 686 (343 м)
	На обочине	III (34) 343 - 686 (343 м) II (33) 343 - 686 (343 м)
Тротуары справа		

Тротуары слева		
Дорожные ограждения и направляющие устройства слева	На обочине	Стандарты (Лит. шаг 50,0 м) 676 - 000
	На разделительной	
Дорожная разметка слева	2-я от осевой	14 676 - 034, (345 м)
	1-я от осевой	15 676 - 034, (345 м)
Элементы в плане		R-2214, L=1199
Правильный профиль		R-50631, L=1288

М-4 "Дон"
Основной ход км 330+800 - км 464+300
412+676-413+034

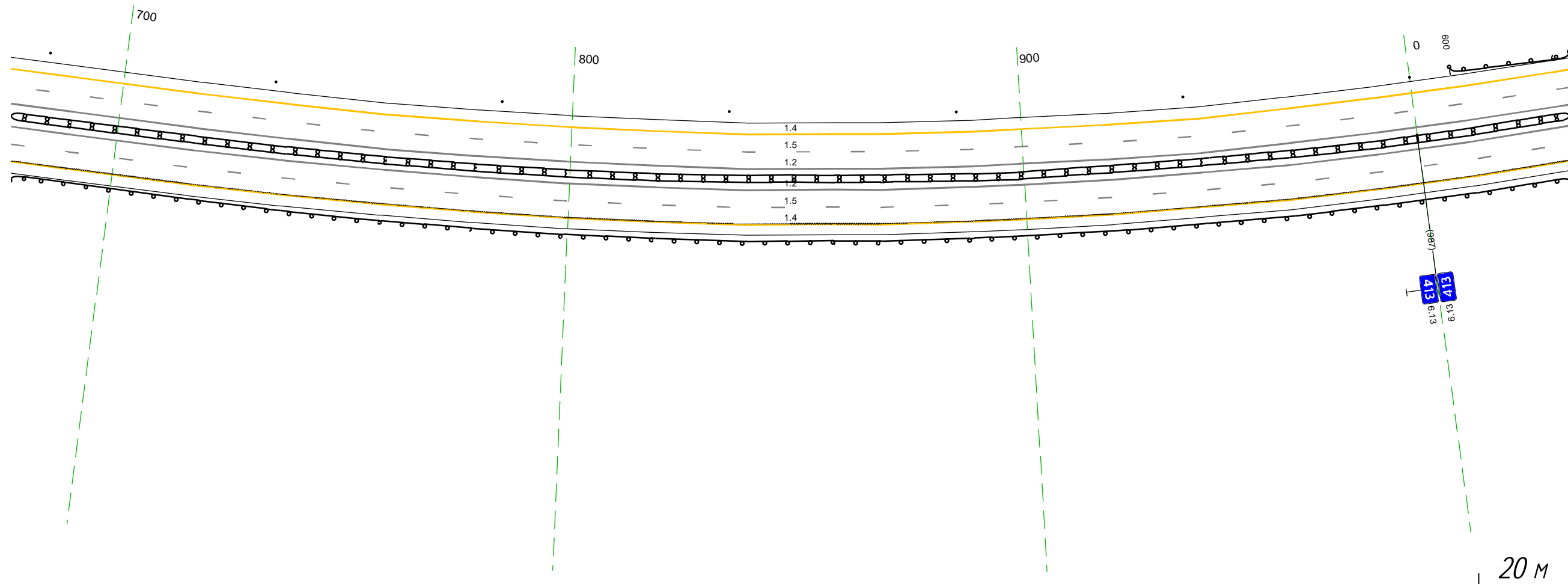

Дорожная разметка справа	Осевая линия	12 676 - 034, (345 м)
	1-я от осевой	12 676 - 034, (345 м)
Дорожные ограждения и направляющие устройства справа	2-я от осевой	15 676 - 034, (345 м)
	На разделительной	14 676 - 034, (345 м)
Тротуары справа	На обочине	III (34) 676 - 034, (345 м)
		II (33) 676 - 034, (345 м)

Тротуары слева		
Дорожные ограждения и направляющие устройства слева	На обочине	Д0 (БЗ) 024 - 369, (345 м)
	На разделительной	
Дорожная разметка слева	2-я от осевой	14 024 - 369, (345 м)
	1-я от осевой	15 024 - 369, (345 м)
Элементы в плане		R-2214, L=1199
Правильный профиль		R-50631, L=1288

М-4 "ДОН"
Основной ход км 330+800 - км 464+300
413+024-413+369

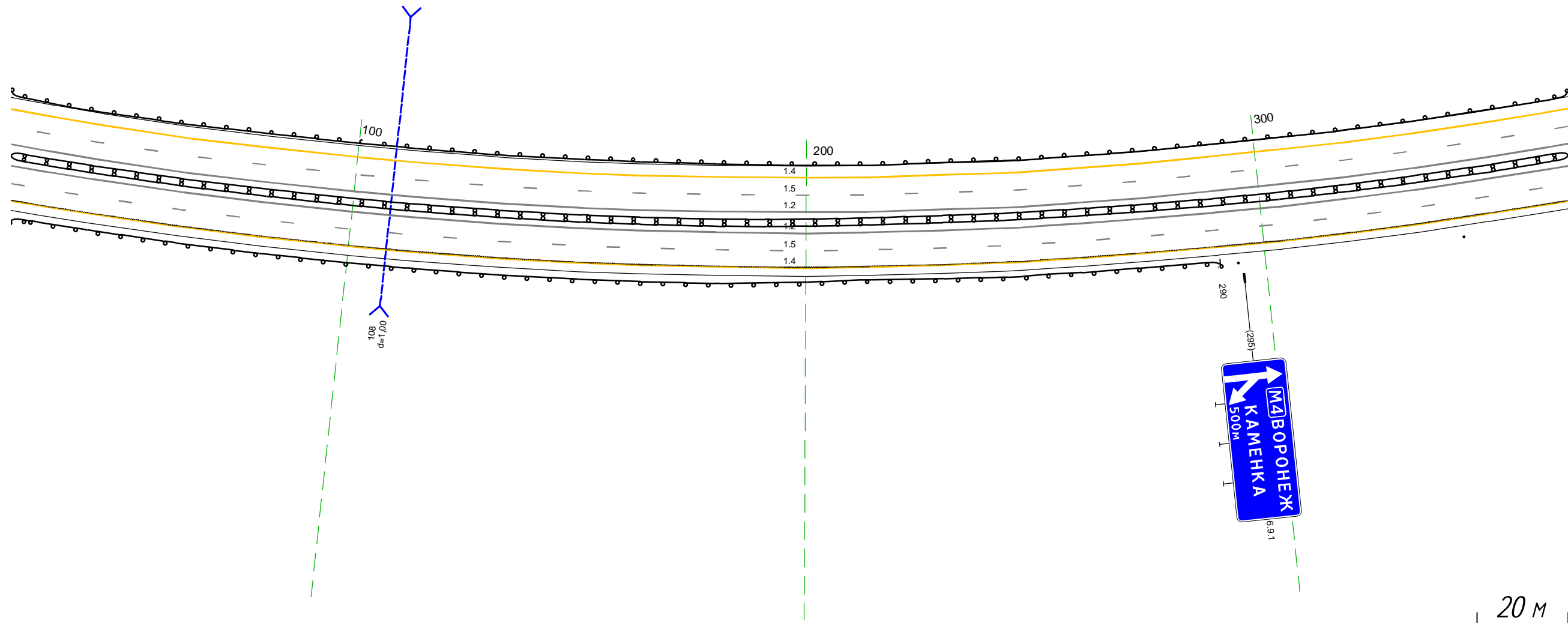

Дорожная разметка справа	Осевая линия	12 024 - 369, (345 м)
	1-я от осевой	12 024 - 369, (345 м)
	2-я от осевой	15 024 - 369, (345 м)
Дорожные ограждения и направляющие устройства справа	На разделительной	14 024 - 369, (345 м)
	На обочине	Д0 (БЗ) 024 - 290, (266 м)
Тротуары справа		Стандарты (Зим. шаг 50,0м) 294 - 369

Тротуары слева										
Дорожные ограждения и направляющие устройства слева	На обочине	ЛО (53) 359 - 397 (38 м)	Столбыки (2шт, шаг 40,0м) 420 - 461	ЛО (53) 474 - 488 (14 м)	ЛО (53) 487 - 508 (21 м)	Столбыки (2шт, шаг 50,0м) 553 - 703				
	На разделительной									ЛО (55) 616 - 703 (87 м)
Дорожная разметка слева	2-я от осевой									14 359 - 703 (344 м)
	1-я от осевой									15 359 - 703 (344 м)
Элементы в плане										R=2214, L=1199
Продольный профиль		a=0								L=344

М-4 "Дон"
Основной ход км 330+800 - км 464+300
413+359-413+703

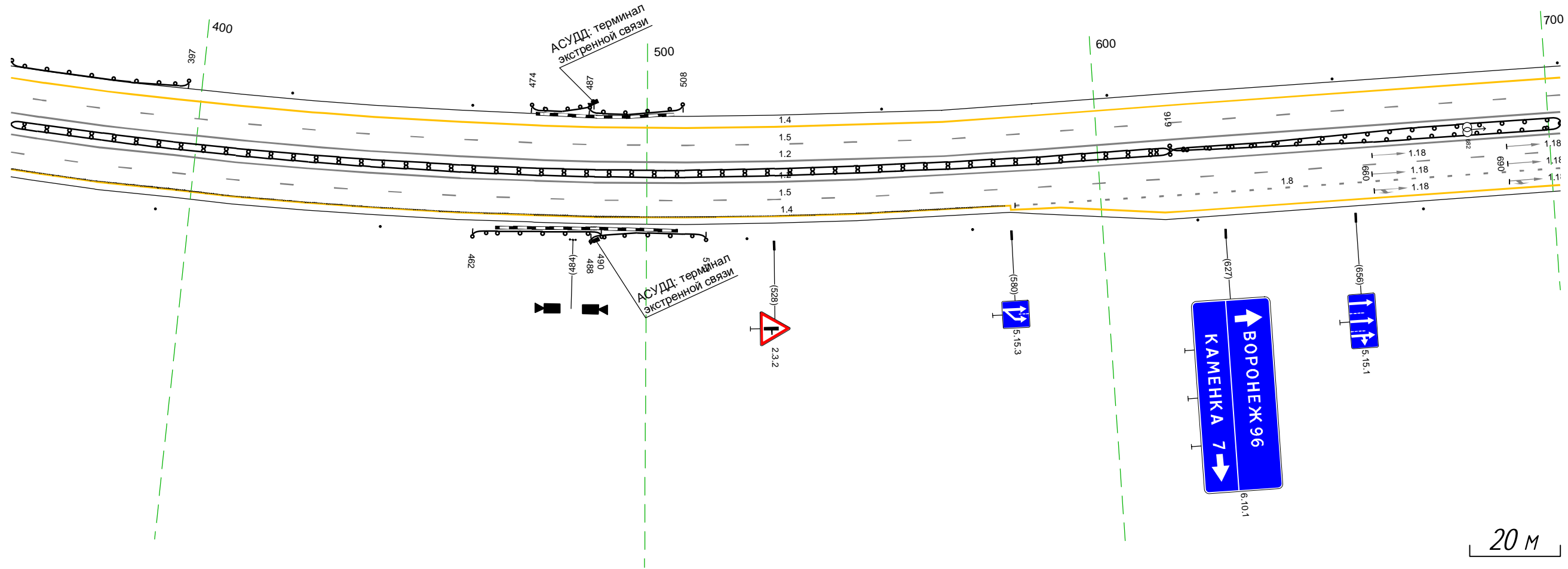

Дорожная разметка справа	Осевая линия			12 359 - 703 (344 м)						
	1-я от осевой			12 359 - 703 (344 м)						
	2-я от осевой			15 359 - 703 (344 м)						
Дорожные ограждения и направляющие устройства справа	На разделительной			ЛО (54) 359 - 616 (257 м)				ЛО (55) 616 - 703 (87 м)		
	На обочине	Столбыки (2шт, шаг 50,0м) 359 - 442		ЛО (53) 462 - 490 (28 м)	ЛО (53) 488 - 513 (25 м)	Столбыки (4шт, шаг 50,0м) 522 - 703				
Тротуары справа										

Тротуары слева		Столбыки (выт. шаг 50,0м) 693 - 953	ЛО (53) 961 - 991, (30 м)	Столбыки (выт.) 1007 - 028
Дорожные ограждения и направляющие устройства слева	На обочине		ЛО (53) 693 - 028, (343 м)	
	На разделительной		14 693 - 028, (343 м)	
Дорожная разметка слева	2-я от осевой		15 693 - 028, (343 м)	
	1-я от осевой			
Элементы в плане		R=2214, L=1199		
Правильный профиль		a=0		L=343

М-4 "Дон"
 Основной ход км 330+800 - км 464+300
 413+693-414+028

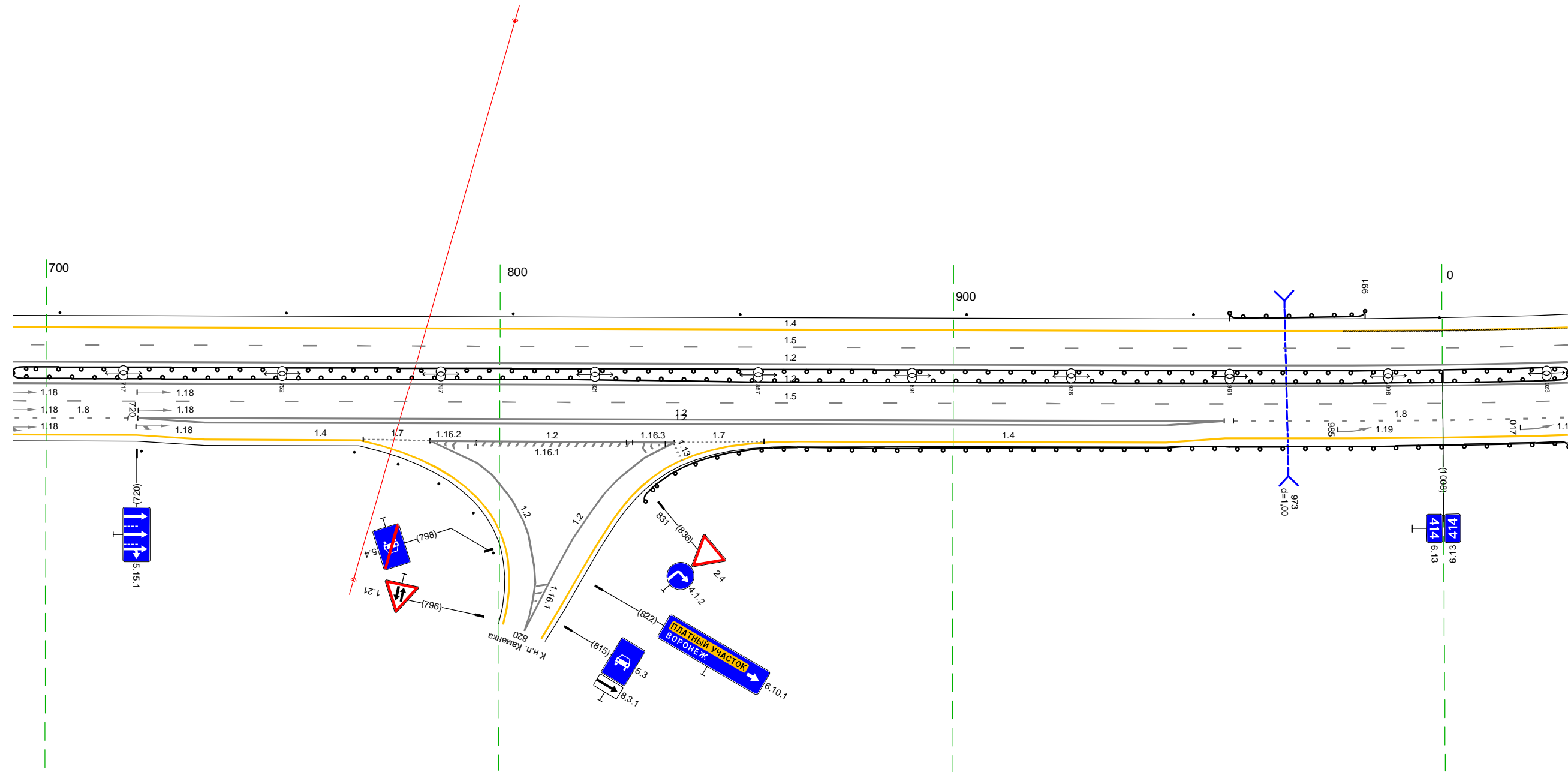

20 м

Дорожная разметка справа	Осевая линия			12 693 - 028, (343 м)			
	1-я от осевой			12 693 - 028, (343 м)			
	2-я от осевой	1,8 693 - 718, (25 м)			12 720 - 960, (240 м)	1,8 962 - 028, (74 м)	
	3-я от осевой	1,4 693 - 720, (27 м)			12 720 - 960, (240 м)	1,4 960 - 028, (76 м)	
	4-я от осевой		1,4 720 - 769, (49 м)	1,7 770 - 785, (15 м)	1,2 785 - 838, (54 м)	1,2 838 - 858, (20 м)	1,4 866 - 960, (94 м)
Дорожные ограждения и направляющие устройства справа	На разделительной			ЛО (53) 693 - 028, (343 м)			
	На обочине	Столбыки (выт.) 693 - 721	Столбыки (выт. шаг 10,0м) 756 - 784			ЛО (53) 831 - 028, (204 м)	
Тротуары справа							

Тротуары слева		
Дорожные ограждения и направляющие устройства слева	На обочине	Столбы (шт., шаг 50,0м) 018 - 361
	На разделительной	10 (55) 018 - 361 (343 м)
Дорожная разметка слева	2-я от осевой	14 018 - 361 (343 м)
	1-я от осевой	15 018 - 361 (343 м)
Элементы в плане		
Правильный профиль		a=0

М-4 "Дон"
Основной ход км 330+800 - км 464+300
414+018-414+361

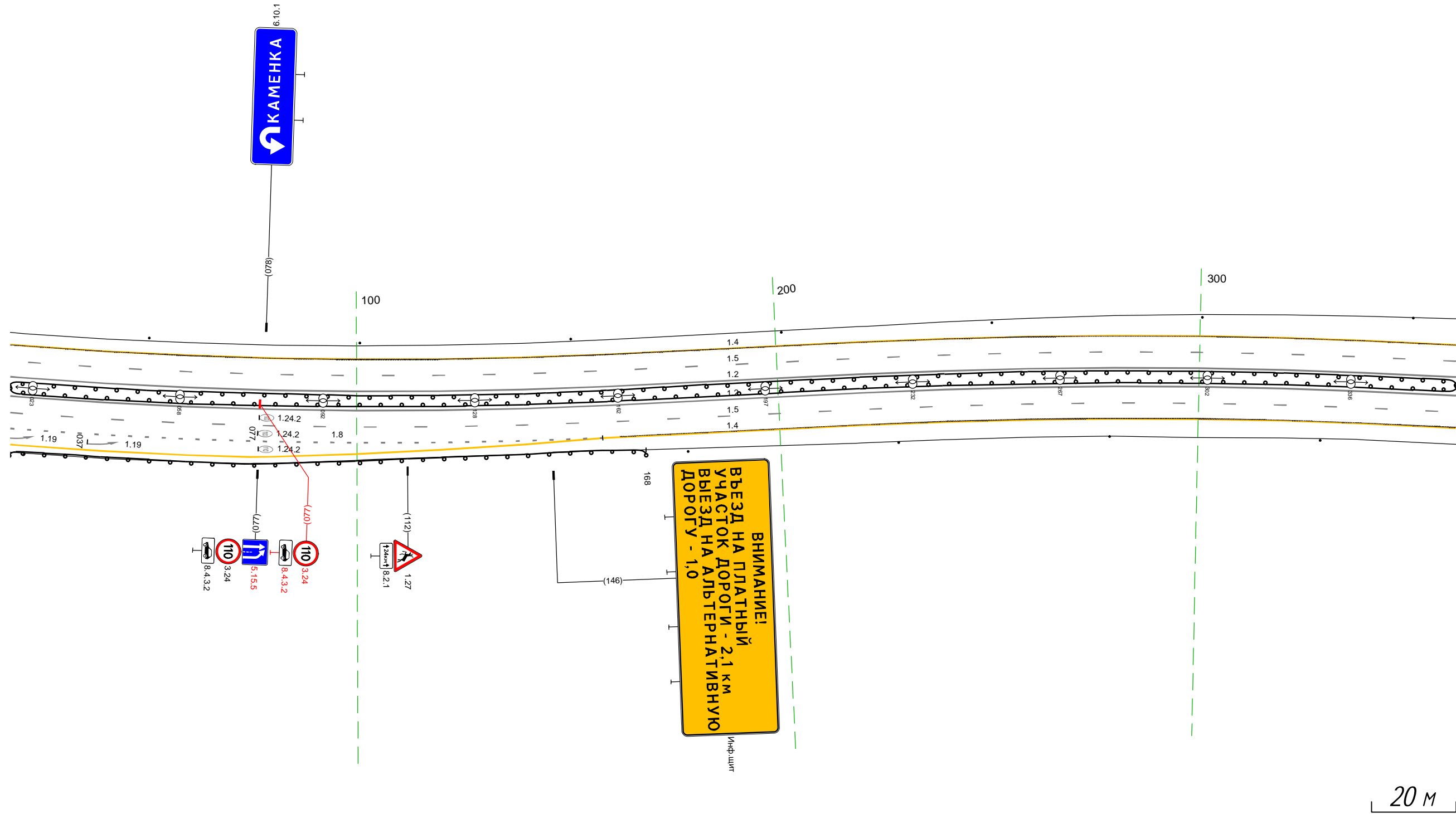

20 м

Дорожная разметка справа	Осевая линия		12 018 - 361 (343 м)
	1-я от осевой		12 018 - 361 (343 м)
	2-я от осевой	18 018 - 158 (140 м)	14 158 - 361 (203 м)
Дорожные ограждения и направляющие устройства справа	На разделительной	14 018 - 158 (140 м)	10 (55) 018 - 361 (343 м)
	На обочине	10 (53) 018 - 168 (150 м)	Столбы (шт., шаг 50,0м) 178 - 361
Тротуары справа			

Тротуары слева				
Дорожные ограждения и направляющие устройства слева	На обочине	Стандарты (шт., шаг 50,0 м)		Д0 (53) 655 - 694, (39 м)
	На разделительной	Д0 (54) 351 - 567, (216 м)		
Дорожная разметка слева	2-я от осевой	14 351 - 694, (343 м)		
	1-я от осевой	15 351 - 694, (343 м)		
Элементы в плане			R=6461, L=2086	
Продольный профиль		a=0		L=343

М-4 "Дон"
 Основной ход км 330+800 - км 464+300
 414+351-414+694

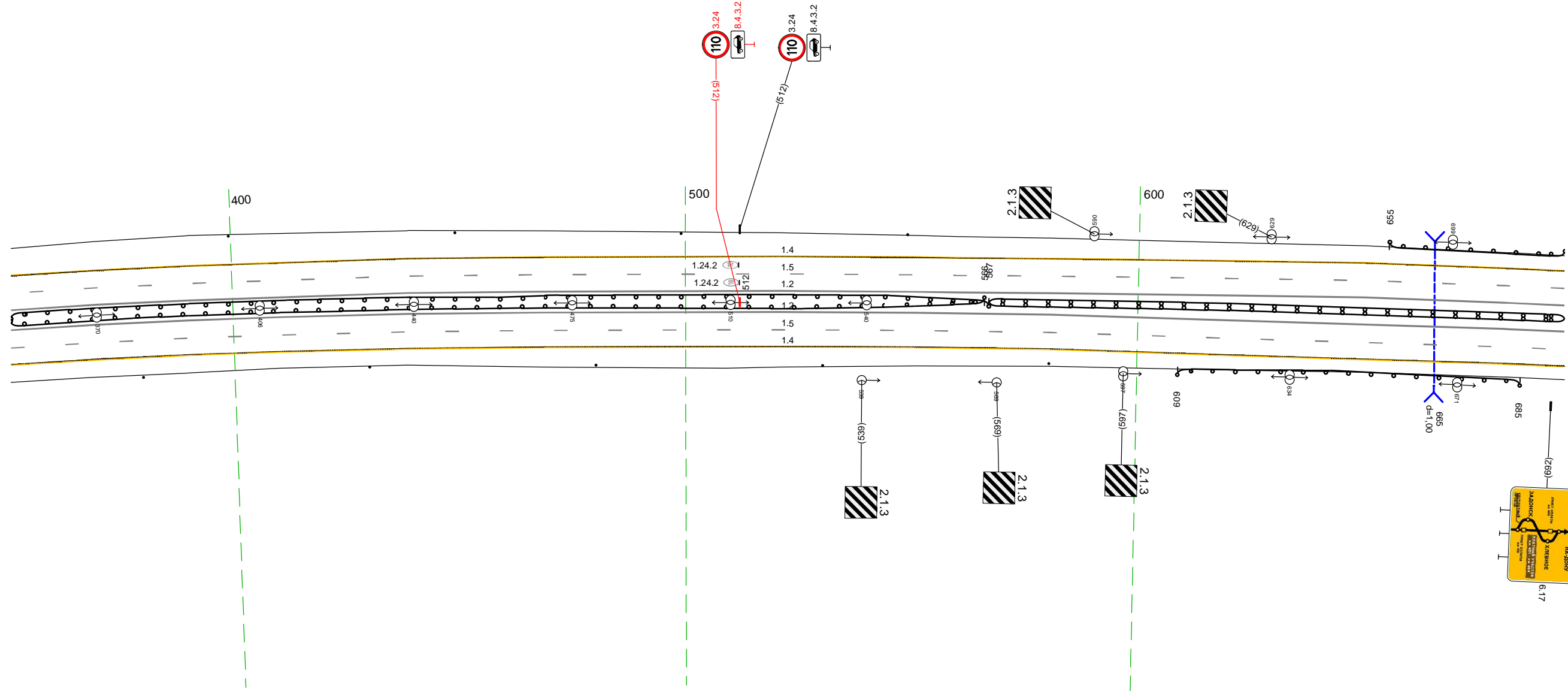

Дорожная разметка справа	Осевая линия		12 351 - 694, (343 м)	
	1-я от осевой		12 351 - 694, (343 м)	
	2-я от осевой		15 351 - 694, (343 м)	
Дорожные ограждения и направляющие устройства справа	На разделительной	Д0 (54) 351 - 566, (215 м)		Д0 (54) 567 - 694, (127 м)
	На обочине	Стандарты (шт., шаг 50,0 м) 351 - 581		Д0 (53) 609 - 685, (76 м)
Тротуары справа				

Тротуары слева			
Дорожные ограждения и направляющие устройства слева	На обочине	ЛО (53) 684 - 751 (67 м)	ЛО (53) 751 - 164 (276 м)
	На разделительной		
Дорожная разметка слева	2-я от осевой		14 684 - 164 (343 м)
	1-я от осевой		15 684 - 164 (343 м)
Элементы в плане			R=6461, L=2086
Правильный профиль		a=0	L=343

М-4 "Дон"
Основной ход км 330+800 - км 464+300
414+684-415+164

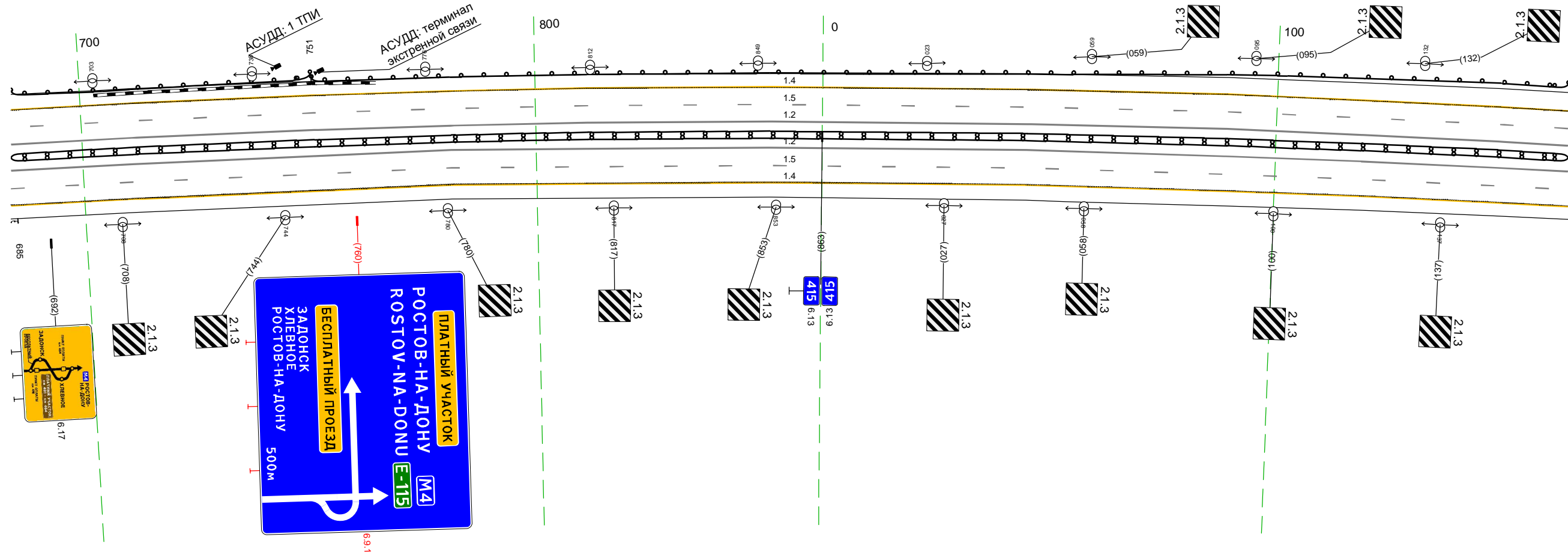

Дорожная разметка справа	Осевая линия		12 684 - 164 (343 м)
	1-я от осевой		12 684 - 164 (343 м)
	2-я от осевой		15 684 - 164 (343 м)
Дорожные ограждения и направляющие устройства справа	На разделительной		14 684 - 164 (343 м)
	На обочине	ЛО (54) 684 - 164 (1 м)	ЛО (54) 684 - 164 (343 м)
Тротуары справа			

Лист №	1	Контур	1:500	Масштаб	1:500	Длина листа	20 м	Ширина листа	1 м
Длина листа	20 м	Ширина листа	1 м	Масштаб	1:500	Длина листа	20 м	Ширина листа	1 м

М-4 "Дон"
Основной ход км 330+800 - км 464+300
ПР 4.15-121.4-16-238

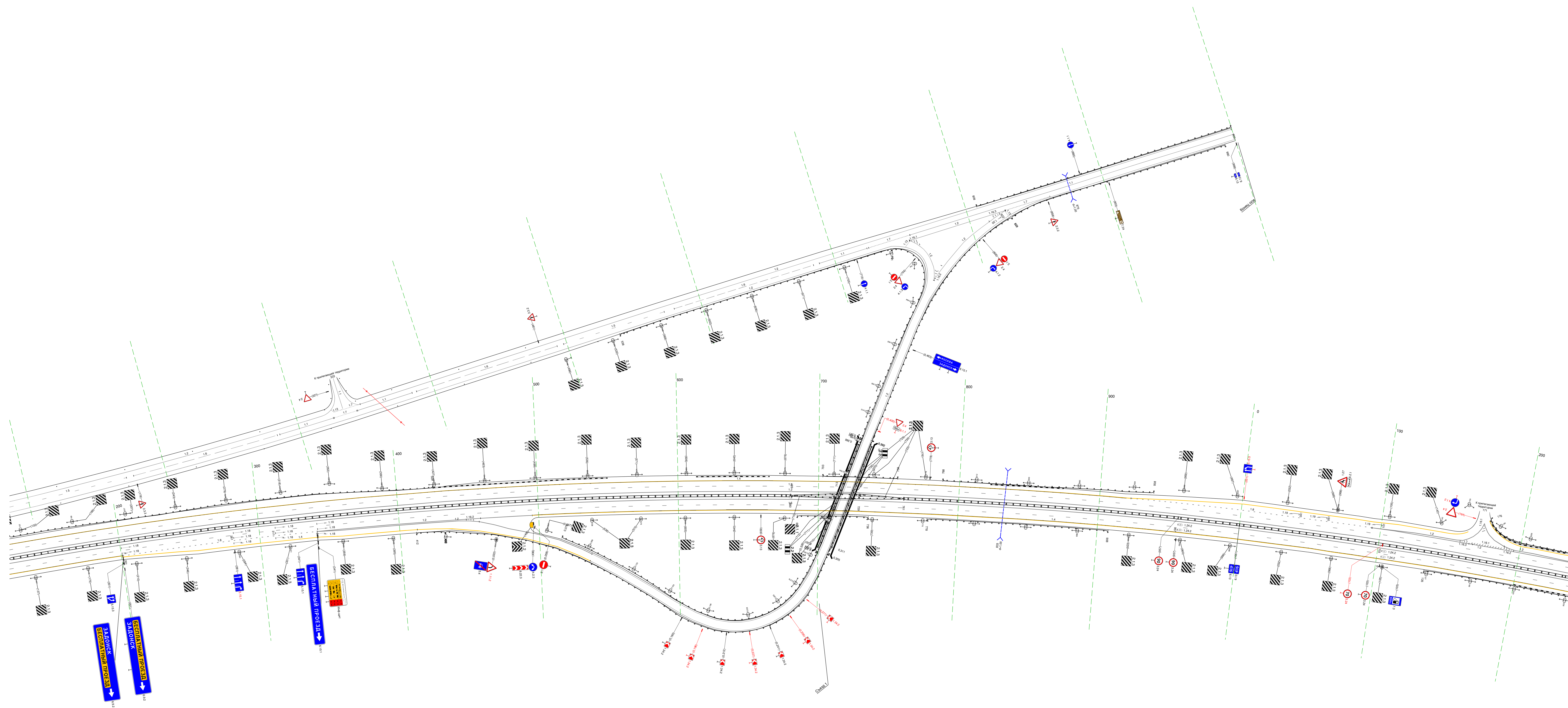

Лист №	1	Контур	1:500	Масштаб	1:500	Длина листа	20 м	Ширина листа	1 м
Длина листа	20 м	Ширина листа	1 м	Масштаб	1:500	Длина листа	20 м	Ширина листа	1 м

Тротуары слева				10 193 492 496 (4 м)		
Дорожные ограждения и направляющие устройства слева	На обочине			10 193 176 - 406 (230 м)		
	На разделительной					
Дорожная разметка слева	4-я от осевой	12 159 166 177	14 200 - 253 (53 м)			
	3-я от осевой	12 153 159 16 м	12 188 - 253 (65 м)	14 253 - 385 (132 м)		
	2-я от осевой	12 153 - 253 (100 м)	18 254 - 376 (121 м)	15 392 - 484 (92 м)	15 385 - 491 (106 м)	17 402 - 484 (82 м) + 84 (82 м) + 88 (82 м)
	1-я от осевой	15 153 - 380 (127 м)	15 385 - 484 (99 м)	15 377 - 485 (108 м)	15 402 - 484 (82 м)	17 402 - 484 (82 м)
Элементы в плане		R=6461, L=2086				
Продольный профиль		a=0				

М-4 "Дон"
 Основной ход км 330+800 - км 464+300
 416+153-416+496

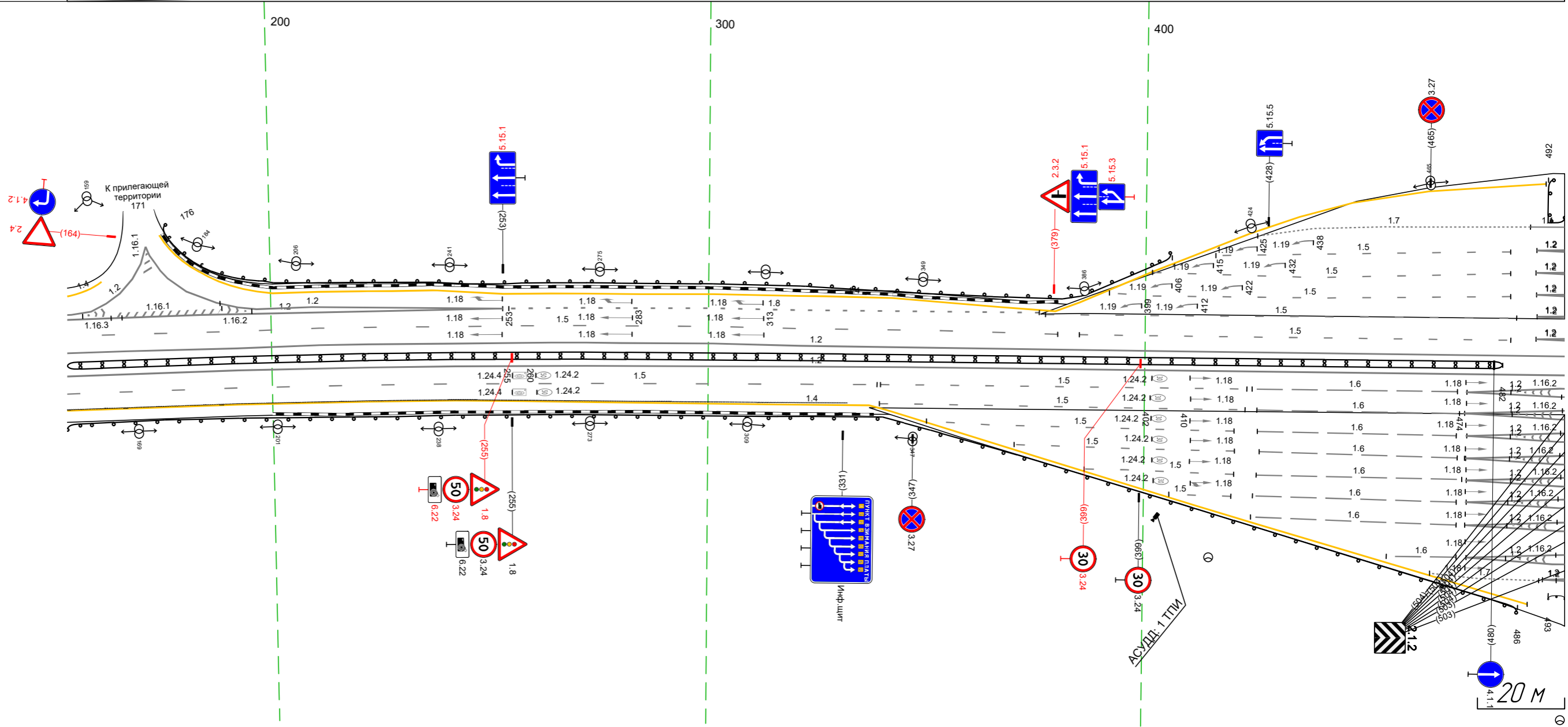

Тротуары слева												
Дорожные ограждения и направляющие устройства слева	На обочине	до 193) 492 - 566, 174 м)										
	На разделительной											
Дорожная разметка слева	3-я от осевой	14 723 - 829, 106 м)										
	2-я от осевой	12 490 - 520, 130 м)	12 556 - 586, 129 м)	16 588 - 634, 46 м)	14 568 - 723, 155 м)	15 640 - 679, 140 м)	15 640 - 714, 74 м)					18 723 - 829, 106 м)
		11 488 - 519, 131 м)	12 556 - 586, 130 м)	16 587 - 642, 54 м)								
1-я от осевой	12 490 - 520, 130 м)	12 556 - 585, 129 м)	16 587 - 633, 45 м)				15 640 - 721, 82 м)					15 722 - 829, 108 м)
Элементы в плане		R=6461, L=2086										
Продольный профиль		a=0										

М-4 "Дон"
 Основной ход км 330+800 - км 464+300
 416+86-416+829

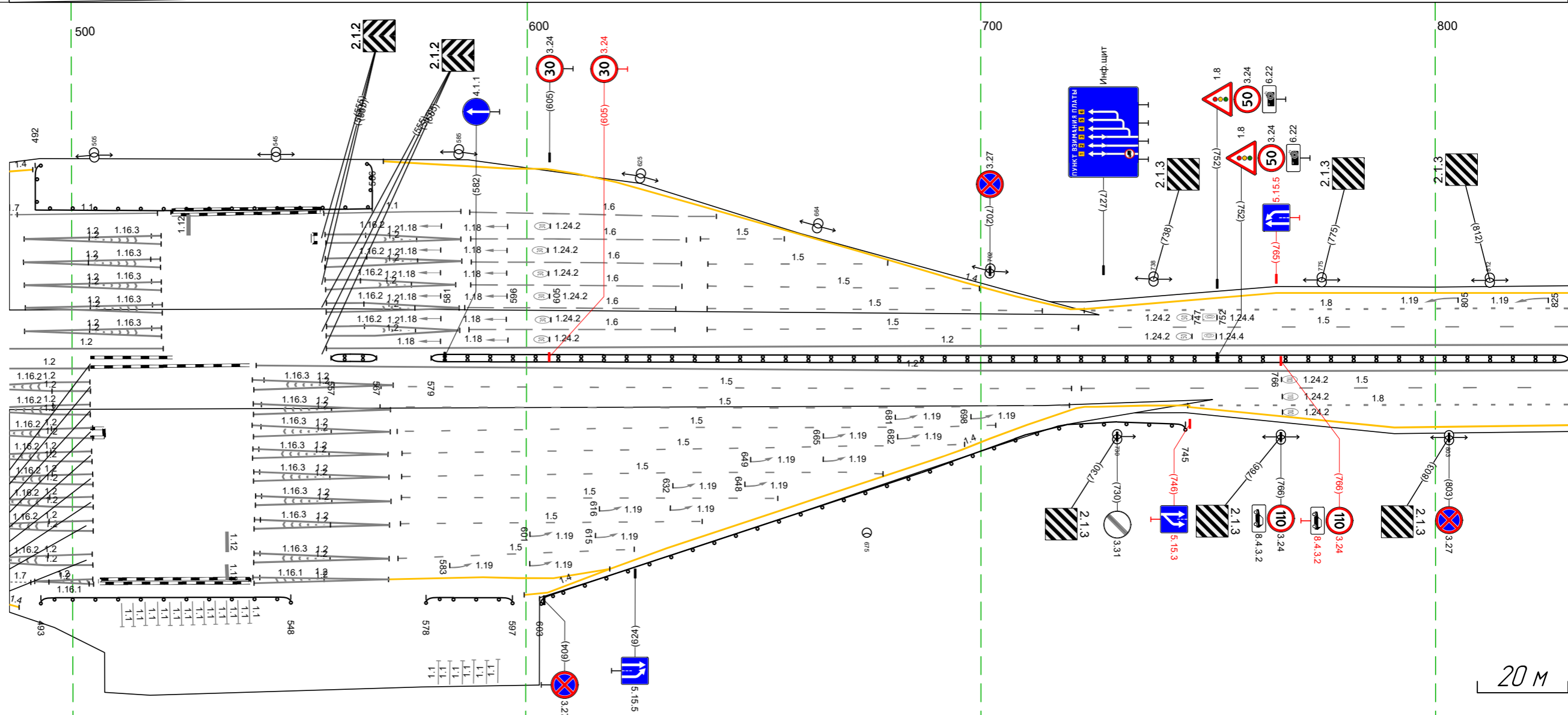

Дорожная разметка справа	Осевая линия	12 486 - 504, 118 м)	12 556 - 829, 1273 м)										
	1-я от осевой	12 486 - 520, 134 м)	12 541 - 829, 1289 м)										
		12 486 - 504, 118 м)	12 540 - 571, 131 м)	15 568 - 720, 152 м)									
	2-я от осевой	12 486 - 504, 118 м)	12 540 - 571, 131 м)	15 572 - 624, 152 м)									
		12 486 - 504, 118 м)	12 540 - 570, 130 м)	15 572 - 624, 152 м)									
12 486 - 504, 118 м)		12 540 - 570, 130 м)	15 572 - 703, 132 м)										
3-я от осевой	12 486 - 504, 118 м)	12 540 - 570, 130 м)	14 570 - 746, 176 м)										
Дорожные ограждения и направляющие устройства справа	На разделительной	до 194) 571 - 567, 110 м)											
	На обочине	до 193) 493 - 548, 155 м)											
Тротуары справа		до 194) 579 - 829, 1250 м)											

Тротуары слева						Д0 (59) 068 - 101 (33 м)			
Дорожные ограждения и направляющие устройства слева	На обочине								
	На разделительной								
Дорожная разметка слева	4-я от осевой	14 94,8 - 96,4 (16 м)						12 133 139 16 м	
	3-я от осевой	14 819 - 94,8 (129 м)		12 94,8 - 037 (64 м)				14 147 - 187 (41 м)	
	2-я от осевой	18 819 - 94,8 (126 м)		12 94,8 - 045 (73 м)		14 045 - 129 (84 м)		12 139 - 187 (49 м)	
	1-я от осевой			15 819 - 187 (34,3 м)				12 129 - 187 (58 м)	
Элементы в плане									
Продольный профиль		a=0 L=34,3							

М-4 "Дон"
 Основной ход км 330+800 - км 464+300
 416+819-417+187

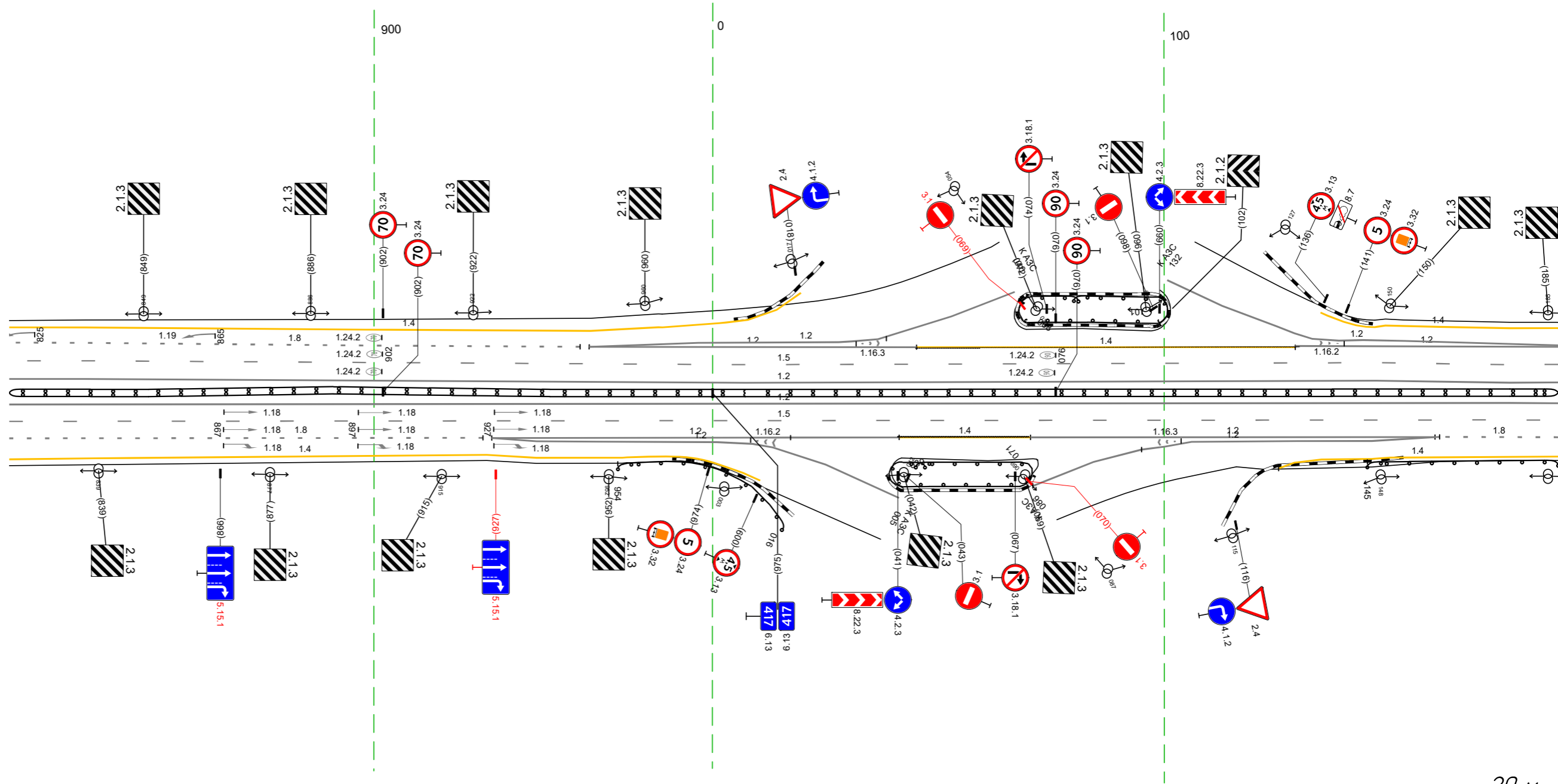

20 М

Дорожная разметка справа	Осевая линия	12 819 - 187 (34,3 м)							
	1-я от осевой	12 819 - 187 (34,3 м)							
	2-я от осевой	18 819 - 924 (106 м)		12 926 - 041 (190 м)		14 041 - 070 (29 м)		12 070 - 160 (90 м)	
	3-я от осевой	14 819 - 925 (106 м)		12 926 - 001 (50 м)				12 100 - 129 (29 м)	
4-я от осевой			14 925 - 956 (31 м)		12 001 - 013 (12 м)		12 071 - 100 (29 м)		
Дорожные ограждения и направляющие устройства справа	На разделительной	Д0 (54) 819 - 187 (34,3 м)							
	На обочине	Д0 (53) 954 - 076 (37 м)		Д0 (54) 819 - 187 (34,3 м)		Д0 (53) 039 - 071 (32 м)		Д0 (53) 145 - 187 (42 м)	
Тротуары справа									

Тротуары слева				428 - 454, (26 м), а/В ш 10 м	
Дорожные ограждения и направляющие устройства слева	На обочине	ДО (193) 241 - 410, (169 м)		ДО (193) 473 - 520, (47 м)	
	На разделительной				
Дорожная разметка слева	4-я от осевой	14 177 - 201, (24 м)			
	3-я от осевой	12 177 - 201, (24 м)	14 201 - 336, (135 м)		
		12 177 - 201, (24 м)			
	2-я от осевой		18 203 - 334, (130 м)	14 336 - 520, (184 м)	
1-я от осевой				15 177 - 520, (343 м)	
Элементы в плане					
Продольный профиль		a=0		l=34,3	

М-4 "Дон"
 Основной ход км 330+800 - км 464+300
 417+177-417+520

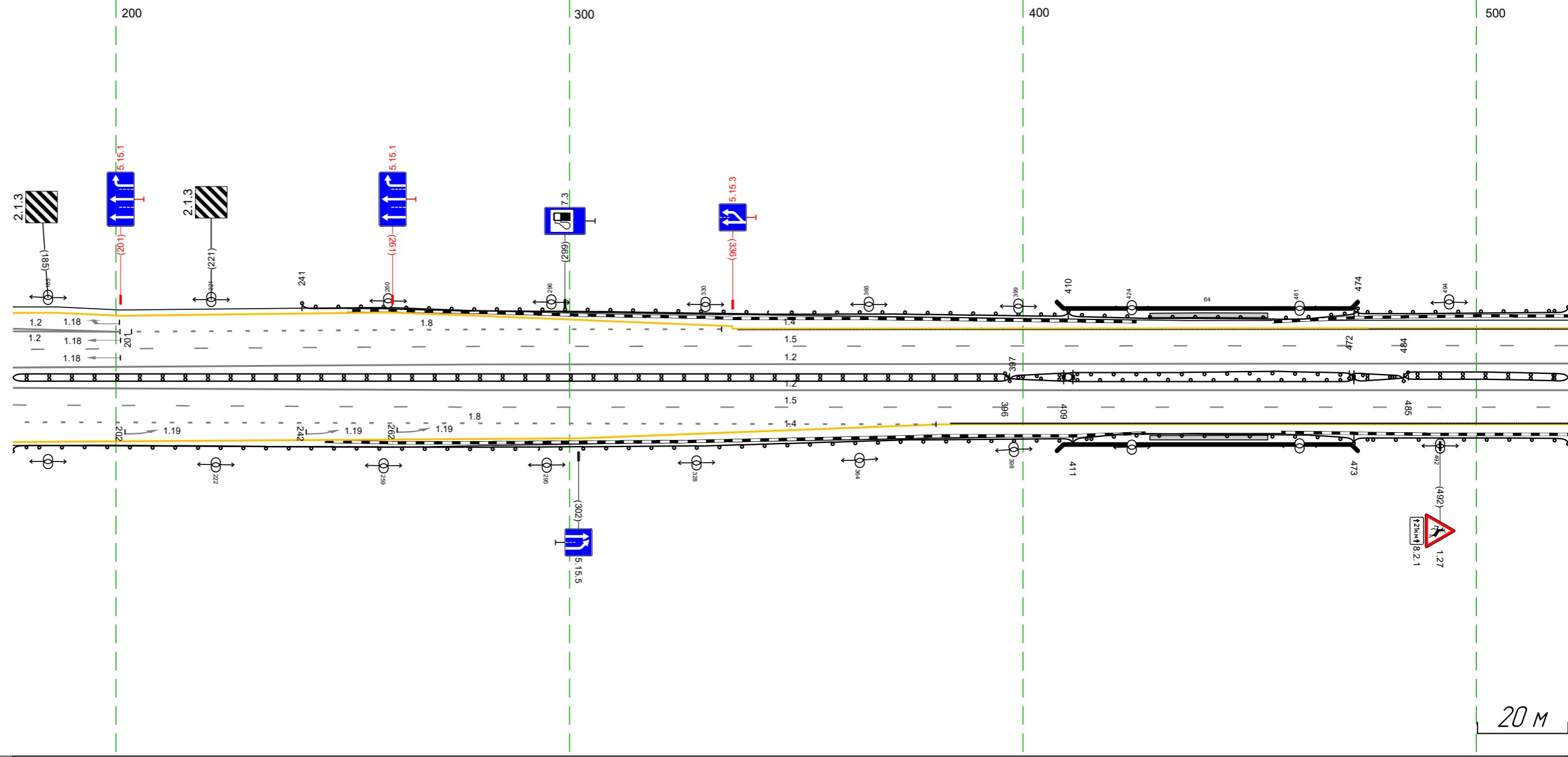

Дорожная разметка справа	Осевая линия	12 177 - 520, (343 м)		
	1-я от осевой	12 177 - 520, (343 м)		
	2-я от осевой	15 177 - 520, (343 м)		
	3-я от осевой	14 302 - 382, (80 м)	14 382 - 520, (138 м)	
4-я от осевой	18 177 - 381, (204 м)			
Дорожные ограждения и направляющие устройства справа	На разделительной	ДО (151) 409 - 473, (64 м)		
		ДО (151) 409 - 473, (64 м)		
	На обочине	ДО (154) 177 - 397, (120 м)	ДО (154) 396 - 411, (15 м)	ДО (154) 397 - 411, (14 м)
Тротуары справа			ДО (151) 411 - 473, (62 м)	ДО (151) 473 - 520, (47 м)

Тротуары слева		
Дорожные ограждения и направляющие устройства слева	На обочине	ДО 1931 510 - 656, 1146 м
	На разделительной	
Дорожная разметка слева	2-я от осевой	14 510 - 853 (34,3 м)
	1-я от осевой	15 510 - 853 (34,3 м)
Элементы в плане		
Продольный профиль		a=0 L=34,3

М-4 "Дон"
 Основной ход км 330+800 - км 464+300
 417+510-417+853

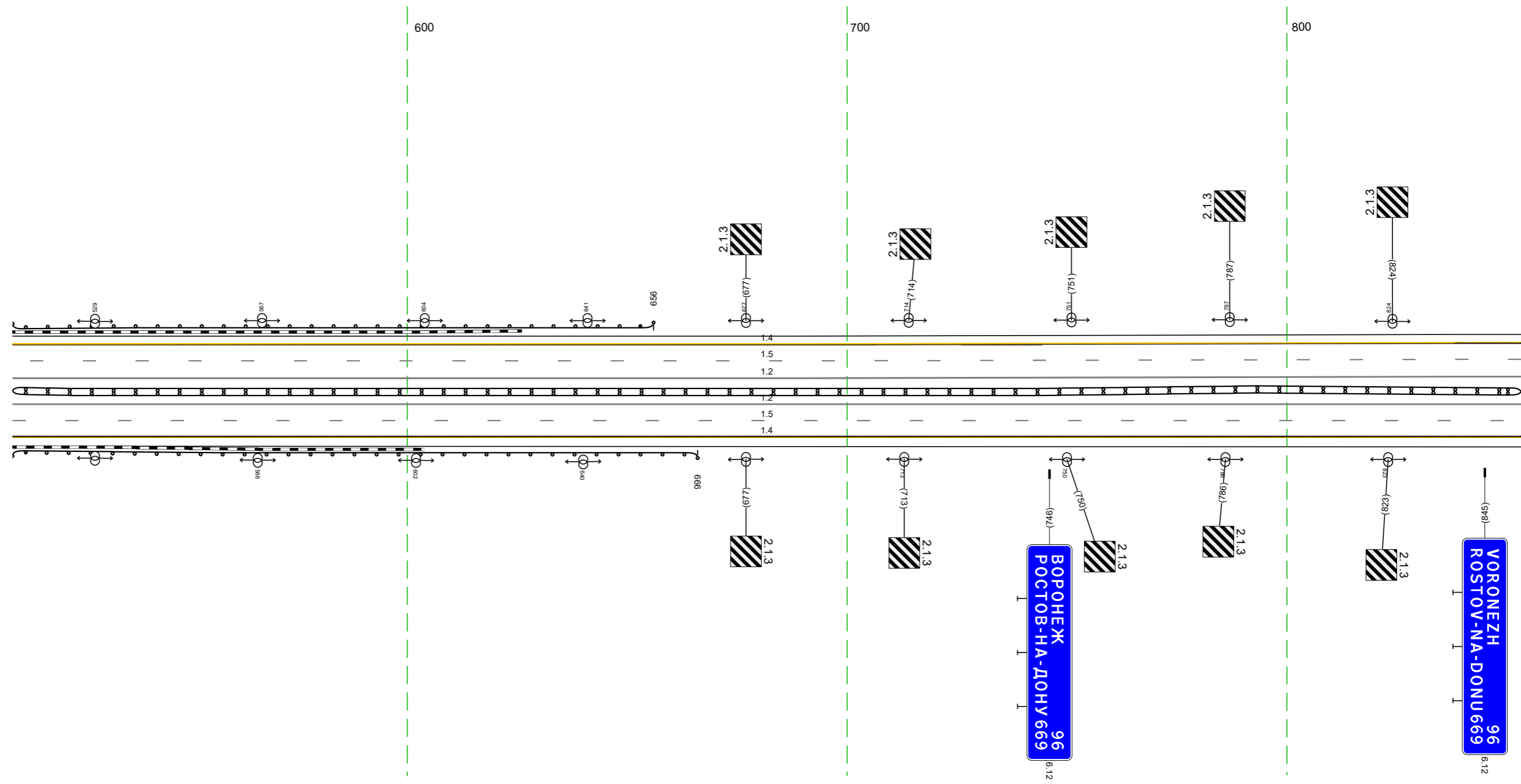

20 М

Дорожная разметка справа	Осевая линия	12 510 - 853 (34,3 м)
	1-я от осевой	12 510 - 853 (34,3 м)
	2-я от осевой	15 510 - 853 (34,3 м)
Дорожные ограждения и направляющие устройства справа	На разделительной	14 510 - 853 (34,3 м)
	На обочине	ДО 1941 510 - 853 (34,3 м)
Тротуары справа		

Тротуары слева		
Дорожные ограждения и направляющие устройства слева	На обочине	ДО (93) 016 - 151 (135 м)
	На разделительной	
Дорожная разметка слева	2-я от осевой	14 843 - 151 (343 м)
	1-я от осевой	15 843 - 151 (343 м)
Элементы в плане		
Продольный профиль		a=0 L=343

М-4 "Дон"
 Основной ход км 330+800 - км 464+300
 417+843-418+151

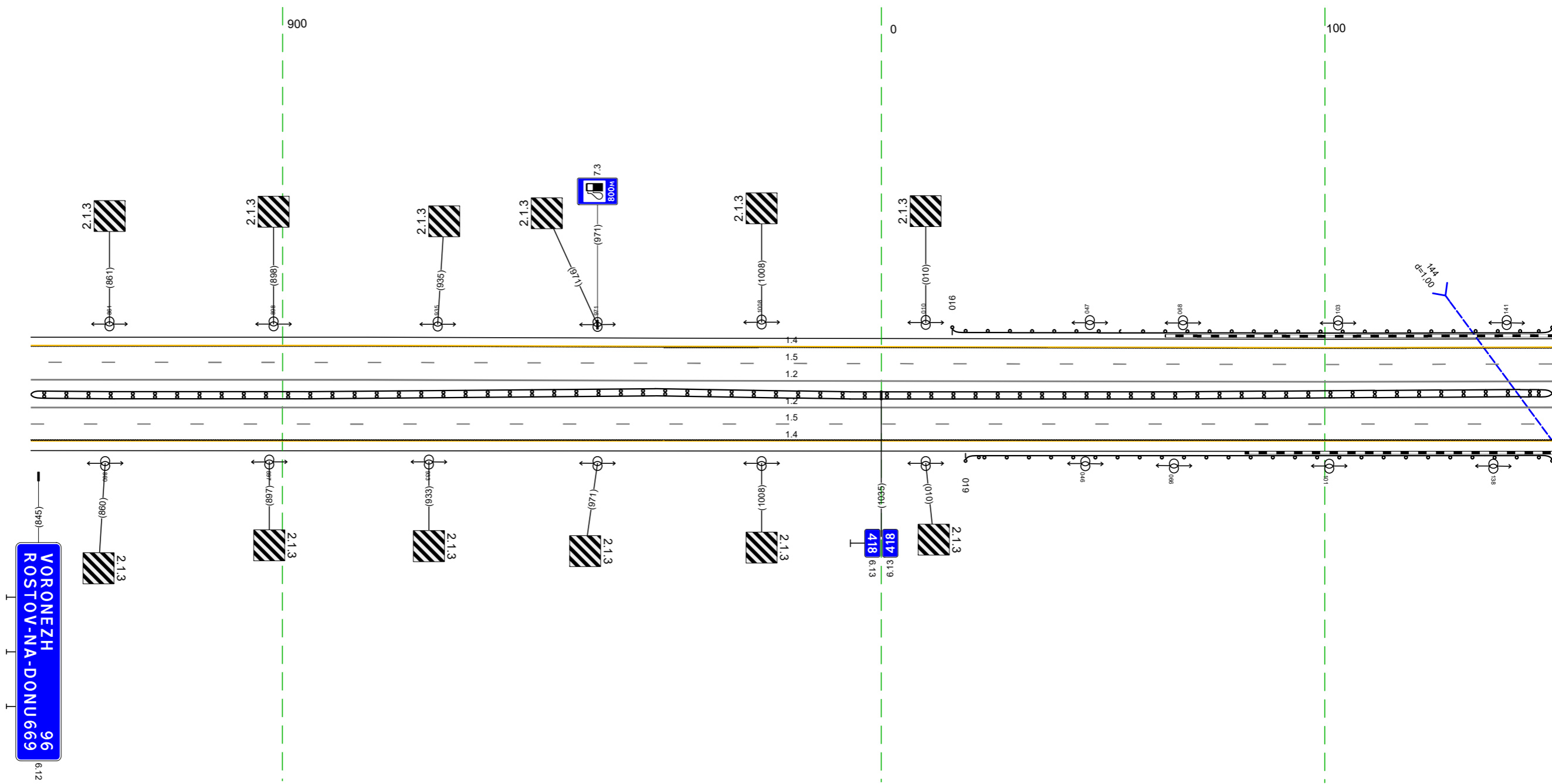

20 M

Дорожная разметка справа	Осевая линия	12 843 - 151 (343 м)
	1-я от осевой	12 843 - 151 (343 м)
	2-я от осевой	15 843 - 151 (343 м)
Дорожные ограждения и направляющие устройства справа	На разделительной	14 843 - 151 (343 м)
	На обочине	ДО (94) 843 - 151 (343 м)
Тротуары справа		ДО (93) 019 - 151 (132 м)

Тротуары слева					
Дорожные ограждения и направляющие устройства слева	На обочине	ДО (143) 141 - 303, (162 м)		ДО (143) 391 - 419, (28 м)	
	На разделительной			ДО (143) 419 - 453, (34 м)	
Дорожная разметка слева	2-я от осевой		14 141 - 484, (343 м)		
	1-я от осевой		15 141 - 484, (343 м)		
Элементы в плане					
Продольный профиль		a=0			l=343

М-4 "Дон"
 Основной ход км 330+800 - км 464+300
 418+141-418+484

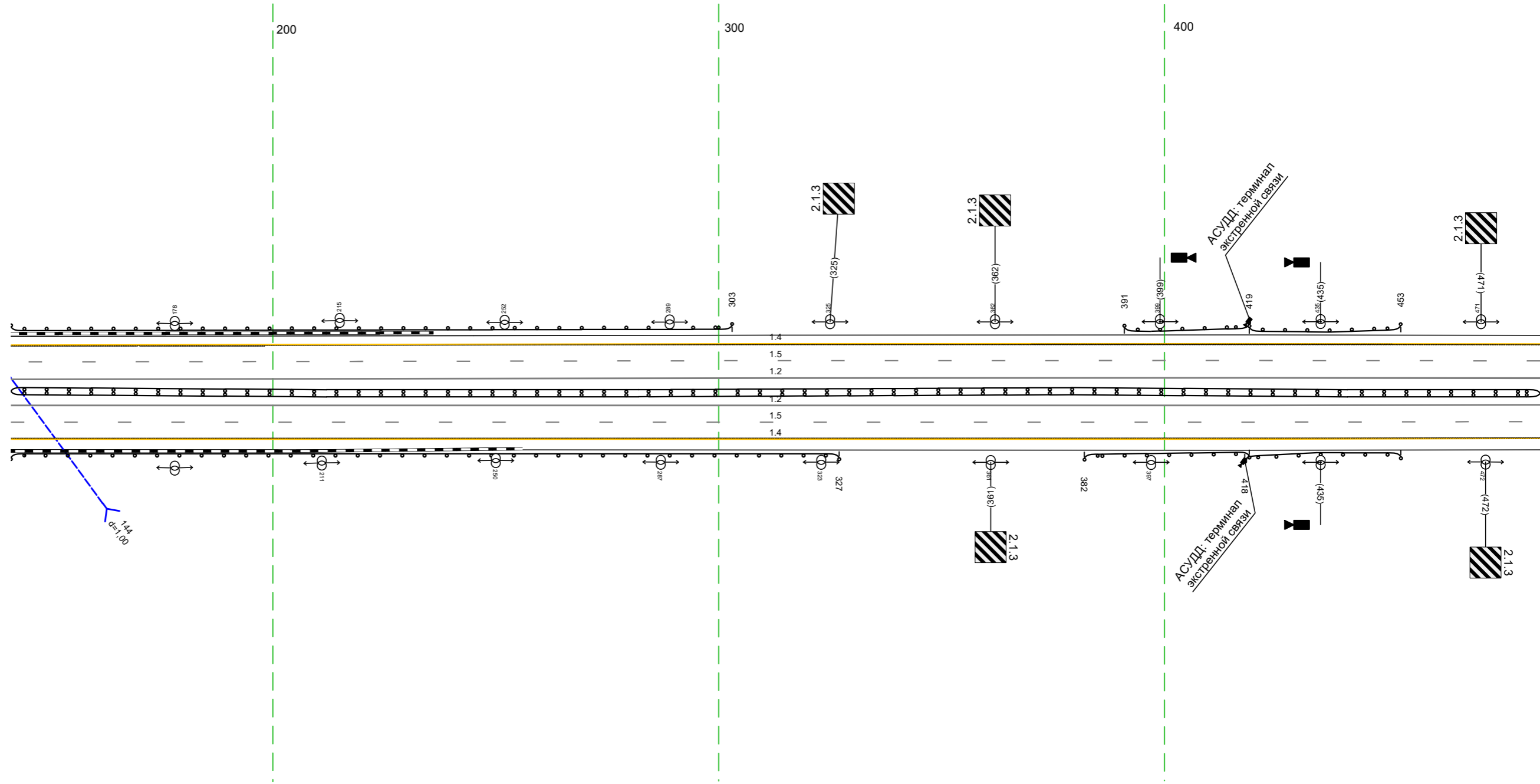

Дорожная разметка справа	Осевая линия		12 141 - 484, (343 м)		
	1-я от осевой		12 141 - 484, (343 м)		
	2-я от осевой		15 141 - 484, (343 м)		
Дорожные ограждения и направляющие устройства справа	На разделительной		14 141 - 484, (343 м)		
	На обочине	ДО (144) 141 - 327, (186 м)		ДО (143) 382 - 419, (37 м)	ДО (143) 419 - 453, (35 м)
Тротуары справа					

Тротуары слева		
Дорожные ограждения и направляющие устройства слева	На обочине	
	На разделительной	
Дорожная разметка слева	2-я от осевой	14 474 - 817, (34,3 м)
	1-я от осевой	15 474 - 817, (34,3 м)
Элементы в плане		
Профильный профиль		a-0 L=328

М-4 "Дон"
 Основной ход км 330+800 - км 464+300
 418+474-418+817

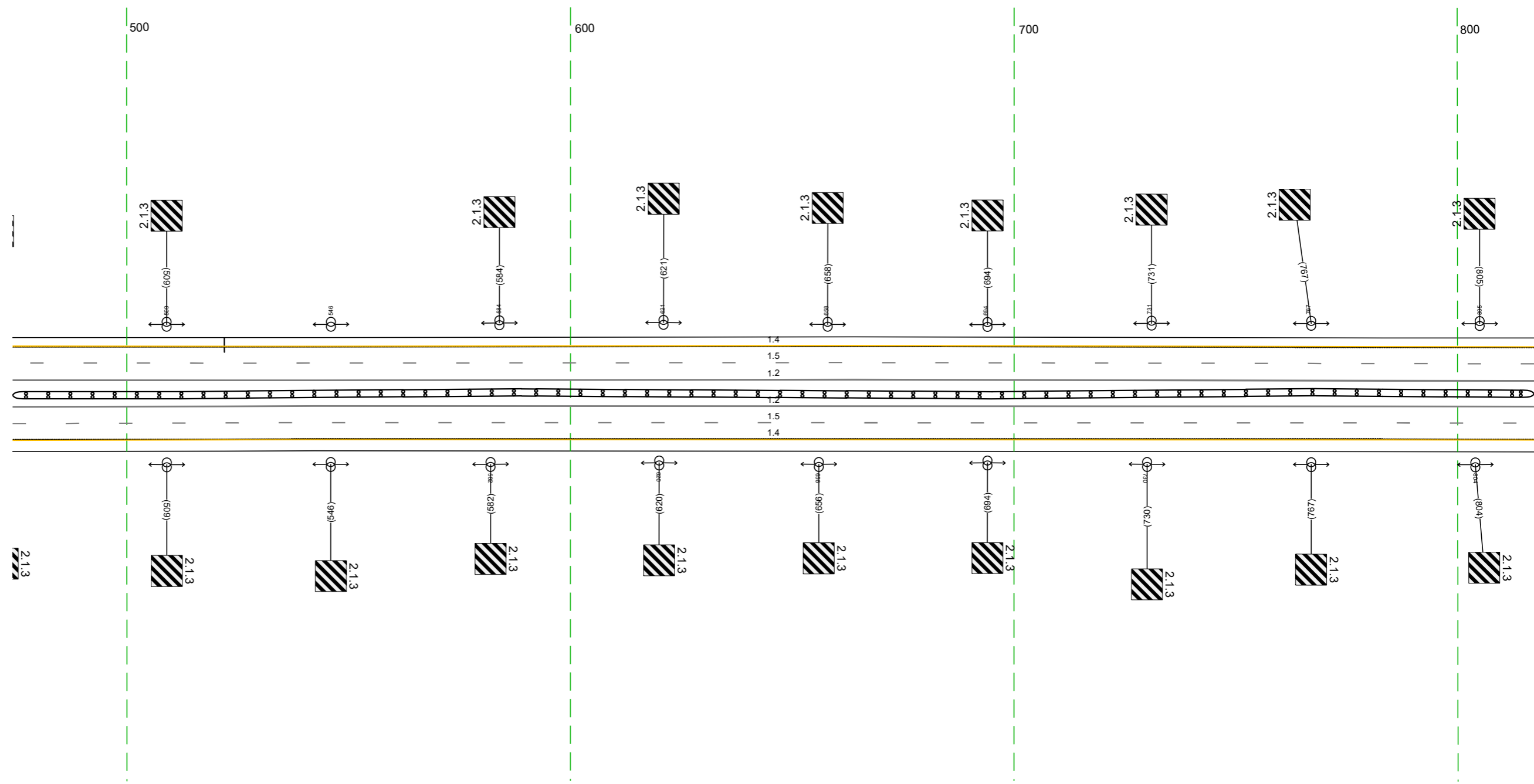

Дорожная разметка справа	Осевая линия	12 474 - 817, (34,3 м)
	1-я от осевой	12 474 - 817, (34,3 м)
	2-я от осевой	15 474 - 817, (34,3 м)
Дорожные ограждения и направляющие устройства справа	На разделительной	14 474 - 817, (34,3 м)
	На обочине	ДП (94) 474 - 817, (34,3 м)
Тротуары справа		

Тротуары слева		
Дорожные ограждения и направляющие устройства слева	На обочине	Д0 153) 122 - 151 (29 м)
	На разделительной	
Дорожная разметка слева	2-я от осевой	14 807 - 151 (34,3 м)
	1-я от осевой	15 807 - 151 (34,3 м)
Элементы в плане		
Продольный профиль		R=23173, L=1234

М-4 "Дон"
 Основной ход км 330+800 - км 464+300
 418+807-419+151

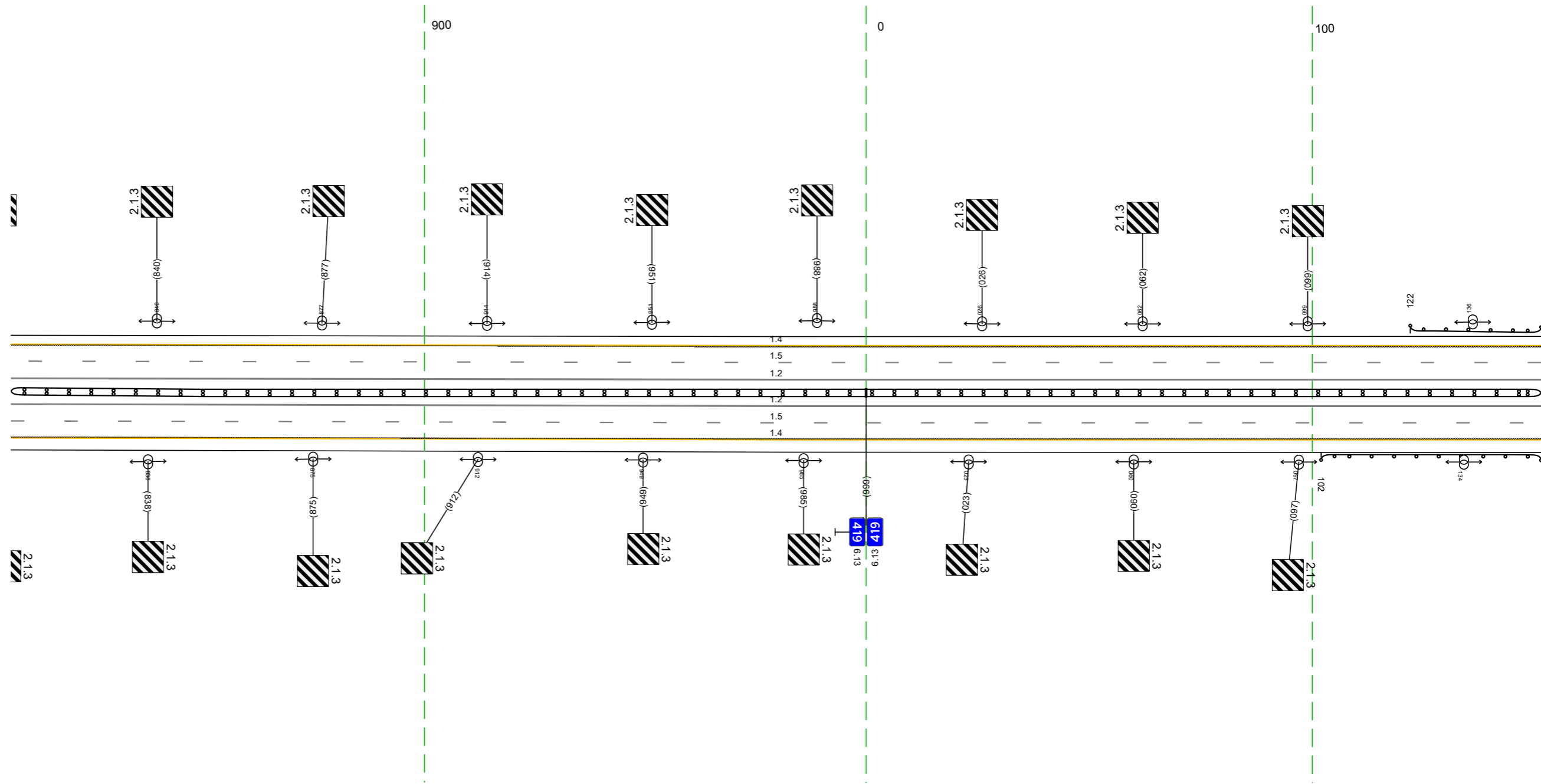

Дорожная разметка справа	Осевая линия	12 807 - 151 (34,3 м)
	1-я от осевой	12 807 - 151 (34,3 м)
	2-я от осевой	15 807 - 151 (34,3 м)
Дорожные ограждения и направляющие устройства справа	На разделительной	14 807 - 151 (34,3 м)
	На обочине	Д0 154) 807 - 151 (34,3 м)
Тротуары справа		Д0 153) 102 - 151 (49 м)

Тротуары слева		
Дорожные ограждения и направляющие устройства слева	На обочине	Д0 (БЗ) 141 - 484, (34,3 м)
	На разделительной	
Дорожная разметка слева	2-я от осевой	14 141 - 484, (34,3 м)
	1-я от осевой	15 141 - 484, (34,3 м)
Элементы в плане		
Продольный профиль		R=23173, L=1234

М-4 "Дон"
 Основной ход км 330+800 - км 464+300
 419+141-419+484

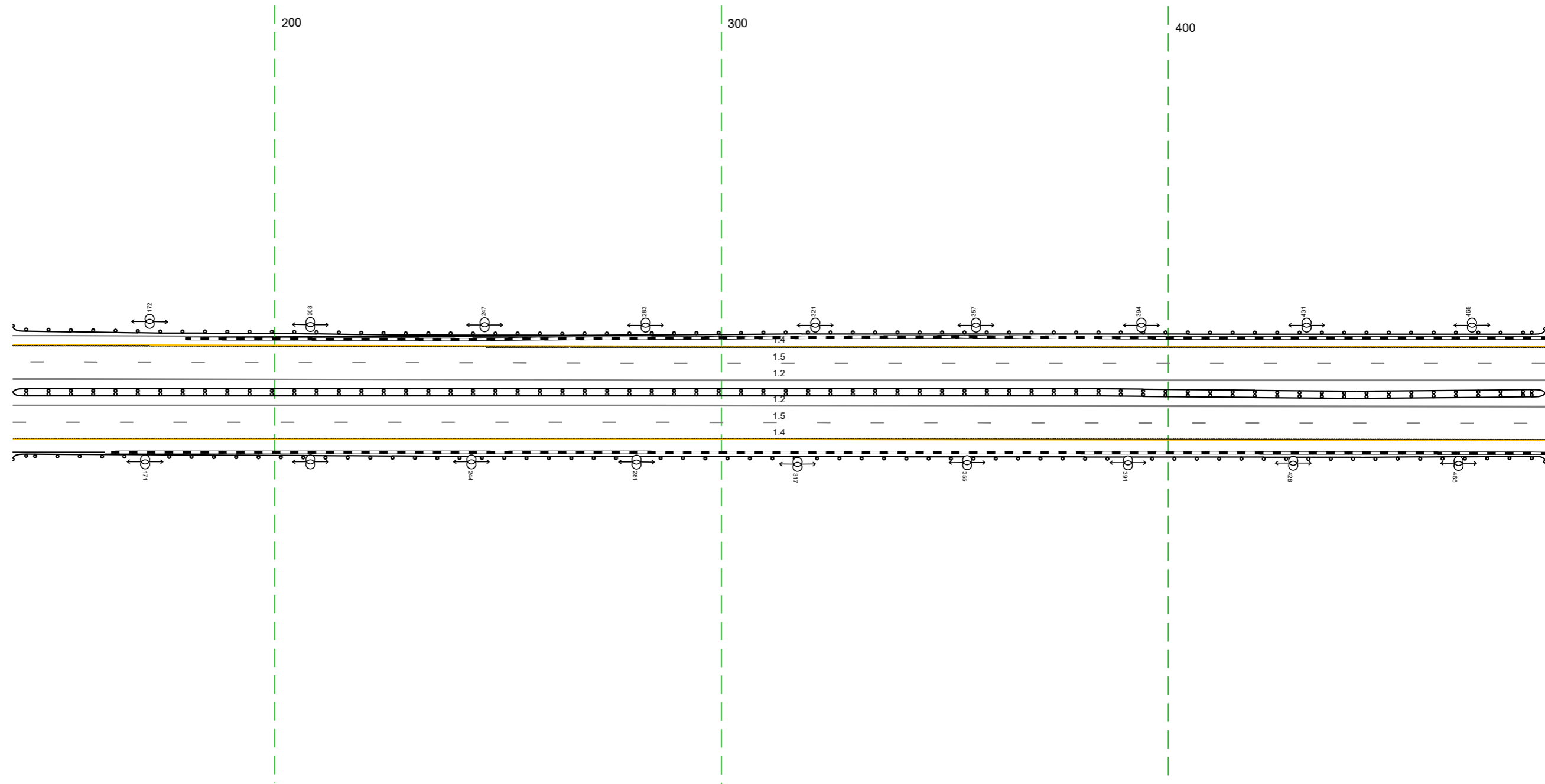

Дорожная разметка справа	Осевая линия	12 141 - 484, (34,3 м)
	1-я от осевой	12 141 - 484, (34,3 м)
Дорожные ограждения и направляющие устройства справа	2-я от осевой	15 141 - 484, (34,3 м)
	На разделительной	14 141 - 484, (34,3 м)
Тротуары справа	На обочине	Д0 (БЗ) 141 - 484, (34,3 м)
	На разделительной	Д0 (БЗ) 141 - 484, (34,3 м)

20 м

Тротуары слева		
Дорожные ограждения и направляющие устройства слева	На обочине	Д0 (13)
	На разделительной	474 - 818 (344 м)
Дорожная разметка слева	2-я от осевой	14
	1-я от осевой	474 - 818 (344 м)
Элементы в плане		
Продольный профиль		R=23173, L=1234

М-4 "Дон"
 Основной ход км 330+800 – км 464+300
 419+474-419+818

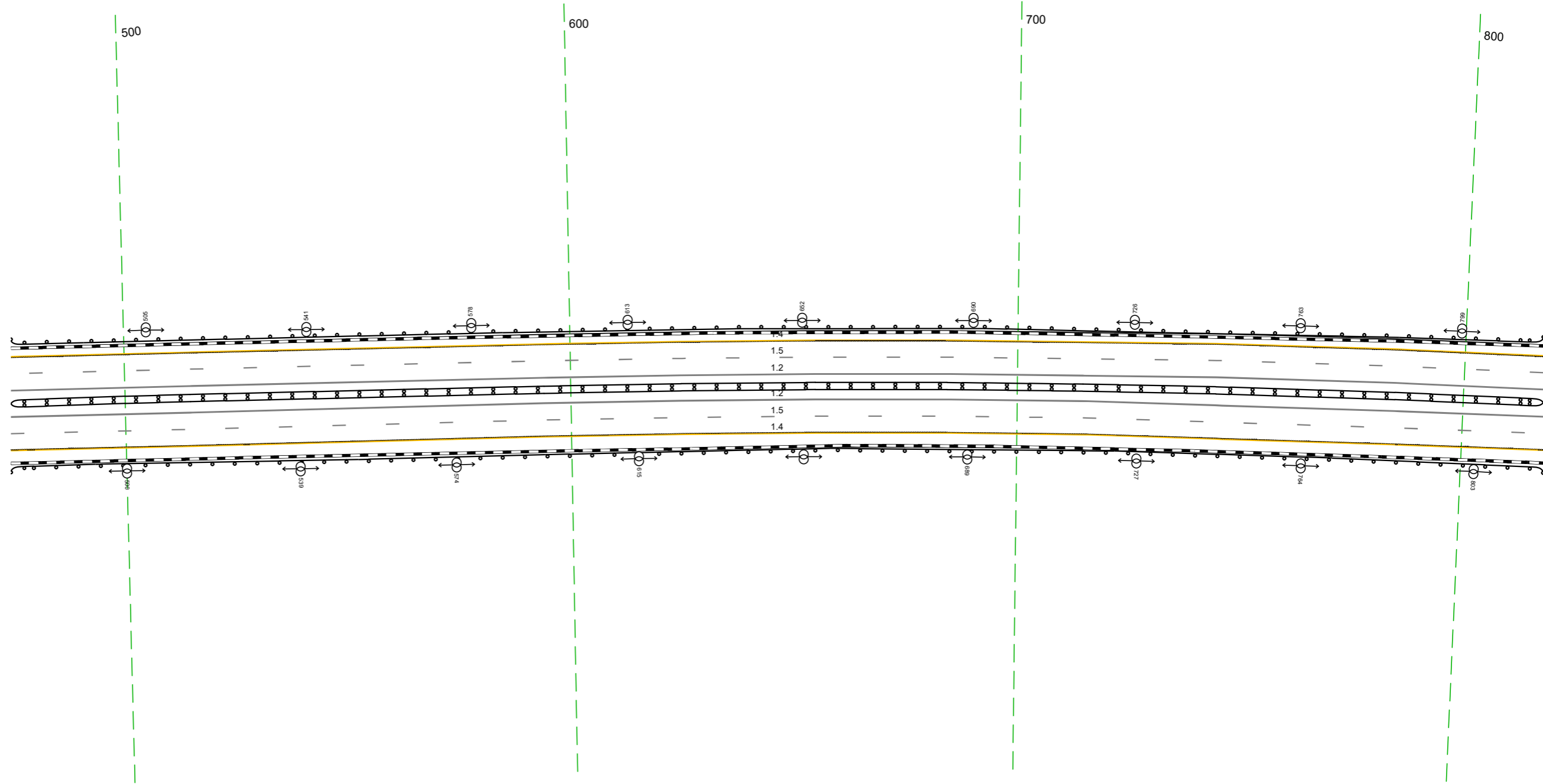

20 м

Дорожная разметка справа	Осевая линия	12
		474 - 818 (344 м)
Дорожные ограждения и направляющие устройства справа	На разделительной	Д0 (14)
	На обочине	474 - 818 (344 м)
Тротуары справа		Д0 (13)

Тротуары слева		
Дорожные ограждения и направляющие устройства слева	На обочине	Д0 1931 808 - 001 (234 м)
	На разделительной	
Дорожная разметка слева	2-я от осевой	14 808 - 001 (234 м)
	1-я от осевой	15 808 - 001 (234 м)
Элементы в плане		
Продольный профиль		R=23173, L=1234

М-4 "Дон"
 Основной ход км 330+800 - км 464+300
 419+808-420+001

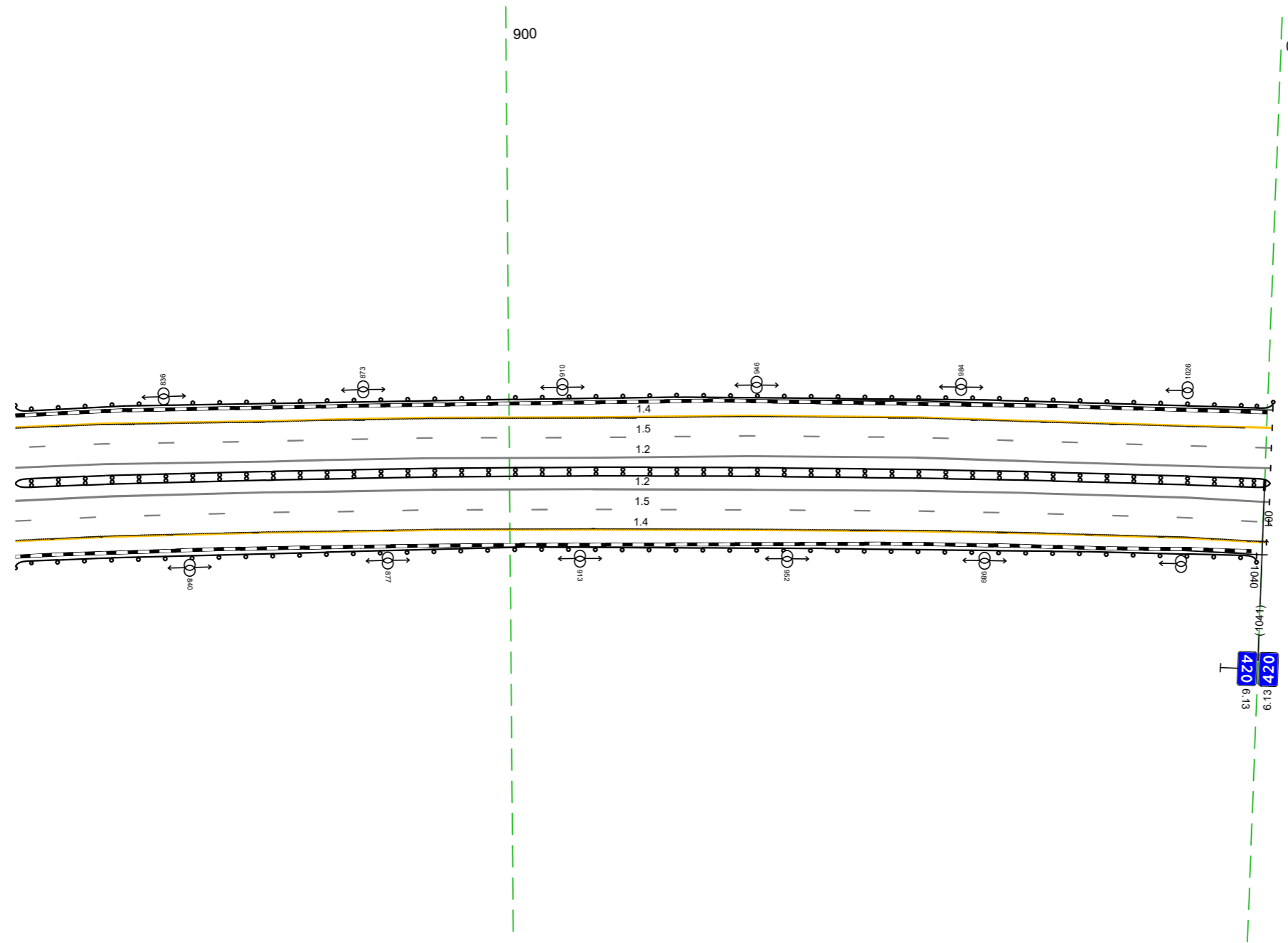

20 м

Дорожная разметка справа	Осевая линия	12 808 - 001 (234 м)
	1-я от осевой	12 808 - 001 (234 м)
	2-я от осевой	15 808 - 001 (234 м)
Дорожные ограждения и направляющие устройства справа	На разделительной	14 808 - 001 (234 м)
	На обочине	Д0 1941 808 - 001 (234 м) Д0 1931 808 - 1040 (232 м)
Тротуары справа		

Тротуары слева				
Дорожные ограждения и направляющие устройства слева	На обочине		ДО 193 001 - 293 (292 м)	30 193 - 335 (142 м)
	На разделительной			
Дорожная разметка слева	2-я от осевой		14 001 - 345 (344 м)	
	1-я от осевой		15 019 - 345 (325 м)	
Элементы в плане				
Продольный профиль			R=45600, L=2826	

М-4 "Дон"
Основной ход км 330+800 - км 464+300
420+001-420+345

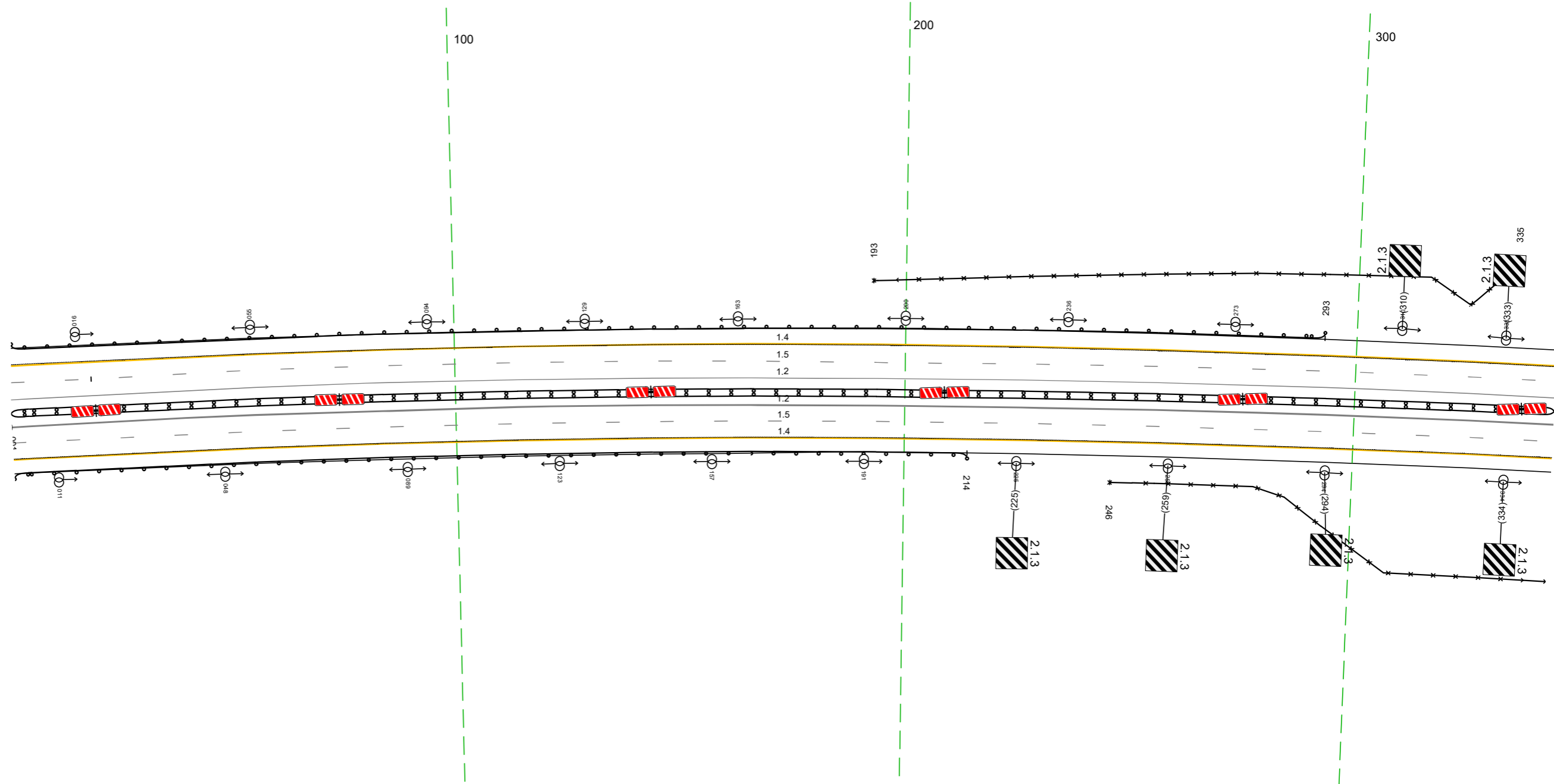

20 М

Дорожная разметка справа	Осевая линия		12 001 - 345 (344 м)	
	1-я от осевой		12 001 - 345 (344 м)	
Дорожные ограждения и направляющие устройства справа	2-я от осевой		15 001 - 345 (344 м)	
	На разделительной		14 001 - 345 (344 м)	
Тротуары справа	На обочине	ДО 193 001 - 214 (1213 м)	30 246 - 345 (199 м)	
	На разделительной			

Тротуары слева					
Дорожные ограждения и направляющие устройства слева	На обочине			ДО (143) 623 - 678, (55 м)	
	На разделительной			ДО (143) 620 - 650, (30 м)	ДО (151) 650 - 666, (16 м)
Дорожная разметка слева	2-я от осевой		14 335 - 678, (34,3 м)		
	1-я от осевой		15 335 - 678, (34,3 м)		
Элементы в плане					
Правильный профиль					R=5600, L=2826

М-4 "Дон"
 Основной ход км 330+800 - км 464+300
 420+335-420+678

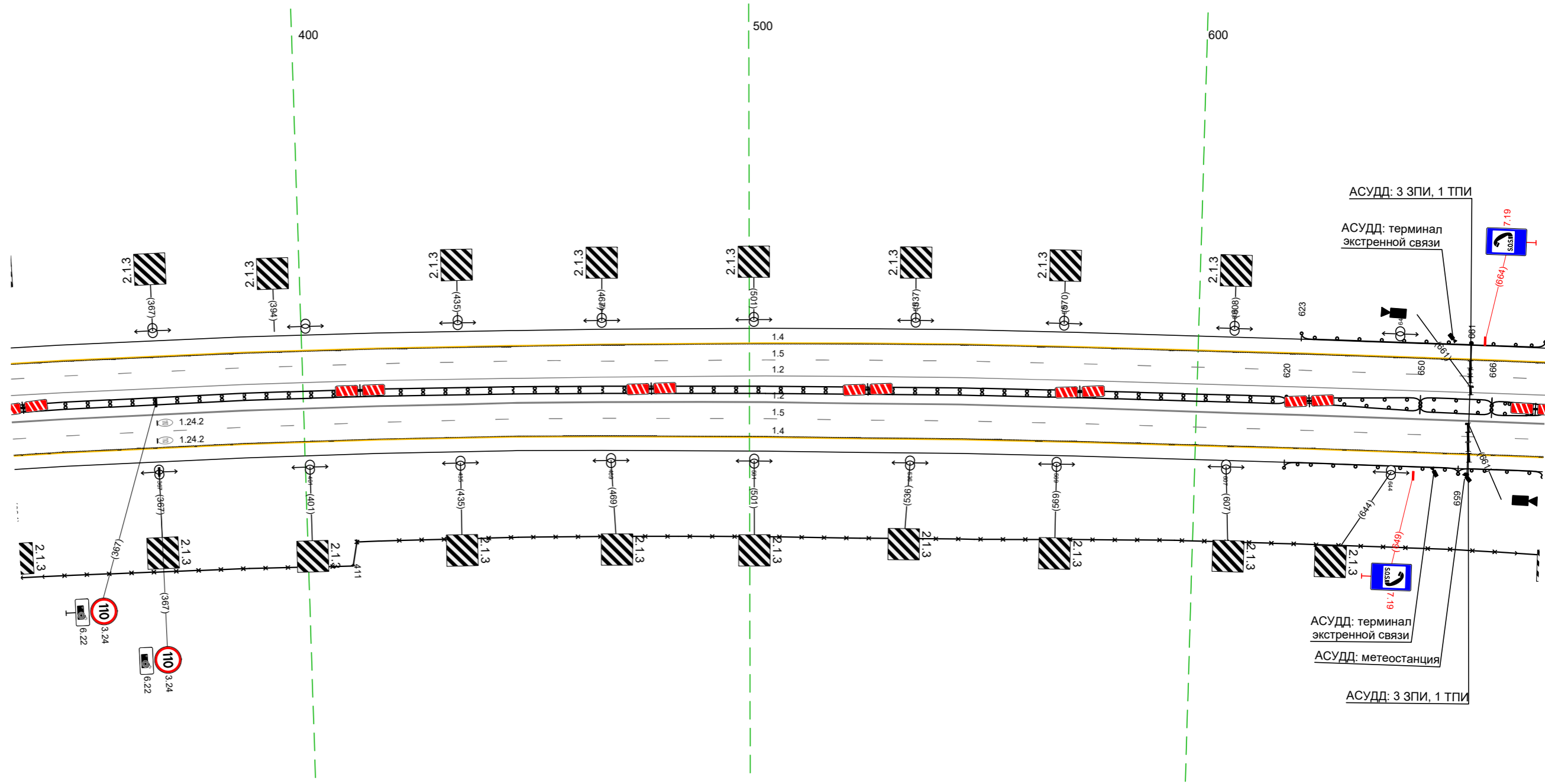

Дорожная разметка справа	Осевая линия		12 335 - 678, (34,3 м)		
	1-я от осевой		12 335 - 678, (34,3 м)		
	2-я от осевой		15 335 - 678, (34,3 м)	14 335 - 678, (34,3 м)	
Дорожные ограждения и направляющие устройства справа	На разделительной		ДО (143) 335 - 620, (285 м)	МО (144) 650 - 666, (16 м)	ДО (143) 666 - 678, (12 м)
	На обочине	30 335 - 471, (76 м)		ДО (143) 620 - 659, (39 м)	ДО (143) 659 - 678, (19 м)
Тротуары справа					30 411 - 678, (267 м)

Тротуары слева			
Дорожные ограждения и направляющие устройства слева	На обочине	до 1931 668 - 692, (24 м)	
	На разделительной		
Дорожная разметка слева	2-я от осевой	14 668 - 017, (34,3 м)	
	1-я от осевой	15 668 - 017, (34,3 м)	
Элементы в плане			
Продольный профиль		R=45600, L=2826	

М-4 "Дон"
 Основной ход км 330+800 - км 464+300
 420+668-421+017

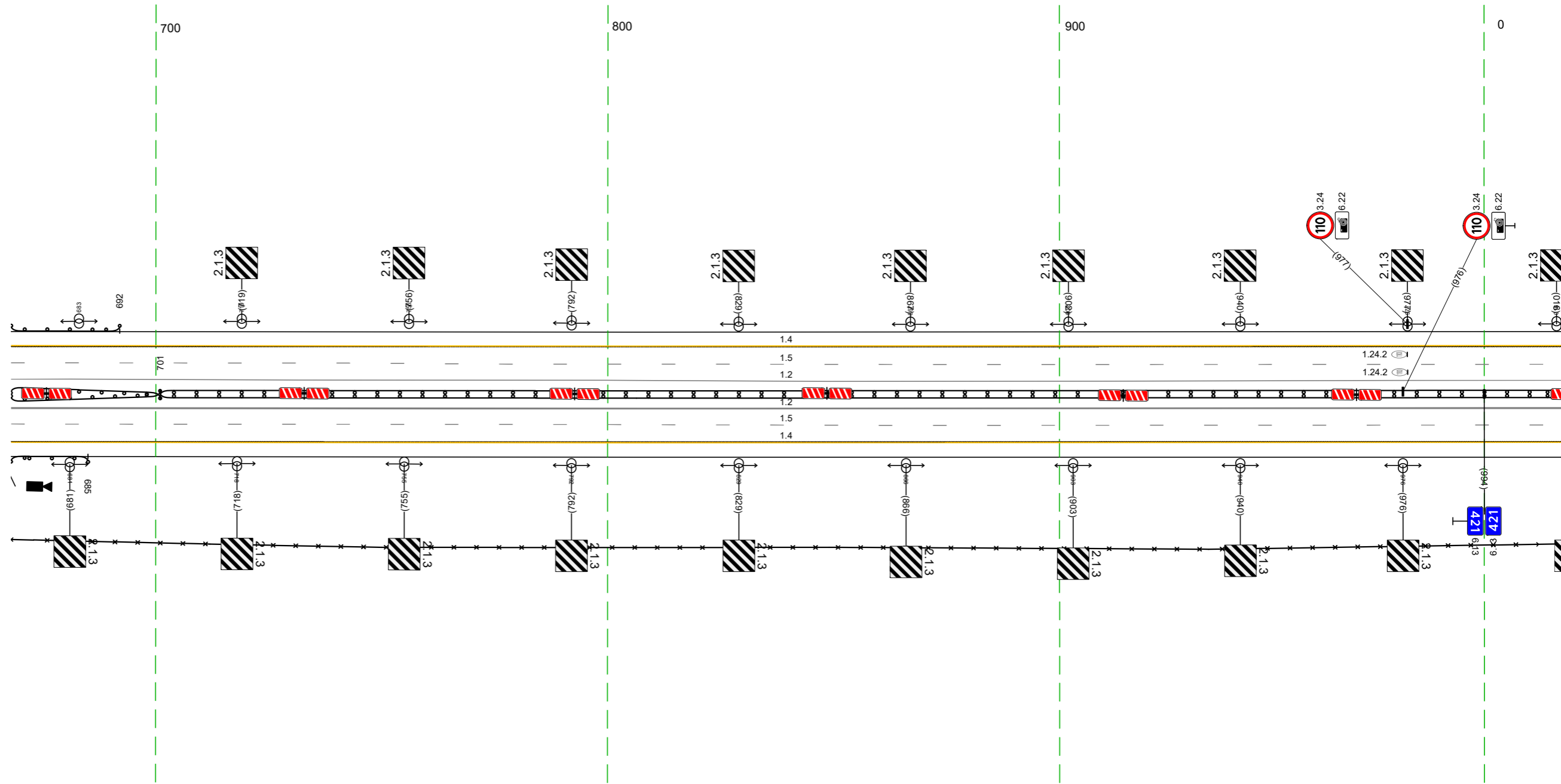

Дорожная разметка справа	Осевая линия	12 668 - 017, (34,3 м)	
	1-я от осевой	12 668 - 017, (34,3 м)	
	2-я от осевой	15 668 - 017, (34,3 м) 14 668 - 017, (34,3 м)	
Дорожные ограждения и направляющие устройства справа	На разделительной	до 1931 668 - 701, (33 м)	до 1931 701 - 017, (310 м)
	На обочине	до 1931 668 - 685, (17 м)	30 668 - 017, (34,3 м)
Тротуары справа			

Тротуары слева		
Дорожные ограждения и направляющие устройства слева	На обочине	30 157 - 305 (148 м)
	На разделительной	10 (193) 077 - 351 (274 м)
Дорожная разметка слева	2-я от осевой	14 007 - 191 (183 м)
	1-я от осевой	15 007 - 351 (343 м)
Элементы в плане		
Продольный профиль		R=45600, L=2826

М-4 "Дон"
 Основной ход км 330+800 - км 464+300
 421+007-421+351

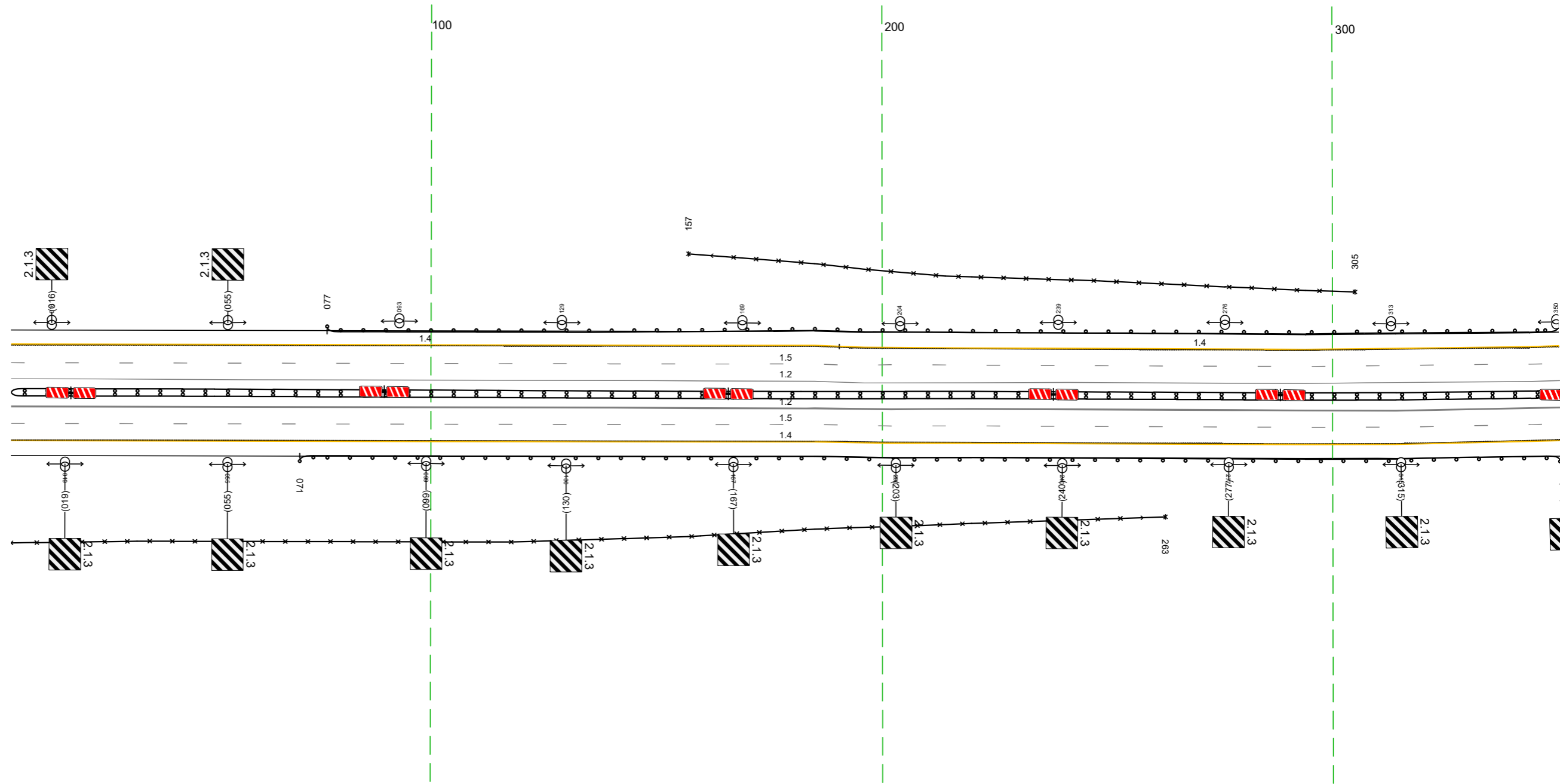

Дорожная разметка справа	Осевая линия	12 007 - 351 (343 м)
	1-я от осевой	12 007 - 351 (343 м)
Дорожные ограждения и направляющие устройства справа	2-я от осевой	15 007 - 351 (343 м)
	На разделительной	14 007 - 351 (343 м)
Тротуары справа	На обочине	10 (193) 007 - 351 (343 м)
	На разделительной	30 007 - 263 (256 м)

Тротуары слева		
Дорожные ограждения и направляющие устройства слева	На обочине	до 193) 341 - 685 (344 м)
	На разделительной	
Дорожная разметка слева	2-я от осевой	14 341 - 685 (344 м)
	1-я от осевой	15 341 - 685 (344 м)
Элементы в плане		
Продольный профиль		R=45600, L=2826

М-4 "Дон"
 Основной ход км 330+800 - км 464+300
 421+341-421+685

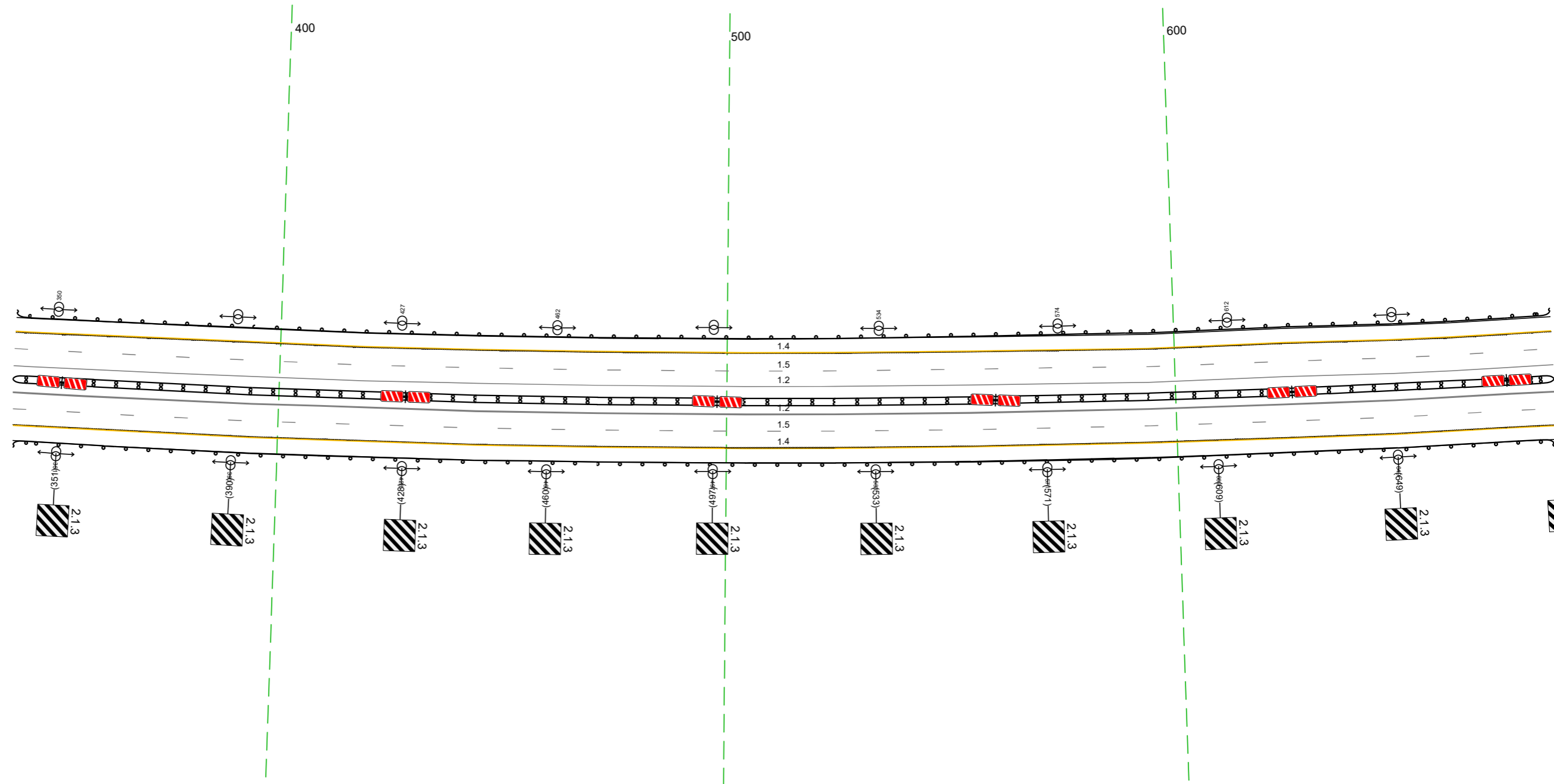

Дорожная разметка справа	Осевая линия	12 341 - 685 (344 м)
	1-я от осевой	12 341 - 685 (344 м)
	2-я от осевой	15 341 - 685 (344 м)
Дорожные ограждения и направляющие устройства справа	На разделительной	14 341 - 685 (344 м)
	На обочине	до 193) 341 - 685 (344 м)
Тротуары справа		до 193) 341 - 685 (344 м)

20 м

Тротуары слева			
Дорожные ограждения и направляющие устройства слева	На обочине	до 675 675 - 746, (71 м)	
	На разделительной		
Дорожная разметка слева	2-я от осевой		14 675 - 1018, (34,3 м)
	1-я от осевой		15 675 - 1018, (34,3 м)
Элементы в плане			
Профильный профиль			R=45600, L=2826

М-4 "Дон"
 Основной ход км 330+800 - км 464+300
 421+675-421+1018

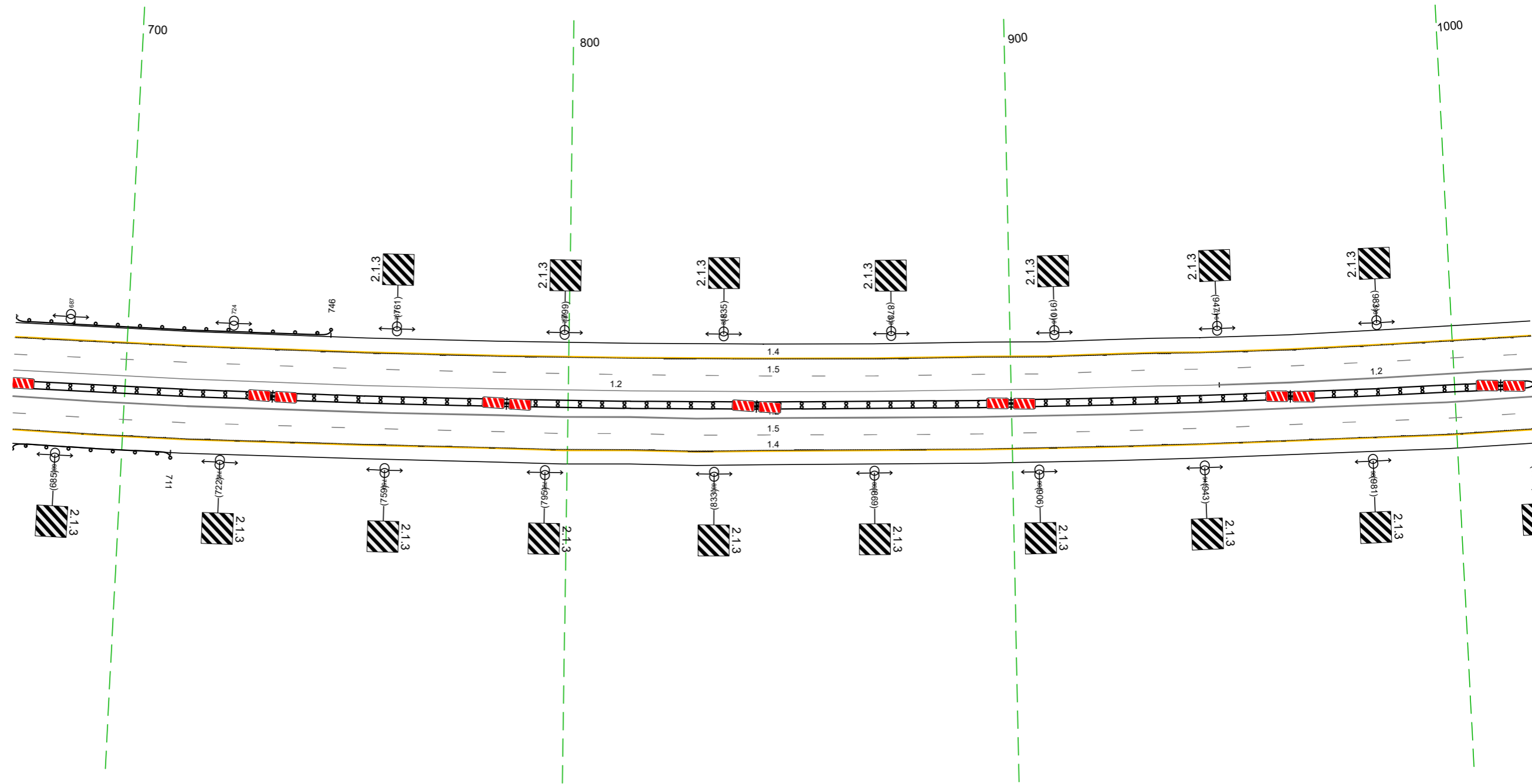

Дорожная разметка справа	Осевая линия		12 675 - 1018, (34,3 м)	
	1-я от осевой	12 675 - 947, (272 м)		12 947 - 1018, (71 м)
	2-я от осевой		15 675 - 1018, (34,3 м)	14 675 - 1018, (34,3 м)
Дорожные ограждения и направляющие устройства справа	На разделительной		до 675 675 - 1018, (34,3 м)	
	На обочине	до 675 675 - 711, (36 м)		
Тротуары справа				

Тротуары слева		
Дорожные ограждения и направляющие устройства слева	На обочине	
	На разделительной	
Дорожная разметка слева	2-я от осевой	14 1008 - 282, (34,3 м)
	1-я от осевой	15 1008 - 223, (284 м)
Элементы в плане		
Продольный профиль		R=45600, L=2826

М-4 "Дон"
 Основной ход км 330+800 - км 464+300
 421+1008-422+282

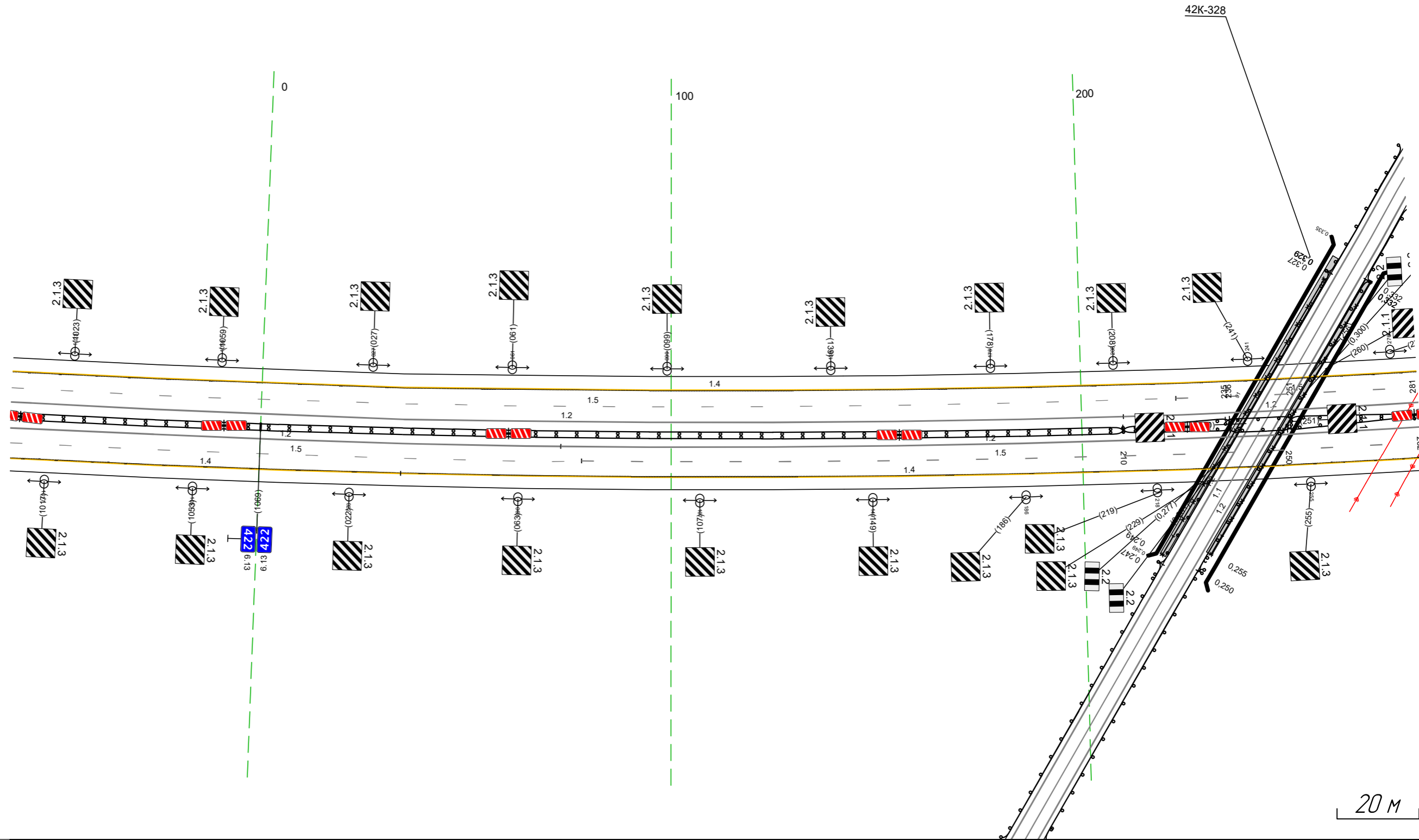

Дорожная разметка справа	Осевая линия	12 1008 - 073, (134 м)	12 1008 - 210, (271 м)	12 073 - 282, (209 м)	12 210 - 282, (72 м)						
	1-я от осевой	15 1008 - 078, (139 м)		15 078 - 282, (204 м)							
	2-я от осевой	14 1008 - 034, (195 м)		14 034 - 282, (248 м)							
Дорожные ограждения и направляющие устройства справа	На разделительной	ДД (43) 1008 - 210, (271 м)			<table border="1"> <tr> <td>ДД (43) 210 - 236, (26 м)</td> <td>ДД (45) 235 - 251, (16 м)</td> <td>ДД (43) 250 - 282, (32 м)</td> </tr> <tr> <td>ДД (43) 210 - 236, (26 м)</td> <td>ДД (45) 236 - 251, (15 м)</td> <td>ДД (43) 251 - 281, (30 м)</td> </tr> </table>	ДД (43) 210 - 236, (26 м)	ДД (45) 235 - 251, (16 м)	ДД (43) 250 - 282, (32 м)	ДД (43) 210 - 236, (26 м)	ДД (45) 236 - 251, (15 м)	ДД (43) 251 - 281, (30 м)
	ДД (43) 210 - 236, (26 м)	ДД (45) 235 - 251, (16 м)	ДД (43) 250 - 282, (32 м)								
ДД (43) 210 - 236, (26 м)	ДД (45) 236 - 251, (15 м)	ДД (43) 251 - 281, (30 м)									
На обочине											
Тротуары справа											

Тротуары слева		
Дорожные ограждения и направляющие устройства слева	На обочине	
	На разделительной	
Дорожная разметка слева	2-я от осевой	14 272 - 615 (34,3 м)
	1-я от осевой	15 272 - 615 (34,3 м)
Элементы в плане		
Профильный профиль		R=45600, L=2826

М-4 "Дон"
Основной ход км 330+800 - км 464+300
422+272-422+615

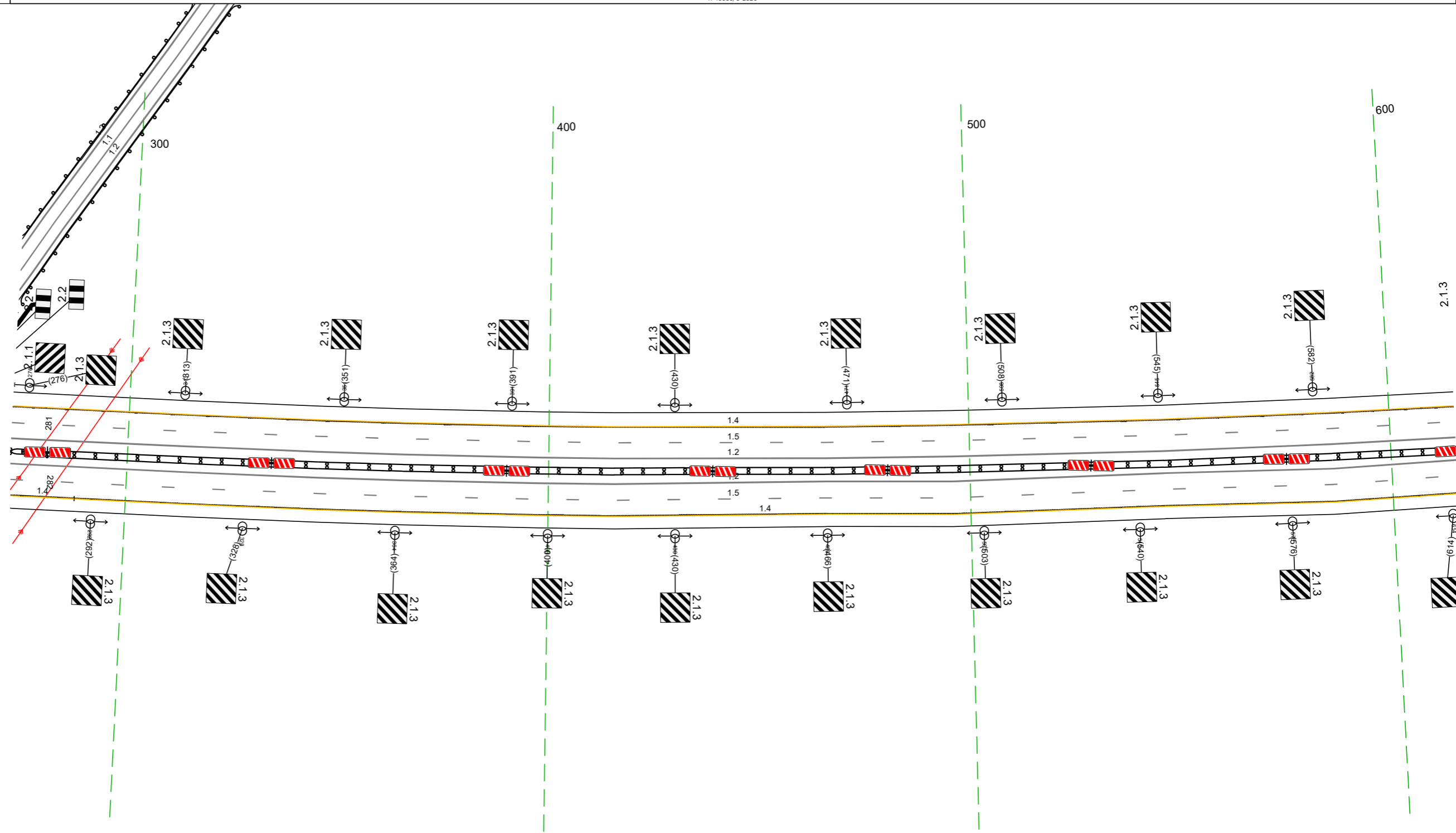

20 М

Дорожная разметка справа	Осевая линия		12 272 - 615 (34,3 м)
	1-я от осевой		12 272 - 615 (34,3 м)
	2-я от осевой	14 272 - 288 (16 м)	15 272 - 615 (34,3 м)
Дорожные ограждения и направляющие устройства справа	На разделительной	до 193 272 - 281 (9 м) до 193 272 - 282 (10 м)	до 193 282 - 615 (333 м)
	На обочине		
Тротуары справа			

Тротуары слева		
Дорожные ограждения и направляющие устройства слева	На обочине	
	На разделительной	
Дорожная разметка слева	2-я от осевой	14 605 - 949 (344 м)
	1-я от осевой	15 605 - 949 (344 м)
Элементы в плане		
Профильный профиль		R-45600, L=2826 R-56595, L=3873

М-4 "Дон"
 Основной ход км 330+800 - км 464+300
 422+605-422+949

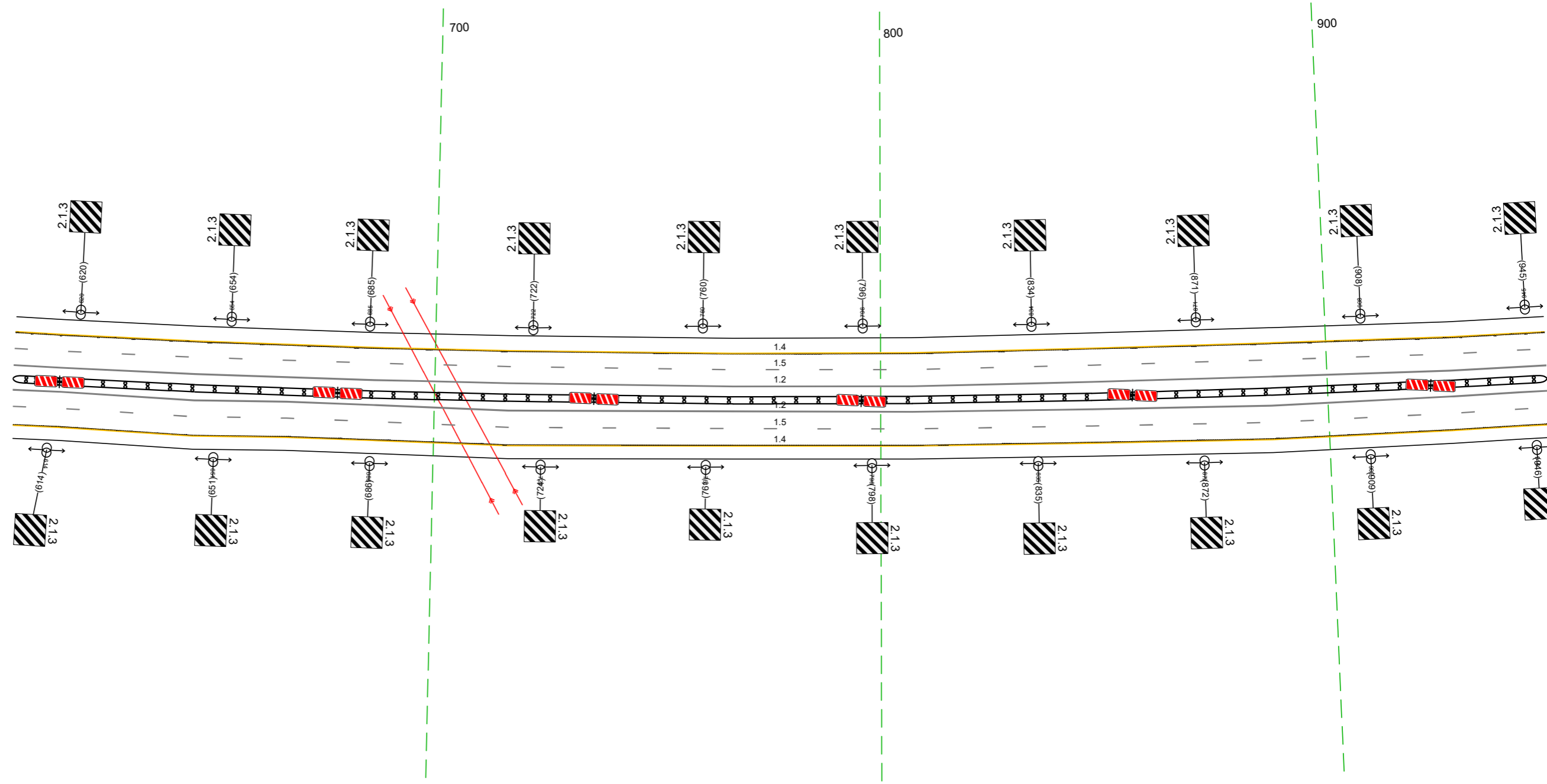

Дорожная разметка справа	Осевая линия	12 605 - 949 (344 м)
	1-я от осевой	12 605 - 949 (344 м)
	2-я от осевой	15 605 - 949 (344 м)
Дорожные ограждения и направляющие устройства справа	На разделительной	14 605 - 949 (344 м)
	На обочине	ДП 693 605 - 949 (344 м)
Тротуары справа		

Тротуары слева		
Дорожные ограждения и направляющие устройства слева	На обочине	
	На разделительной	
Дорожная разметка слева	2-я от осевой	14 939 - 223, (281 м)
	1-я от осевой	15 939 - 285, (343 м)
Элементы в плане		
Продольный профиль		R=56595, L=3873

М-4 "Дон"
 Основной ход км 330+800 - км 464+300
 422+939-423+285

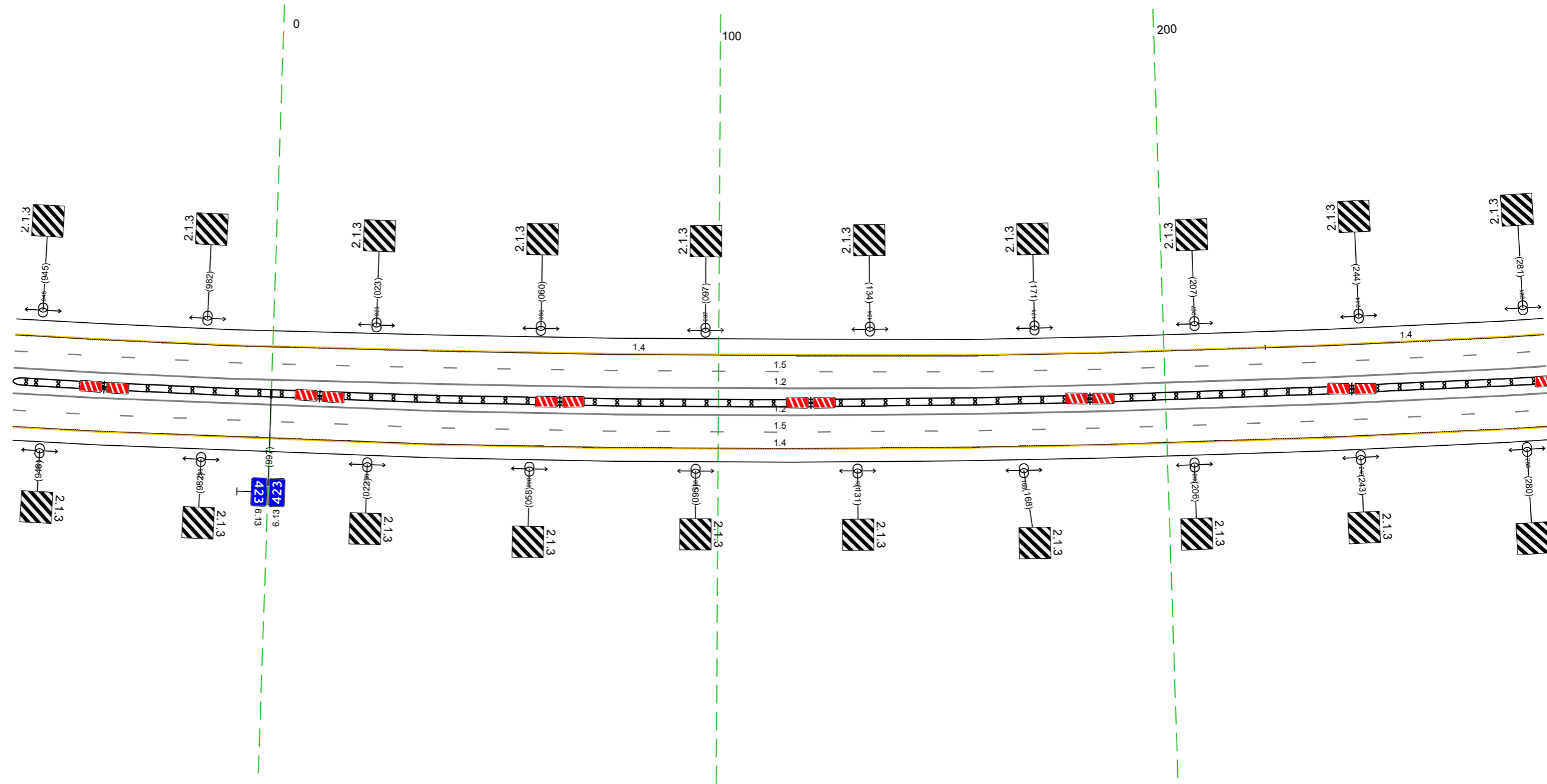

Дорожная разметка справа	Осевая линия	12 939 - 285, (343 м)
	1-я от осевой	12 939 - 285, (343 м)
	2-я от осевой	15 939 - 285, (343 м)
Дорожные ограждения и направляющие устройства справа	На разделительной	14 939 - 285, (343 м)
	На обочине	ДП 693 939 - 285, (343 м)
Тротуары справа		

Тротуары слева		
Дорожные ограждения и направляющие устройства слева	На обочине	
	На разделительной	
Дорожная разметка слева	2-я от осевой	14 275 - 619 (34,3 м)
	1-я от осевой	15 275 - 619 (34,3 м)
Элементы в плане		
Профильный профиль		R=56595, L=3873

М-4 "Дон"
 Основной ход км 330+800 - км 464+300
 423+275-423+619

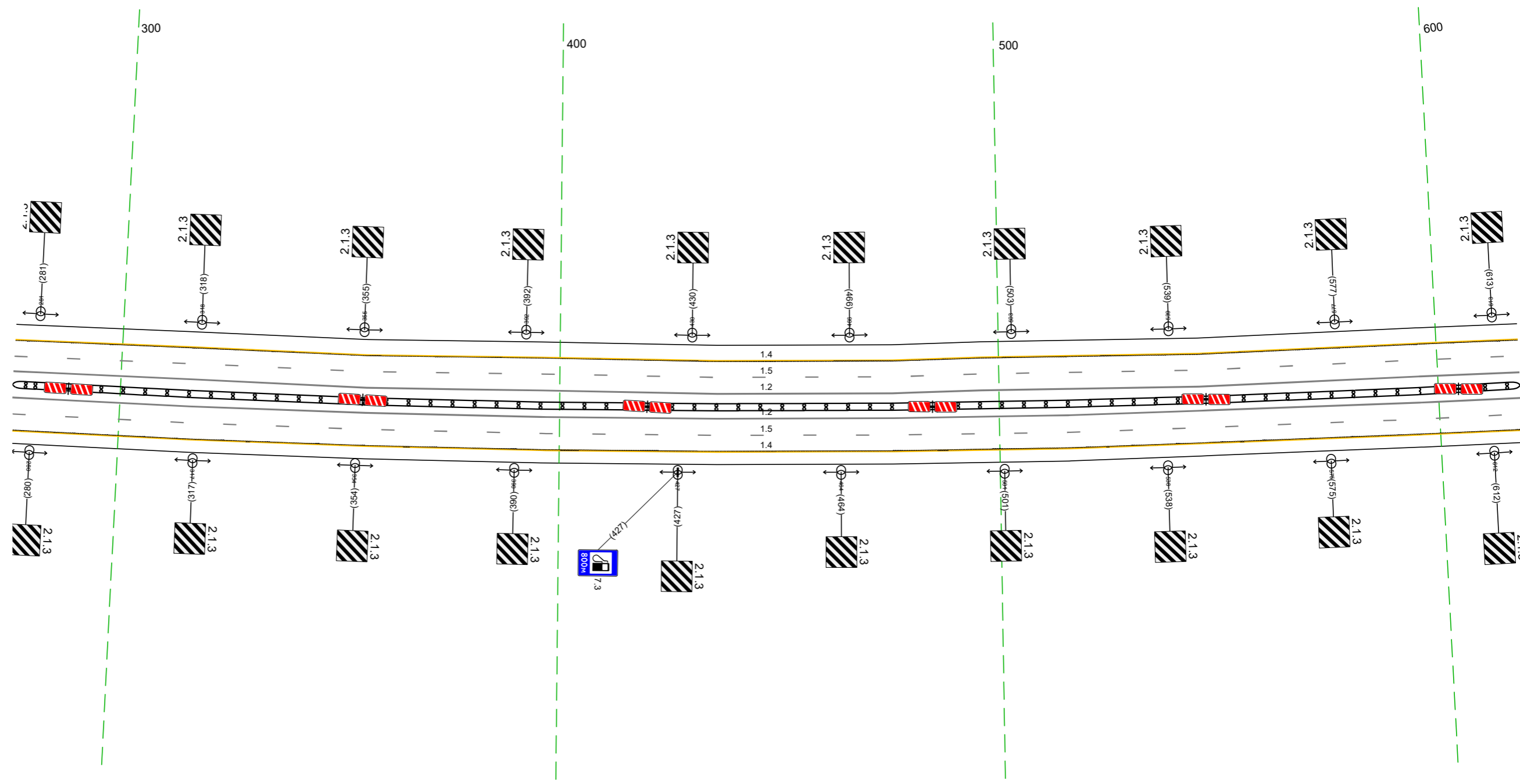

Дорожная разметка справа	Осевая линия	12 275 - 619 (34,3 м)
	1-я от осевой	12 275 - 619 (34,3 м)
	2-я от осевой	15 275 - 619 (34,3 м)
Дорожные ограждения и направляющие устройства справа	На разделительной	14 275 - 619 (34,3 м)
	На обочине	ВД 619 275 - 619 (34,3 м)
Тротуары справа		

Тротуары слева					ДО 1931 746 - 876, (130 м)	
Дорожные ограждения и направляющие устройства слева	На обочине				ДО 1951 775 - 789, (14 м)	ДО 1931 789 - 818, (29 м)
	На разделительной				ДО 1931 744 - 775, (31 м)	ДО 1951 775 - 789, (14 м)
Дорожная разметка слева	2-я от осевой				14 609 - 952, (34,3 м)	15 609 - 952, (34,3 м)
	1-я от осевой					
Элементы в плане						
Правильный профиль		R=56595, L=3873				

М-4 "Дон"
Основной ход км 330+800 - км 464+300
423+609-423+952

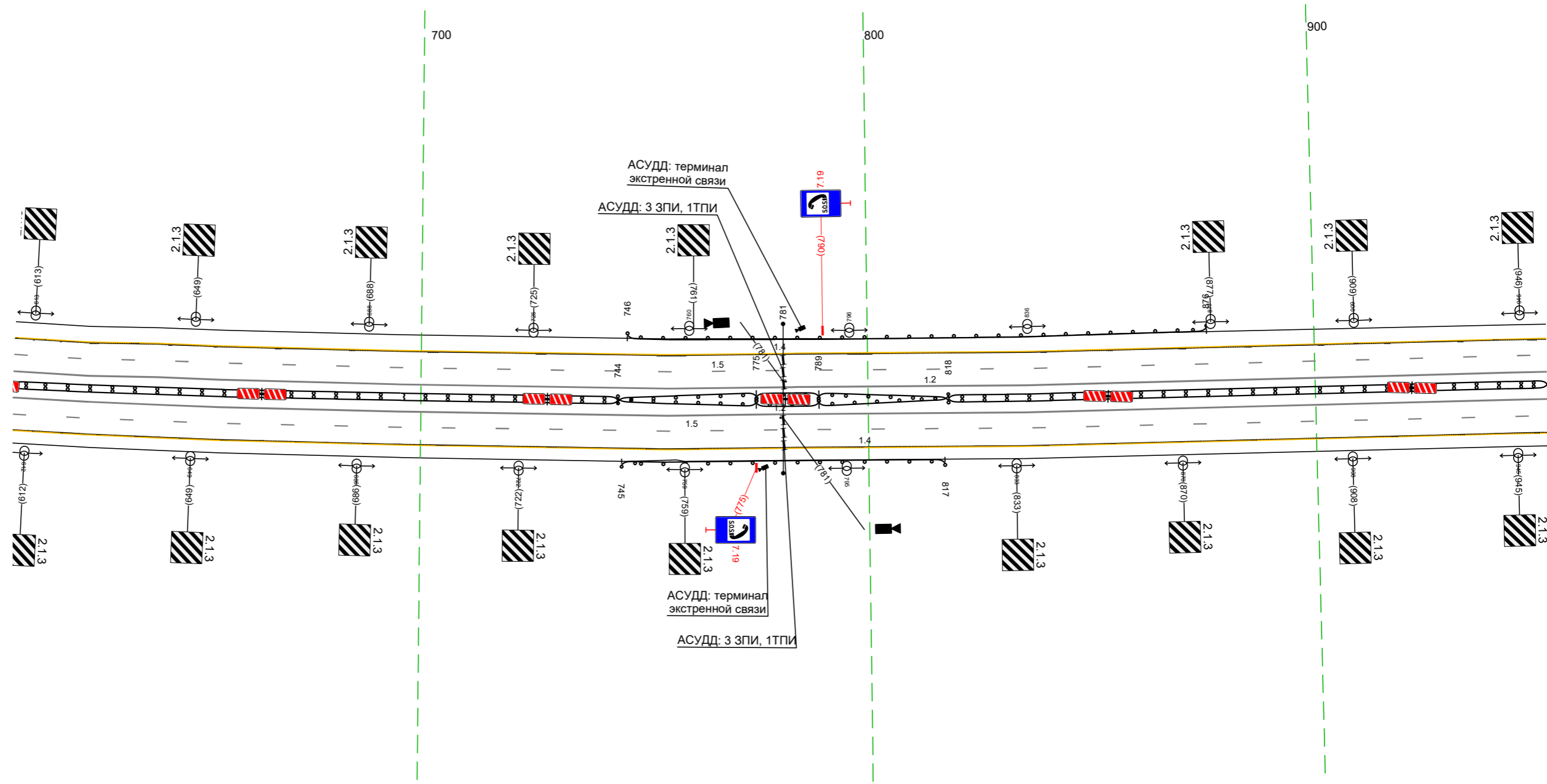

Дорожная разметка справа	Осевая линия				12 609 - 952, (34,3 м)	12 609 - 952, (34,3 м)
	1-я от осевой				15 609 - 952, (34,3 м)	14 609 - 952, (34,3 м)
	2-я от осевой					
Дорожные ограждения и направляющие устройства справа	На разделительной	ДО 1931 609 - 744, (135 м)	ДО 1931 744 - 775, (31 м)	ДО 1951 775 - 789, (14 м)	ДО 1931 789 - 818, (29 м)	ДО 1931 818 - 952, (134 м)
	На обочине				ДО 1931 745 - 817, (72 м)	
Тротуары справа						

Тротуары слева																			
Дорожные ограждения и направляющие устройства слева	На обочине																		
	На разделительной	ДО 153) 002 - 036, (34 м)		ДО 153) 035 - 052, (17 м)		ДО 153) 052 - 087, (35 м)													
Дорожная разметка слева	3-я от осевой					12 042 - 156, (114 м)		12 156 - 169, (13 м)		17 175 - 190, (15 м)		12 190 - 236, (47 м)		113 238 245 (8 м)		17 245 256 (11 м)		12 255 - 296, (41 м)	
	2-я от осевой	14 942 - 037, (85 м)				18 040 - 157, (117 м)		18 157 - 187, (30 м)		11 187 - 227, (40 м)		18 227 - 296, (69 м)							
	1-я от осевой	15 942 - 296, (34,3 м)																	
Элементы в плане																			
Продольный профиль		R=56595, L=3873																	

М-4 "ДОН"
Основной ход км 330+800 - км 464+300
423+942-424+296

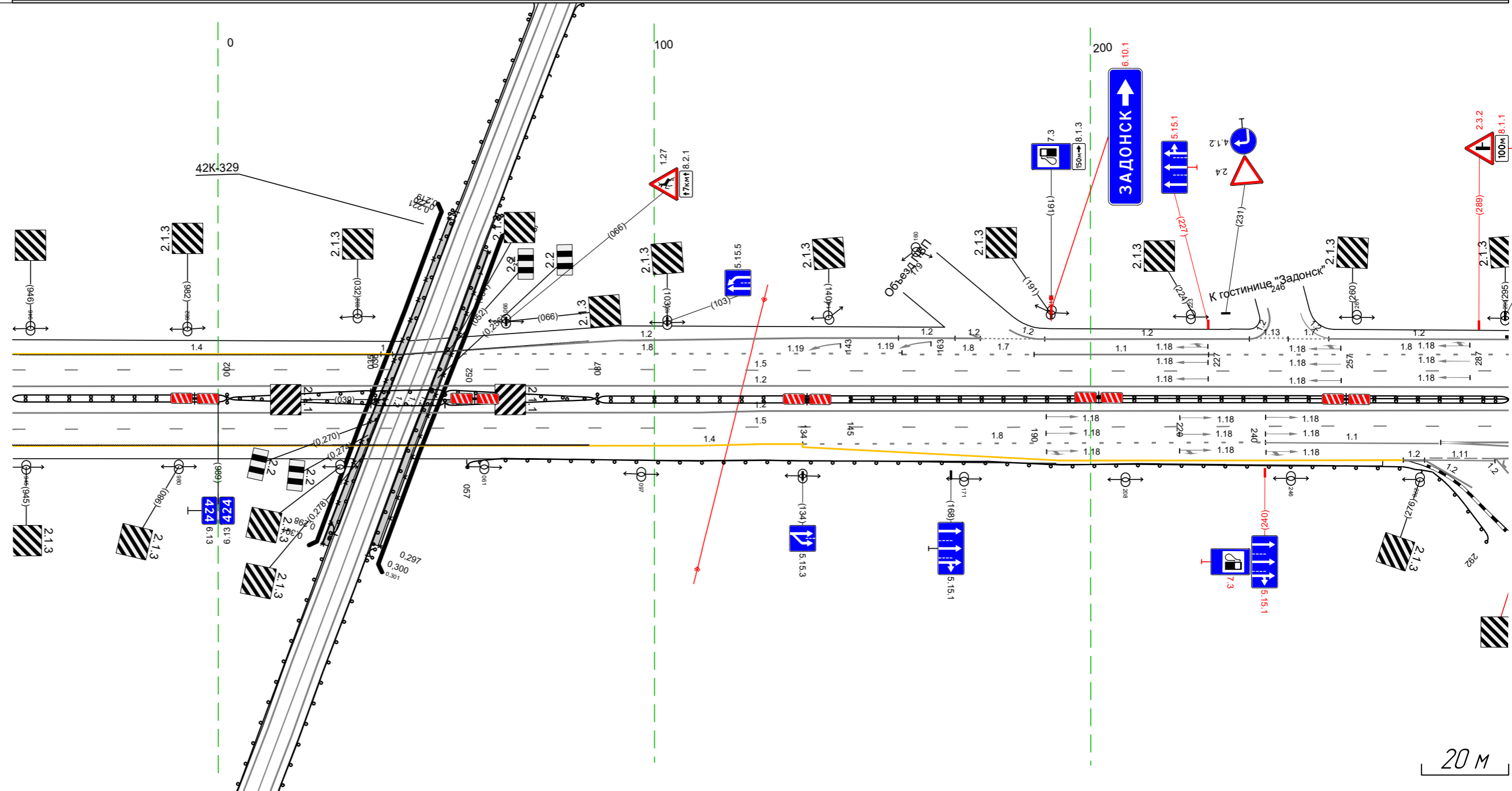

Дорожная разметка справа	Осевая линия	12 942 - 296, (34,3 м)												
	1-я от осевой	12 942 - 296, (34,3 м)												
	2-я от осевой	15 942 - 296, (34,3 м)												
Дорожные ограждения и направляющие устройства справа	На разделительной	ДО 153) 942 - 002, (49 м)		ДО 153) 002 - 036, (34 м)		ДО 153) 035 - 052, (17 м)		ДО 153) 052 - 087, (35 м)		ДО 153) 087 - 296, (209 м)			30 145 - 296, (151 м)	
	На обочине	ДО 153) 057 - 292, (235 м)												
Тротуары справа														

Тротуары слева												ДД (193) 524 - 629 (105 м)	
Дорожные ограждения и направляющие устройства слева	На обочине												
	На разделительной												
	3-я от осевой	12 286 297 (11 м)	111 297 - 315 (17 м)	12 315 321 16 м	14 318 - 379 (61 м)	12 373 380 17 м	111 378 - 403 (24 м)	14 404 - 530 (125 м)	14 530 - 587 (57 м)	14 588 - 629 (41 м)	14 630 - 671 (41 м)	14 672 - 713 (41 м)	14 714 - 755 (41 м)
Дорожная разметка слева	2-я от осевой	18 286 - 398 (112 м)				11 398 - 444 (46 м)		18 444 - 588 (144 м)			14 588 - 629 (41 м)	14 630 - 671 (41 м)	
	1-я от осевой	15 286 - 587 (301 м)										15 587 - 629 (42 м)	
Элементы в плане													
Продольный профиль		R=56595, L=3873											

М-4 "Дон"
Основной ход км 330+800 - км 464+300
424+286-424+629

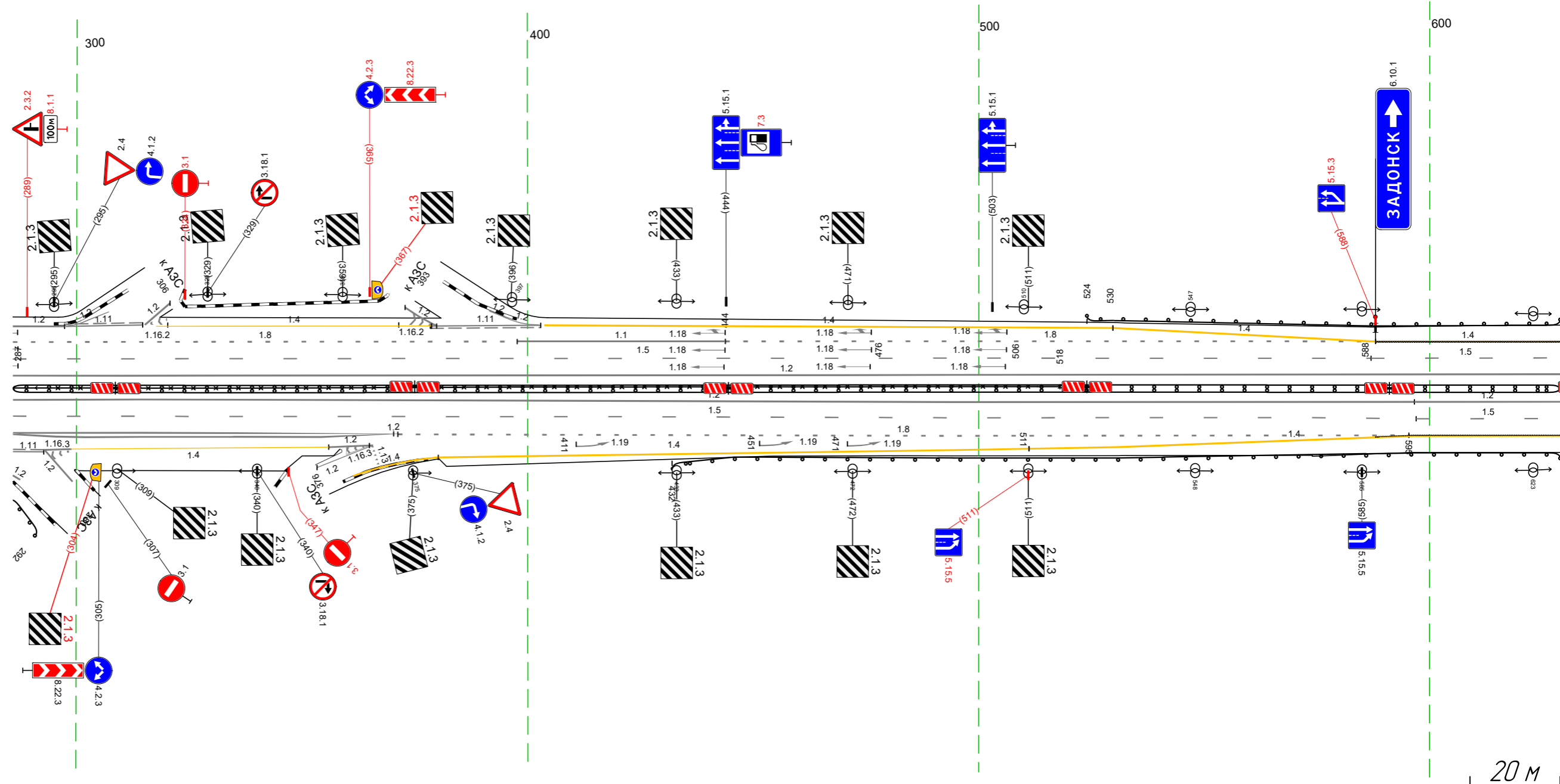

Дорожная разметка справа	Осевая линия	12 286 - 597 (311 м)				12 597 - 629 (32 м)					
	1-я от осевой	12 286 - 629 (343 м)				15 597 - 629 (32 м)					
	2-я от осевой	15 286 - 597 (311 м)				14 596 - 629 (33 м)					
Дорожные ограждения и направляющие устройства справа	На разделительной	12 286 - 370 (84 м)		18 371 - 595 (224 м)		14 511 - 596 (85 м)					
	На обочине	111 286 293 17 м	12 286 - 354 (68 м)	14 380 - 511 (131 м)	ДД (193) 286 - 629 (343 м)				10 (193) 432 - 629 (197 м)		
Тротуары справа											

Тротуары слева			847 - 962 (115 м, а/д, ш 1,0 м)
Дорожные ограждения и направляющие устройства слева	На обочине	ДД (193) 619 - 833 (214 м)	ЧПД-Д 846 - 962 (116 м)
	На разделительной		МО (194) 833 - 962 (129 м)
Дорожная разметка слева	2-я от осевой	14 619 - 962 (343 м)	
	1-я от осевой	15 619 - 962 (343 м)	
Элементы в плане			
Продольный профиль			R=56595, L=3873

М-4 "ДОН"
 Основной ход км 330+800 - км 464+300
 424+619-424+962

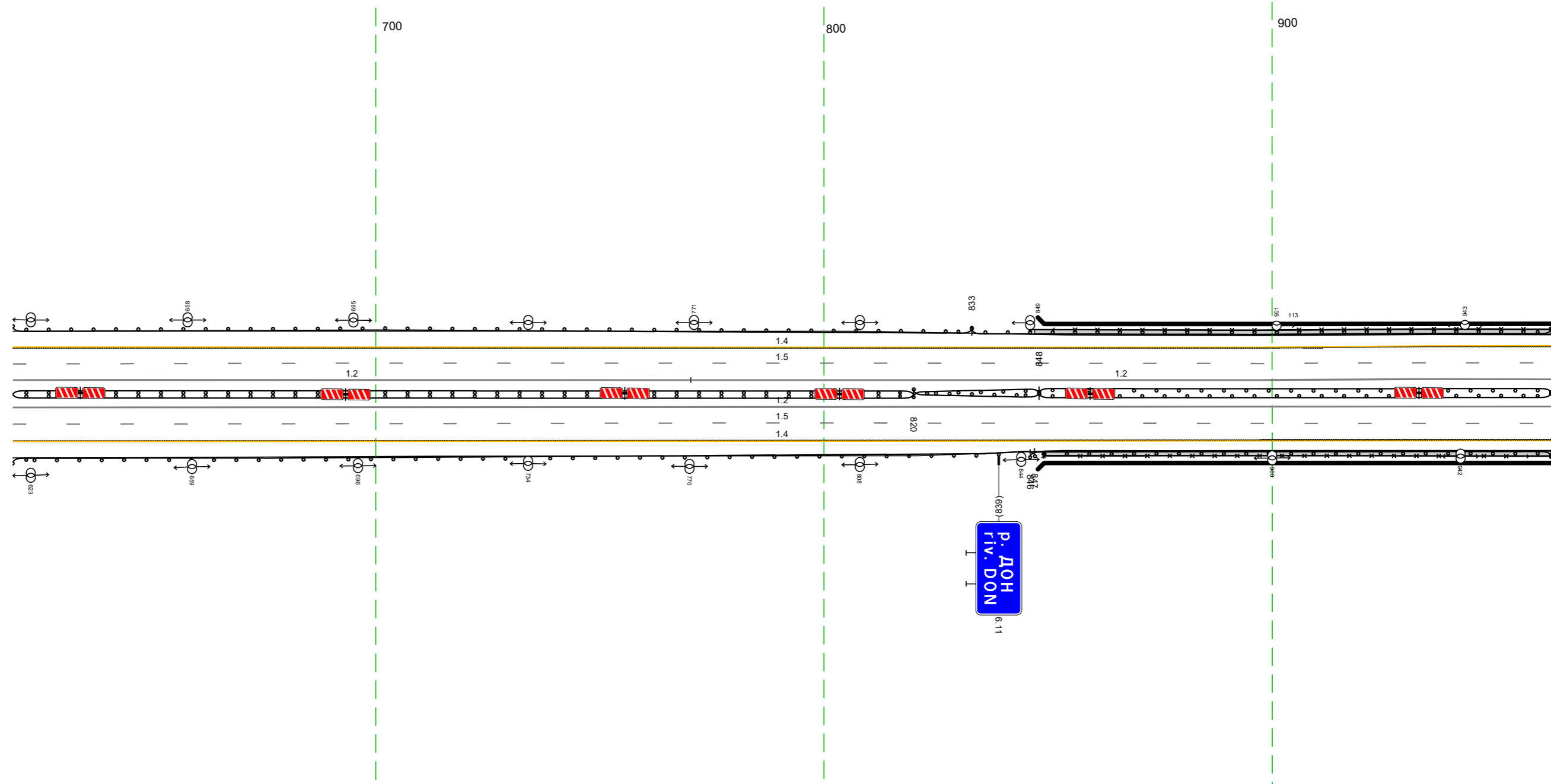

20 м

Дорожная разметка справа	Осевая линия	12 619 - 770 (151 м)	12 619 - 962 (343 м)	12 770 - 962 (192 м)
	1-я от осевой		15 619 - 962 (343 м)	
	2-я от осевой		14 619 - 962 (343 м)	
Дорожные ограждения и направляющие устройства справа	На разделительной	ДД (193) 619 - 820 (1201 м)	ДД (193) 820 - 848 (28 м)	ДД (193) 848 - 962 (114 м)
	На обочине	ДД (193) 619 - 847 (228 м)	ДД (193) 820 - 848 (28 м)	МО (193) 846 - 962 (116 м)
Тротуары справа				ЧПД-Д 849 - 962 (113 м)
				849 - 962 (113 м, а/д, ш 1,0 м)

Тротуары слева		952 - 1119, 1167 м, а/В, ш 10 м	
Дорожные ограждения и направляющие устройства слева	На обочине	МО 194) 952 - 1124, 1172 м)	ДО 193) 1124 - 166, 1171 м)
	На разделительной	УПО-Д 952 - 1119, 1167 м)	
Дорожная разметка слева	2-я от осевой	14 952 - 166, (34,3 м)	
	1-я от осевой	15 952 - 166, (34,3 м)	
Элементы в плане			
Продольный профиль			R=56595, L=3873

М-4 "Дон"
 Основной ход км 330+800 - км 464+300
 424+952-425+166

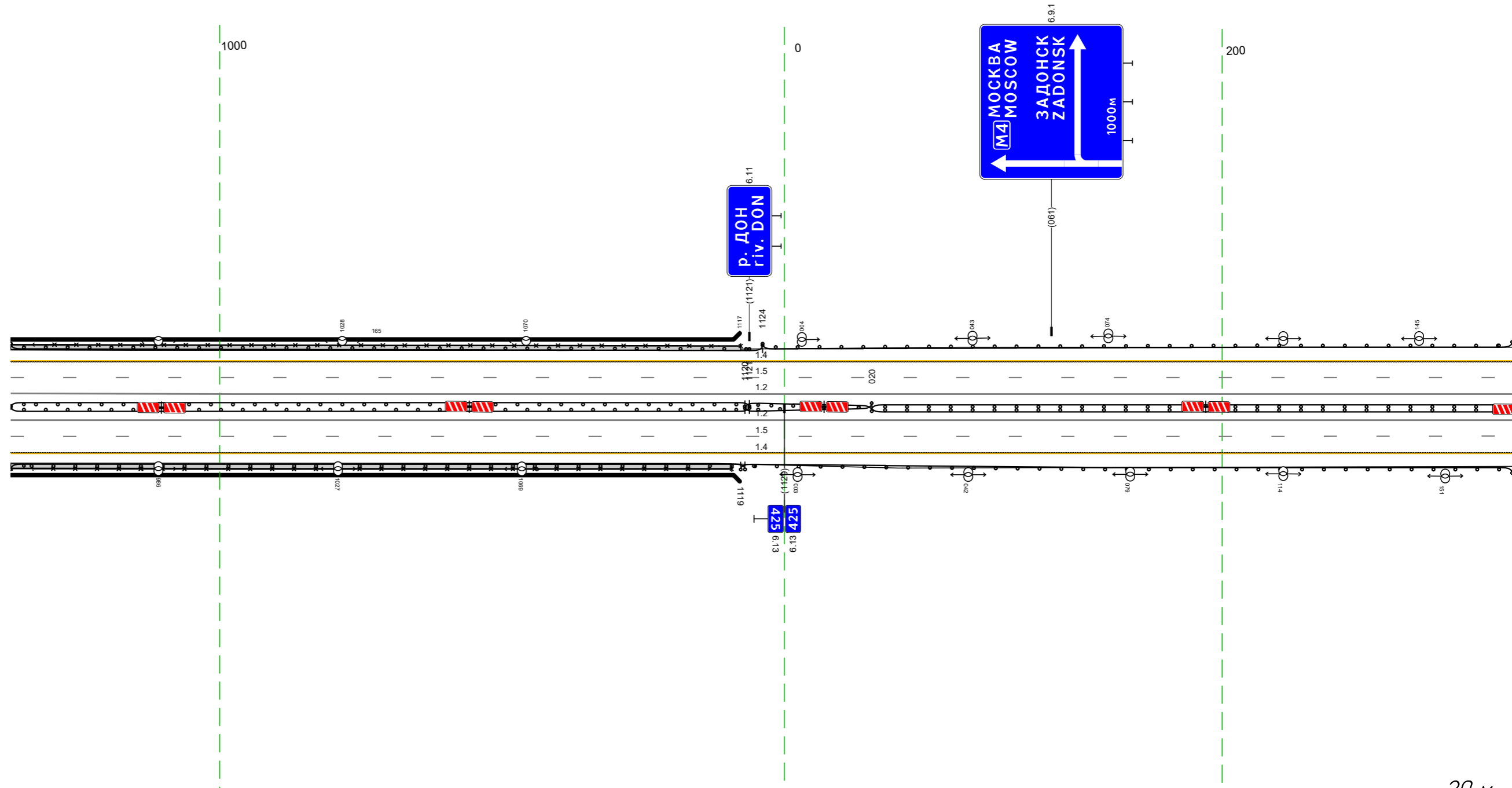

Дорожная разметка справа	Осевая линия	12 952 - 166, (34,3 м)	
	1-я от осевой	12 952 - 166, (34,3 м)	
	2-я от осевой	15 952 - 166, (34,3 м)	
Дорожные ограждения и направляющие устройства справа	На разделительной	ДО 193) 1120 - 020, (29 м)	ДО 193) 020 - 166, (146 м)
		ДО 193) 1120 - 020, (29 м)	
	На обочине	ДО 195) 952 - 1121, (169 м)	
		УПО-Д 952 - 1117, (165 м)	ДО 193) 1119 - 166, (176 м)
Тротуары справа		952 - 1117, 1165 м, а/В, ш 10 м	

Тротуары слева		
Дорожные ограждения и направляющие устройства слева	На обочине	Д0 193 156 - 499 (34,3 м)
	На разделительной	
Дорожная разметка слева	3-я от осевой	14 429 - 489 (60 м)
	2-я от осевой	15 156 - 429 (273 м)
	1-я от осевой	18 429 - 499 (70 м)
Элементы в плане		
Продольный профиль		R=56595, L=3873

М-4 "Дон"
Основной ход км 330+800 - км 464+300
425+156-425+499

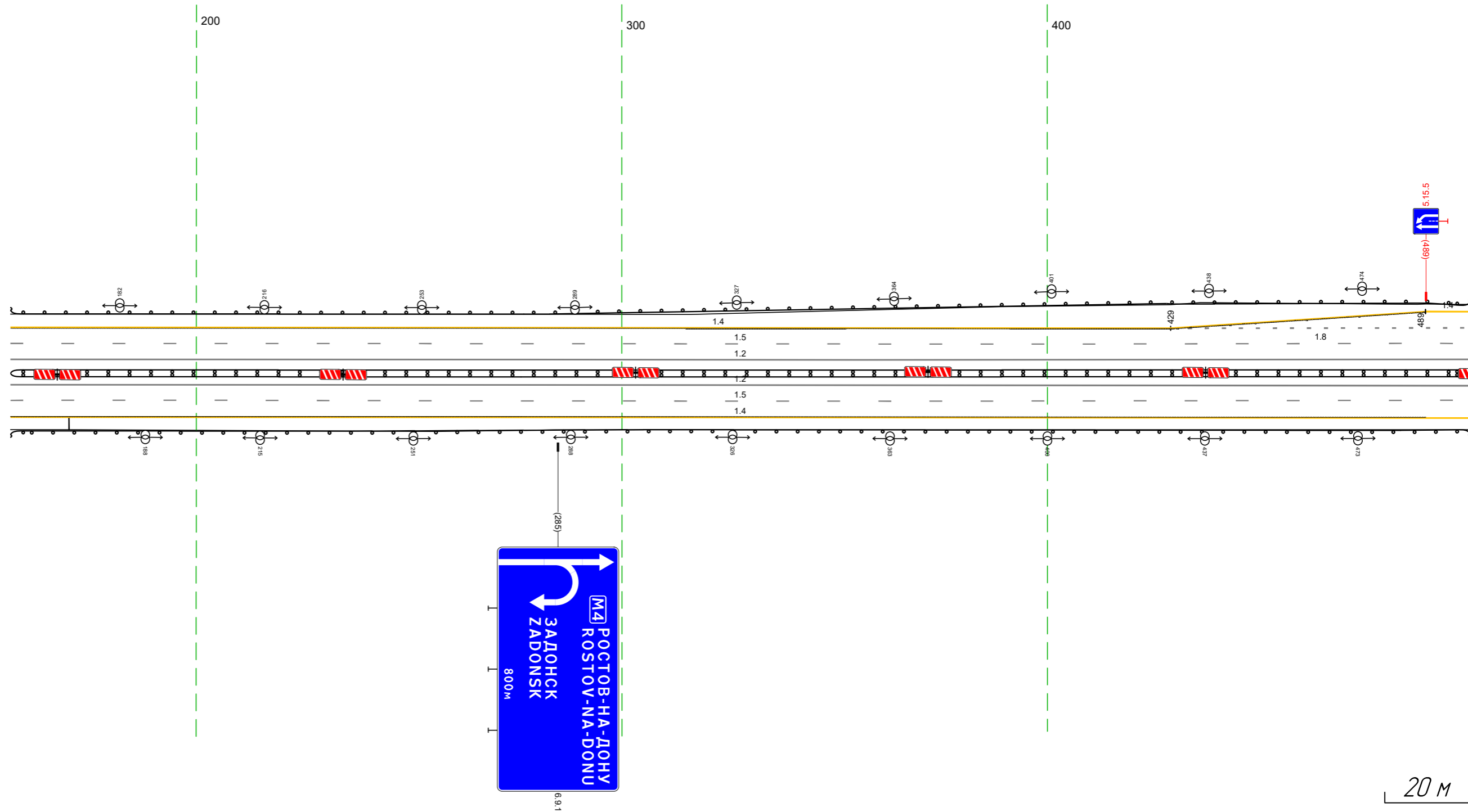

20 М

Дорожная разметка справа	Осевая линия	12 156 - 499 (34,3 м)
	1-я от осевой	12 156 - 499 (34,3 м)
	2-я от осевой	15 156 - 499 (34,3 м)
Дорожные ограждения и направляющие устройства справа	На разделительной	14 156 - 499 (34,3 м)
	На обочине	Д0 193 156 - 499 (34,3 м)
Тротуары справа		Д0 193 156 - 499 (34,3 м)

Данные о состоянии и содержании дорожных знаков	по объекту	0101	0102	0103	0104	0105	0106	0107	0108	0109	0110	0111	0112	0113	0114	0115	0116	0117	0118	0119	0120	0121	0122	0123	0124	0125	0126	0127	0128	0129	0130	0131	0132	0133	0134	0135	0136	0137	0138	0139	0140	0141	0142	0143	0144	0145	0146	0147	0148	0149	0150	0151	0152	0153	0154	0155	0156	0157	0158	0159	0160	0161	0162	0163	0164	0165	0166	0167	0168	0169	0170	0171	0172	0173	0174	0175	0176	0177	0178	0179	0180	0181	0182	0183	0184	0185	0186	0187	0188	0189	0190	0191	0192	0193	0194	0195	0196	0197	0198	0199	0200
	по объекту	0201	0202	0203	0204	0205	0206	0207	0208	0209	0210	0211	0212	0213	0214	0215	0216	0217	0218	0219	0220	0221	0222	0223	0224	0225	0226	0227	0228	0229	0230	0231	0232	0233	0234	0235	0236	0237	0238	0239	0240	0241	0242	0243	0244	0245	0246	0247	0248	0249	0250	0251	0252	0253	0254	0255	0256	0257	0258	0259	0260	0261	0262	0263	0264	0265	0266	0267	0268	0269	0270	0271	0272	0273	0274	0275	0276	0277	0278	0279	0280	0281	0282	0283	0284	0285	0286	0287	0288	0289	0290	0291	0292	0293	0294	0295	0296	0297	0298	0299	0300

М-4 "Дон"
 Особый код км 330+800 - км 464+300
 ПР 425+418-426+644

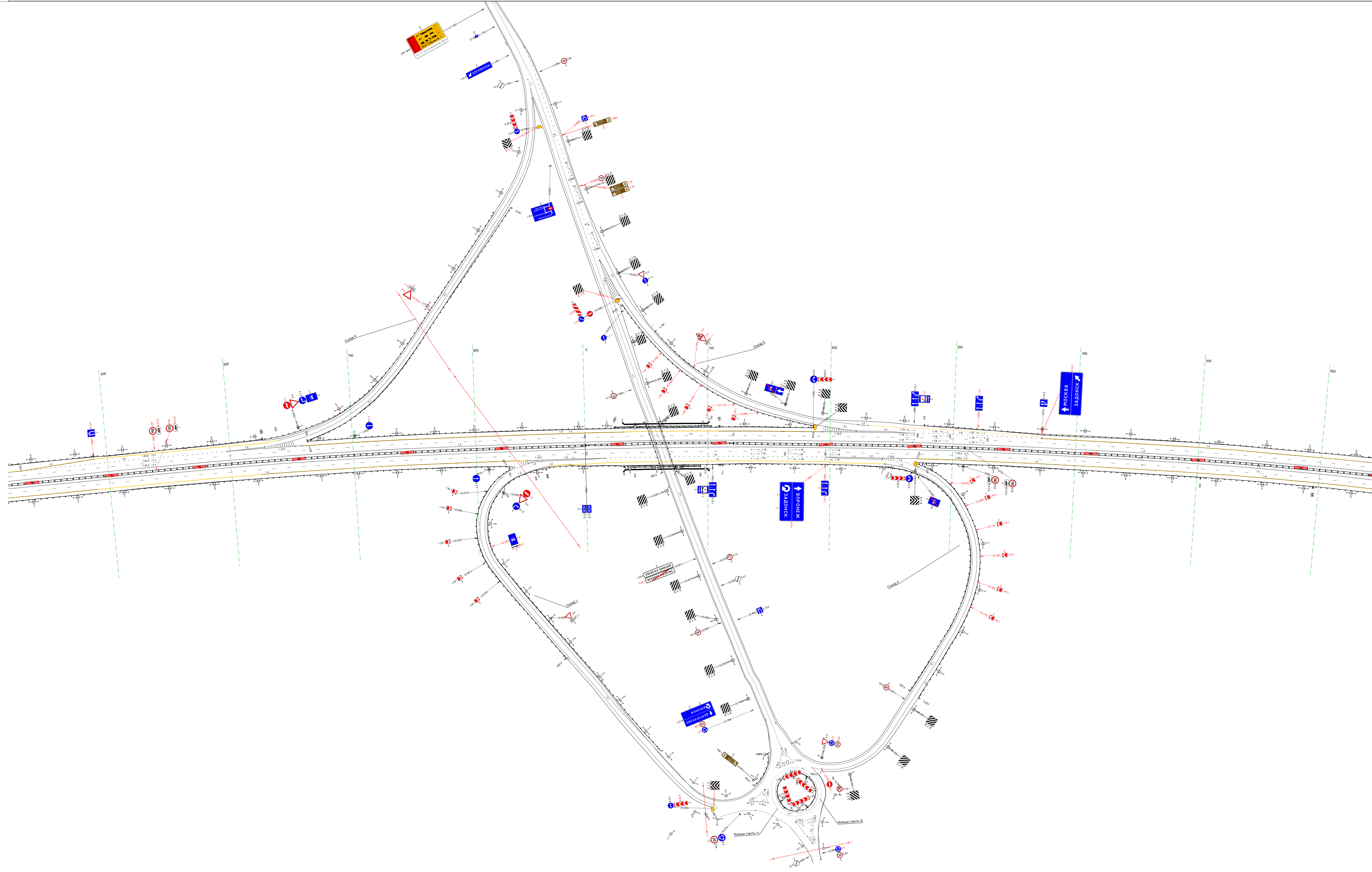

Данные о состоянии и содержании дорожных знаков	по объекту	0101	0102	0103	0104	0105	0106	0107	0108	0109	0110	0111	0112	0113	0114	0115	0116	0117	0118	0119	0120	0121	0122	0123	0124	0125	0126	0127	0128	0129	0130	0131	0132	0133	0134	0135	0136	0137	0138	0139	0140	0141	0142	0143	0144	0145	0146	0147	0148	0149	0150	0151	0152	0153	0154	0155	0156	0157	0158	0159	0160	0161	0162	0163	0164	0165	0166	0167	0168	0169	0170	0171	0172	0173	0174	0175	0176	0177	0178	0179	0180	0181	0182	0183	0184	0185	0186	0187	0188	0189	0190	0191	0192	0193	0194	0195	0196	0197	0198	0199	0200
	по объекту	0201	0202	0203	0204	0205	0206	0207	0208	0209	0210	0211	0212	0213	0214	0215	0216	0217	0218	0219	0220	0221	0222	0223	0224	0225	0226	0227	0228	0229	0230	0231	0232	0233	0234	0235	0236	0237	0238	0239	0240	0241	0242	0243	0244	0245	0246	0247	0248	0249	0250	0251	0252	0253	0254	0255	0256	0257	0258	0259	0260	0261	0262	0263	0264	0265	0266	0267	0268	0269	0270	0271	0272	0273	0274	0275	0276	0277	0278	0279	0280	0281	0282	0283	0284	0285	0286	0287	0288	0289	0290	0291	0292	0293	0294	0295	0296	0297	0298	0299	0300

20 м

Тротуары слева					
Дорожные ограждения и направляющие устройства слева	На обочине		ДО (151) 722 - 827, (105 м)		
	На разделительной	ДО (153) 600 - 724, (124 м)		ДО (153) 826 - 944, (118 м)	
Дорожная разметка слева	2-я от осевой		14 600 - 944, (344 м)	ДО (153) 906 - 937, (31 м)	ДО (155) 937 - 944, (7 м)
	1-я от осевой		15 600 - 944, (344 м)		
Элементы в плане					
Продольный профиль		R=56595, L=3873		R=36422, L=3105	

М-4 "Дон"
 Основной ход км 330+800 - км 464+300
 426+600-426+944

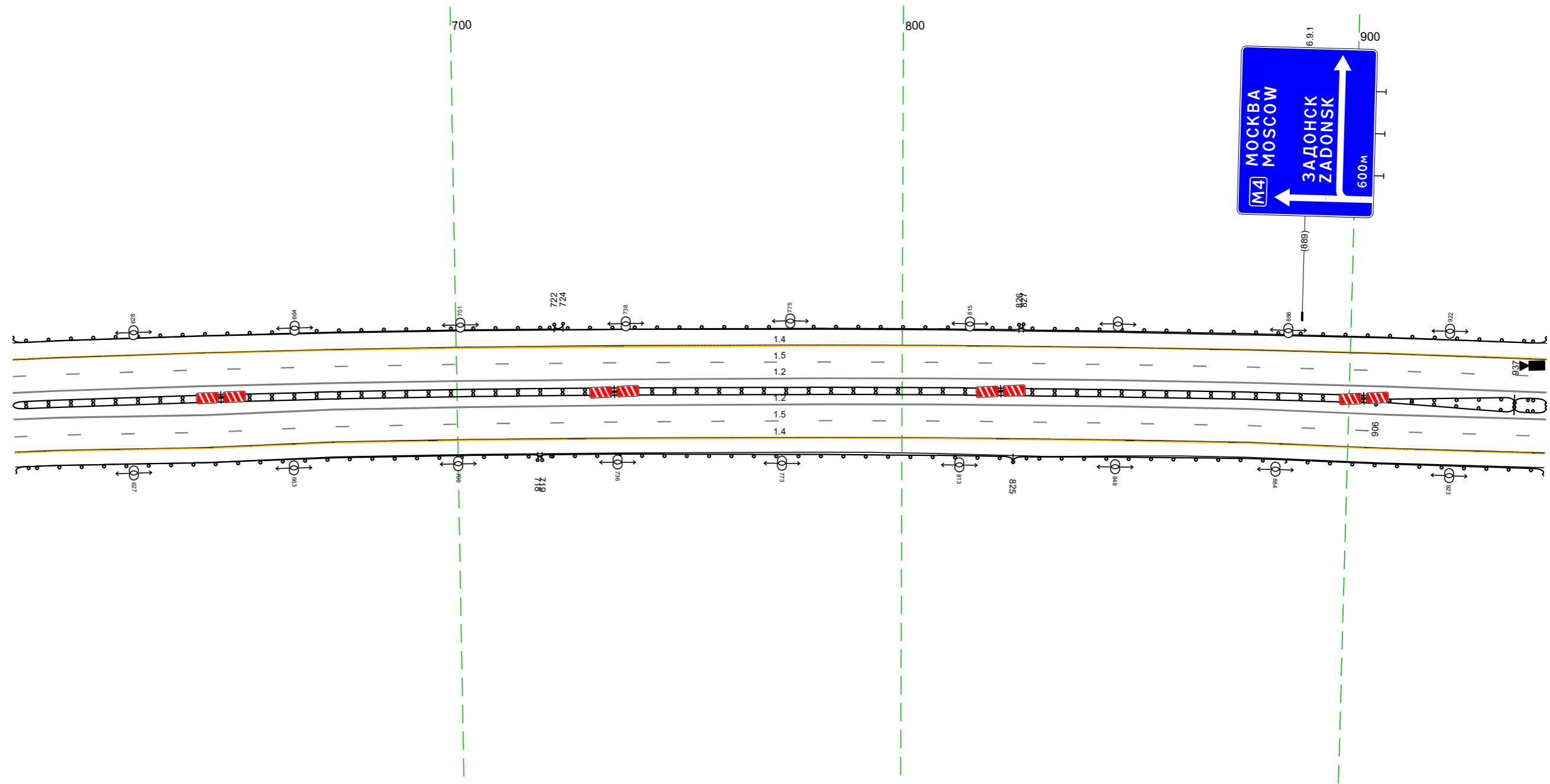

20 м

Дорожная разметка справа	Осевая линия		12 600 - 944, (344 м)		
	1-я от осевой		12 600 - 944, (344 м)		
Дорожные ограждения и направляющие устройства справа	На разделительной		15 600 - 944, (344 м)	ДО (153) 906 - 937, (31 м)	ДО (155) 937 - 944, (7 м)
	На обочине	ДО (153) 600 - 719, (119 м)	ДО (155) 718 - 825, (107 м)	ДО (153) 825 - 944, (119 м)	
Тротуары справа					

Тротуары слева				ДО (153) 044 - 319 (1275 м)	
Дорожные ограждения и направляющие устройства слева	На обочине	ДО (153) 934 - 952 (118 м)	ДО (155) 952 - 045 (152 м)		
	На разделительной	ДО (153) 934 - 937 (3 м) 937 - 956 (119 м)	ДО (153) 956 - 028 (131 м)		
Дорожная разметка слева	2-я от осевой	14 934 - 319 (34,3 м)			
	1-я от осевой	15 934 - 319 (34,3 м)			
Элементы в плане					
Продольный профиль		R=36422 L=3105			

М-4 "ДОН"
 Основной ход км 330+800 - км 464+300
 426+934-427+319

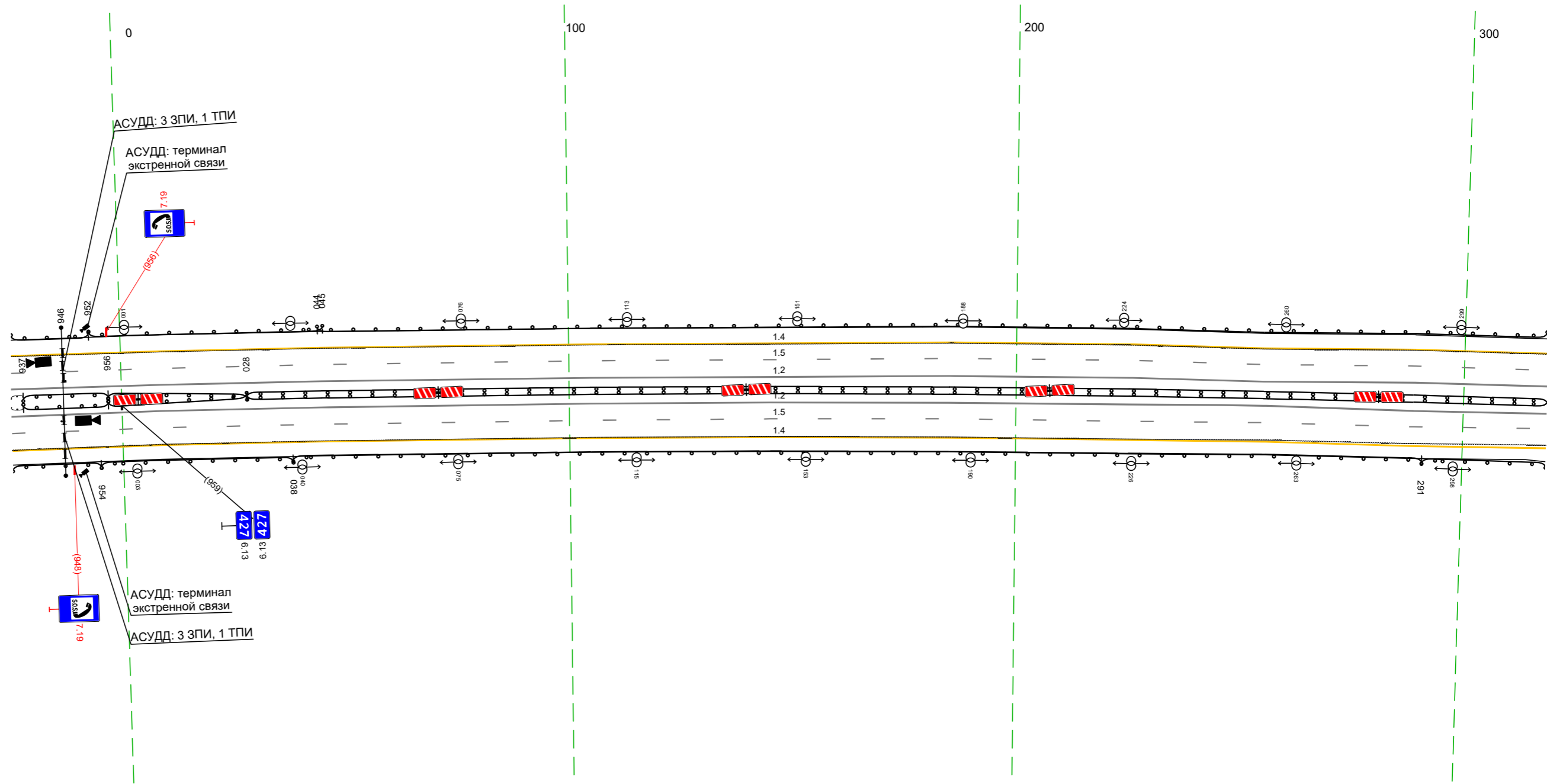

Дорожная разметка справа	Осевая линия			12 934 - 319 (34,3 м)	
	1-я от осевой			12 934 - 319 (34,3 м)	
Дорожные ограждения и направляющие устройства справа	2-я от осевой			15 934 - 319 (34,3 м)	
	На разделительной	ДО (153) 934 - 937 (3 м) 937 - 956 (119 м)	ДО (153) 956 - 028 (131 м)	ДО (153) 028 - 319 (1291 м)	
Тротуары справа	На обочине	ДО (153) 934 - 954 (120 м)	ДО (155) 954 - 038 (14,3 м)	ДО (153) 038 - 291 (1253 м)	
				ДО (155) 291 - 319 (28 м)	

Тротуары слева		
Дорожные ограждения и направляющие устройства слева	На обочине	Д0 (193) 309 - 652 (34,3 м)
	На разделительной	
Дорожная разметка слева	2-я от осевой	14 309 - 652 (34,3 м)
	1-я от осевой	15 309 - 652 (34,3 м)
Элементы в плане		
Продольный профиль		R=36422, L=3105

М-4 "Дон"
 Основной ход км 330+800 - км 464+300
 427+309-427+652

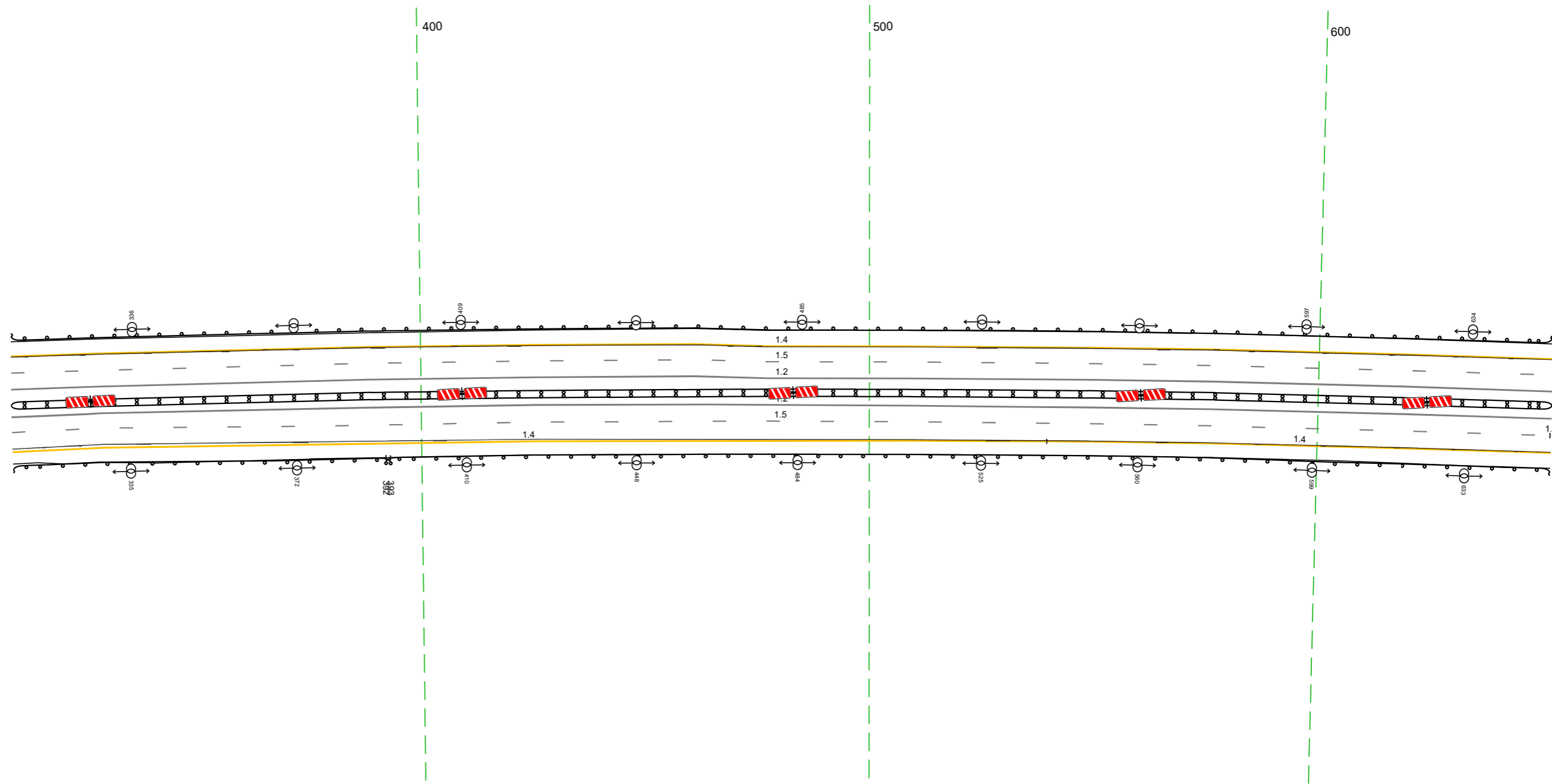

Дорожная разметка справа	Осевая линия	12 309 - 652 (34,3 м)
	1-я от осевой	12 309 - 652 (34,3 м)
	2-я от осевой	15 309 - 652 (34,3 м)
Дорожные ограждения и направляющие устройства справа	На разделительной	14 309 - 540 (231 м)
	На обочине	Д0 (193) 309 - 652 (34,3 м)
Тротуары справа		Д0 (193) 392 - 652 (260 м)

20 м

Тротуары слева			
Дорожные ограждения и направляющие устройства слева	На обочине	до 1931 642 - 736 (194 м)	
	На разделительной		
Дорожная разметка слева	2-я от осевой		14 642 - 985 (343 м)
	1-я от осевой		15 642 - 985 (343 м)
Элементы в плане			
Правильный профиль			R=36422, L=3105

М-4 "Дон"
 Основной ход км 330+800 - км 464+300
 427+642-427+985

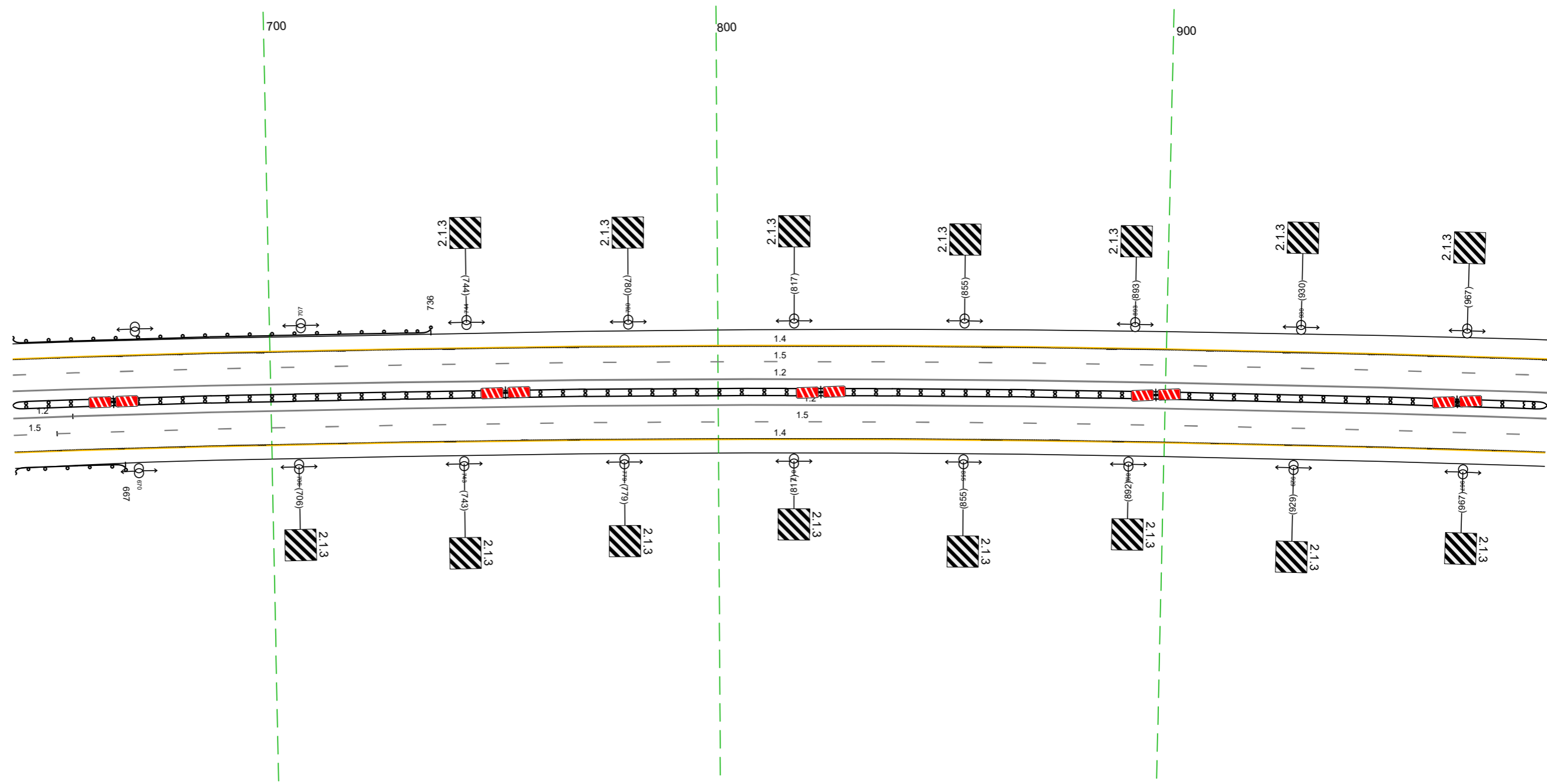

20 м

Дорожная разметка справа	Осевая линия	12 642 - 655 (13 м)	12 655 - 985 (330 м)
	1-я от осевой	15 642 - 652 (10 м)	12 642 - 985 (343 м)
	2-я от осевой		15 652 - 985 (334 м)
Дорожные ограждения и направляющие устройства справа	На разделительной		14 642 - 985 (343 м)
	На обочине	до 1931 642 - 667 (25 м)	до 1931 642 - 985 (343 м)
Тротуары справа			

Тротуары слева		
Дорожные ограждения и направляющие устройства слева	На обочине	Д0 (БЗ) 101 - 281 (34,3 м)
	На разделительной	
Дорожная разметка слева	2-я от осевой	14 975 - 281 (34,3 м)
	1-я от осевой	15 975 - 281 (34,3 м)
Элементы в плане		
Продольный профиль		R=36422, L=3105

М-4 "Дон"
Основной ход км 330+800 - км 464+300
427+975-428+281

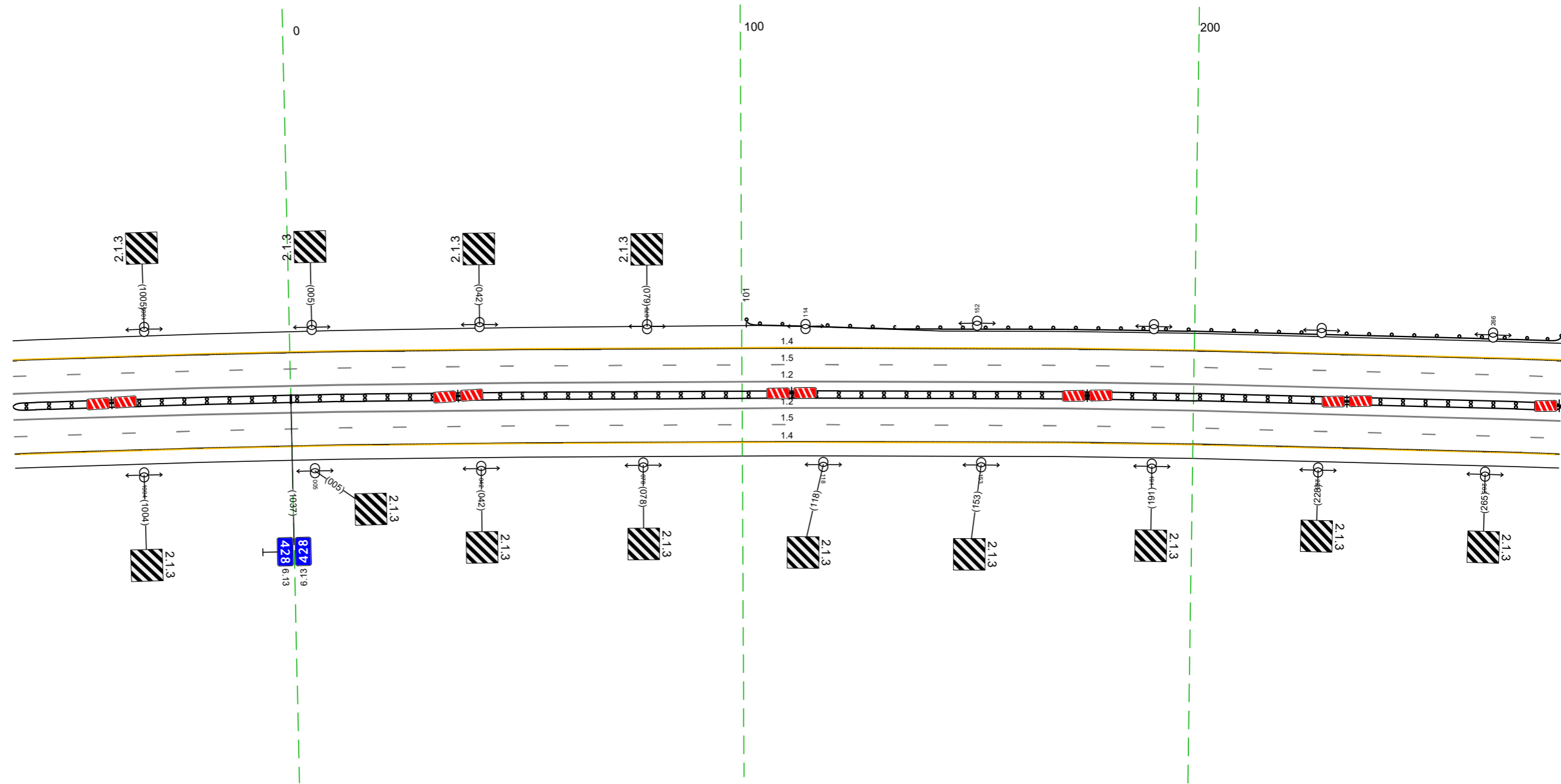

Дорожная разметка справа	Осевая линия	12 975 - 281 (34,3 м)
	1-я от осевой	12 975 - 281 (34,3 м)
	2-я от осевой	15 975 - 281 (34,3 м)
Дорожные ограждения и направляющие устройства справа	На разделительной	14 975 - 281 (34,3 м)
	На обочине	Д0 (БЗ) 975 - 281 (34,3 м)
Тротуары справа		

Тротуары слева		
Дорожные ограждения и направляющие устройства слева	На обочине	до 193 271 - 348 (177 м)
	На разделительной	
Дорожная разметка слева	2-я от осевой	14 271 - 615 (343 м)
	1-я от осевой	15 271 - 615 (343 м)
Элементы в плане		
Продольный профиль		R=36422, L=3105

М-4 "Дон"
 Основной ход км 330+800 - км 464+300
 428+271-428+615

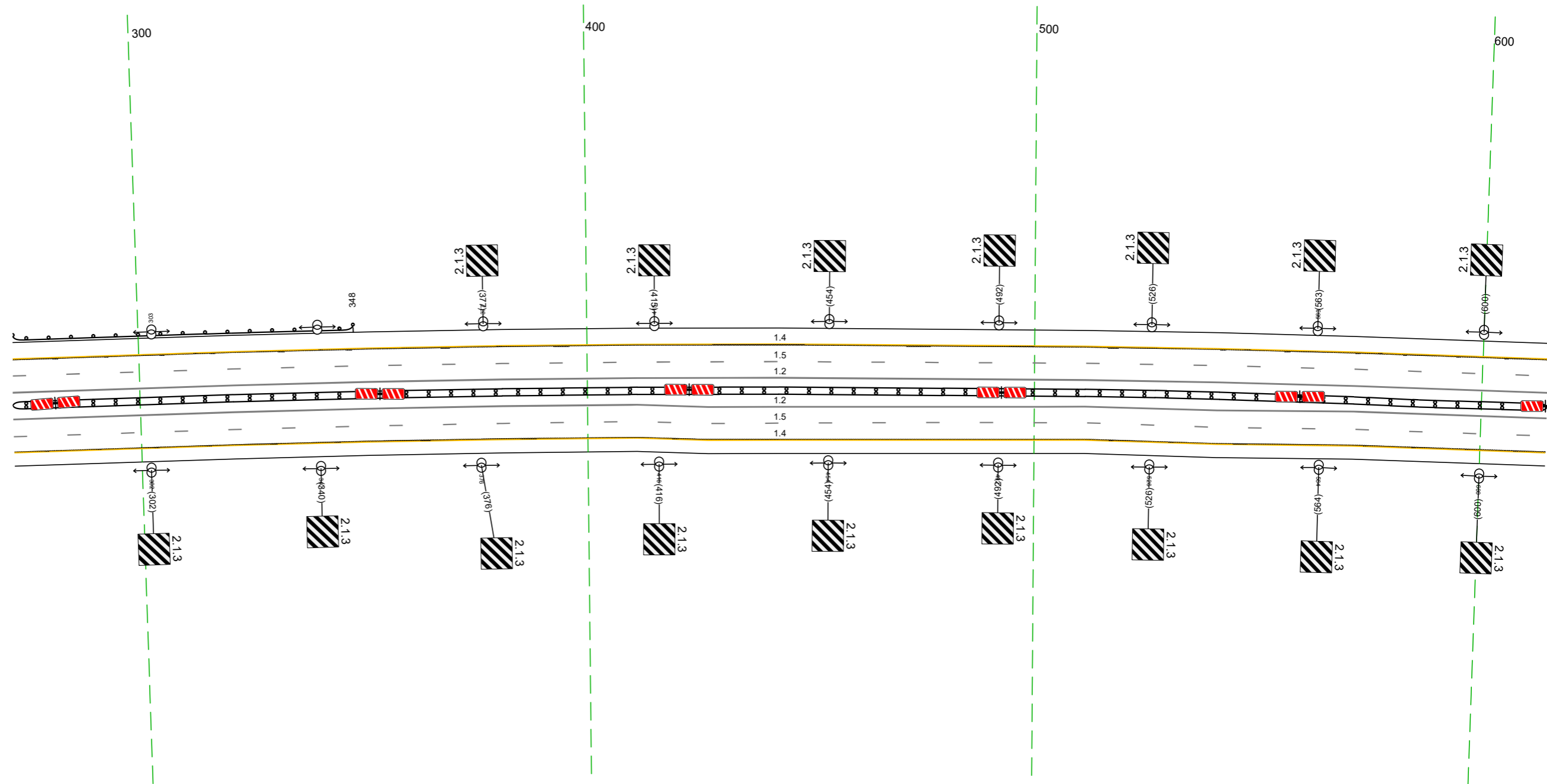

Дорожная разметка справа	Осевая линия	12 271 - 615 (343 м)
	1-я от осевой	12 271 - 615 (343 м)
	2-я от осевой	15 271 - 615 (343 м)
Дорожные ограждения и направляющие устройства справа	На разделительной	14 271 - 615 (343 м)
	На обочине	до 193 271 - 615 (343 м)
Тротуары справа		

Тротуары слева		
Дорожные ограждения и направляющие устройства слева	На обочине	
	На разделительной	
Дорожная разметка слева	2-я от осевой	14 605 - 876, (271 м)
	1-я от осевой	15 605 - 948, (343 м)
Элементы в плане		
Профильный профиль		R=36422, L=3105

М-4 "Дон"
 Основной ход км 330+800 - км 464+300
 428+605-428+948

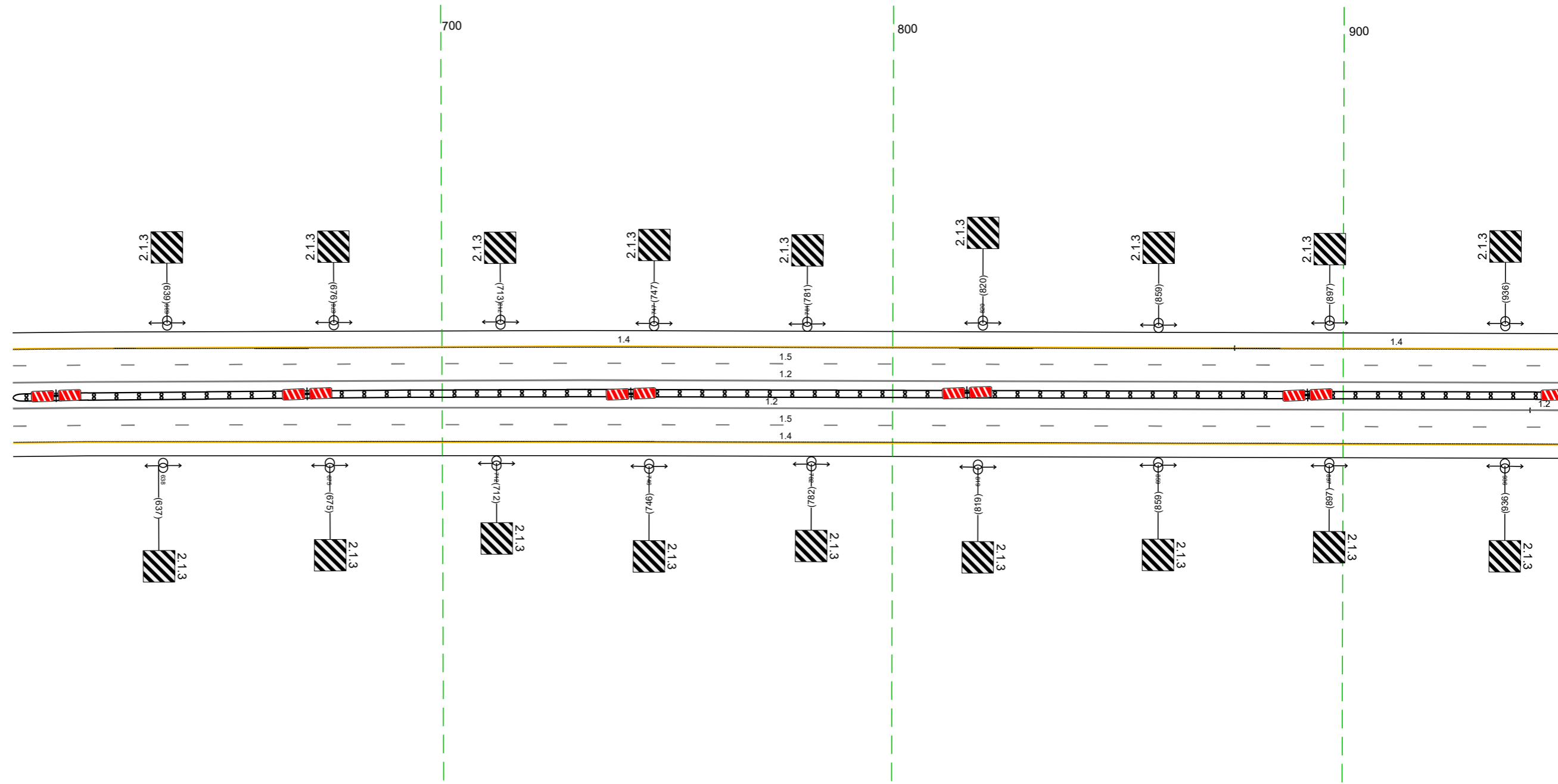

Дорожная разметка справа	Осевая линия	12 605 - 942, (337 м)	12 942 948 (16 м)
	1-я от осевой	12 605 - 948, (343 м)	
	2-я от осевой	15 605 - 948, (343 м)	
Дорожные ограждения и направляющие устройства справа	На разделительной	14 605 - 948, (343 м)	
	На обочине	ДП (53) 605 - 948, (343 м)	
Тротуары справа			

Тротуары слева		
Дорожные ограждения и направляющие устройства слева	На обочине	ДО 193' 161 - 258, (97 м)
	На разделительной	
Дорожная разметка слева	2-я от осевой	14 938 - 258, (343 м)
	1-я от осевой	15 938 - 258, (343 м)
Элементы в плане		
Профильный профиль		R=36422, L=3105

М-4 "Дон"
 Основной ход км 330+800 - км 464+300
 428+938-429+258

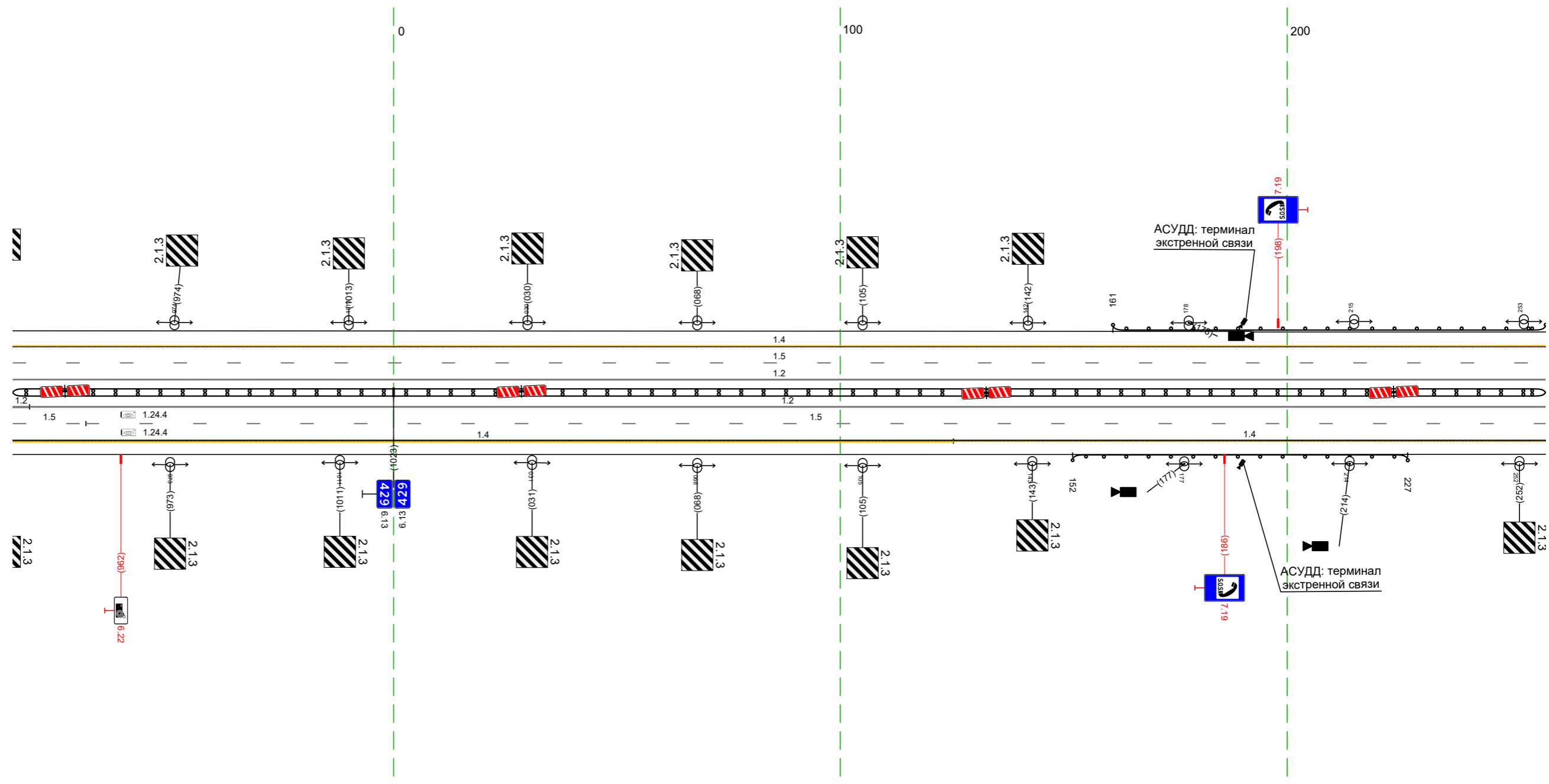

20 м

Дорожная разметка справа	Осевая линия	12 938 - 942, (16 м)	12 942 - 258, (339 м)	
	1-я от осевой	15 938 - 954, (16 м)	12 938 - 258, (343 м)	15 954 - 258, (327 м)
Дорожные ограждения и направляющие устройства справа	На разделительной		14 938 - 125, (211 м)	14 125 - 258, (133 м)
	На обочине		ДО 193' 938 - 258, (343 м)	ДО 193' 152 - 227, (75 м)
Тротуары справа				

Тротуары слева		
Дорожные ограждения и направляющие устройства слева	На обочине	до 1331 248 - 373 (125 м)
	На разделительной	
Дорожная разметка слева	2-я от осевой	14 248 - 591 (343 м)
	1-я от осевой	15 248 - 591 (343 м)
Элементы в плане		
Продольный профиль		R=36422 L=3105

М-4 "Дон"
Основной ход км 330+800 - км 464+300
429+248-429+591

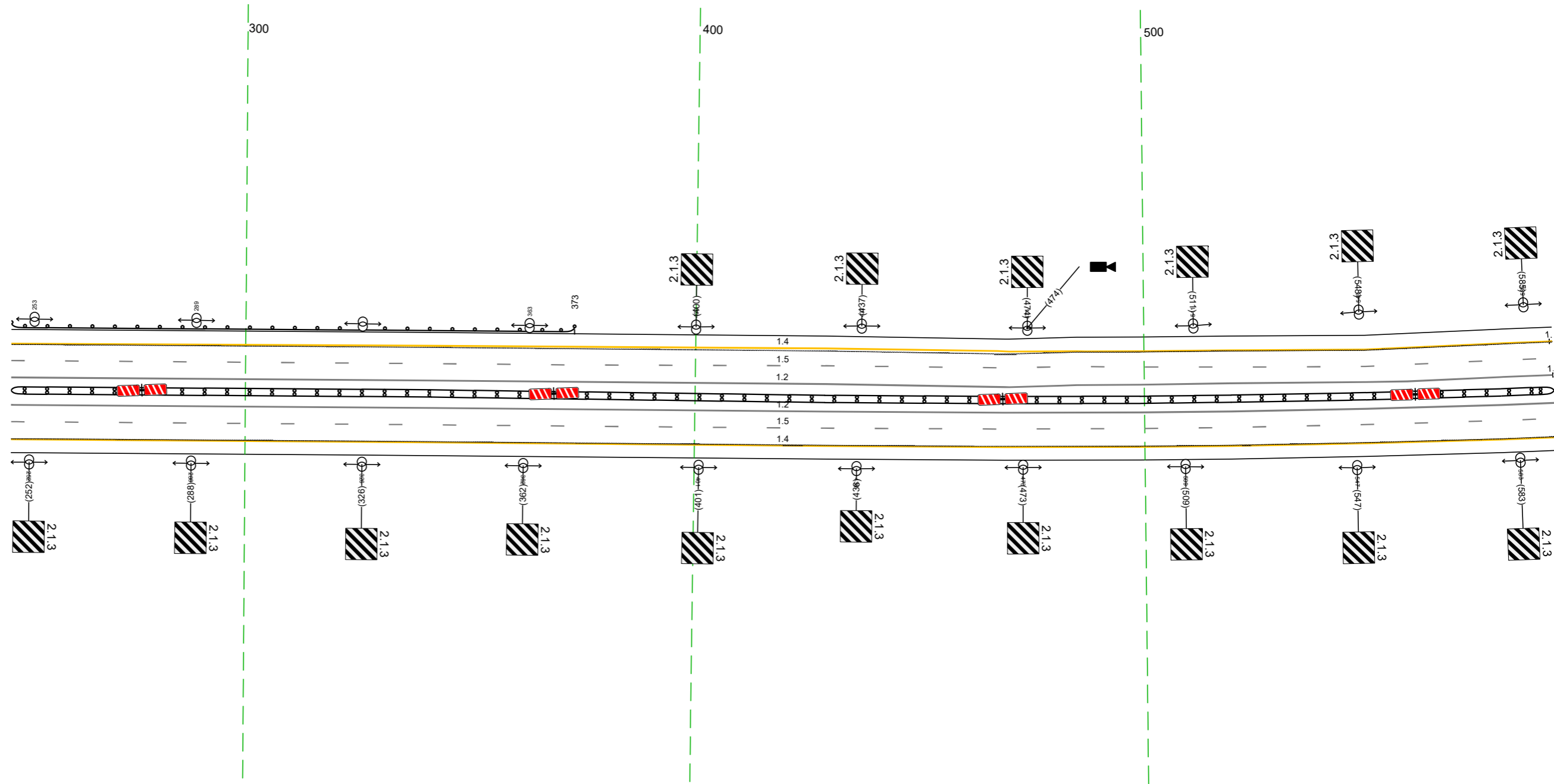

Дорожная разметка справа	Осевая линия	12 248 - 591 (343 м)
	1-я от осевой	12 248 - 591 (343 м)
	2-я от осевой	15 248 - 591 (343 м)
Дорожные ограждения и направляющие устройства справа	На разделительной	14 248 - 591 (343 м)
	На обочине	до 1331 248 - 591 (343 м)
Тротуары справа		

Тротуары слева					
Дорожные ограждения и направляющие устройства слева	На обочине				
	На разделительной				
Дорожная разметка слева	4-я от осевой	12	14	17	17
	3-я от осевой	12	12	12	12
	2-я от осевой	12	12	12	12
	1-я от осевой	12	12	12	12
Элементы в плане					
Продольный профиль		R=36422, L=3105			

М-4 "ДОН"
 Основной ход км 330+800 - км 464+300
 429+581-429+925

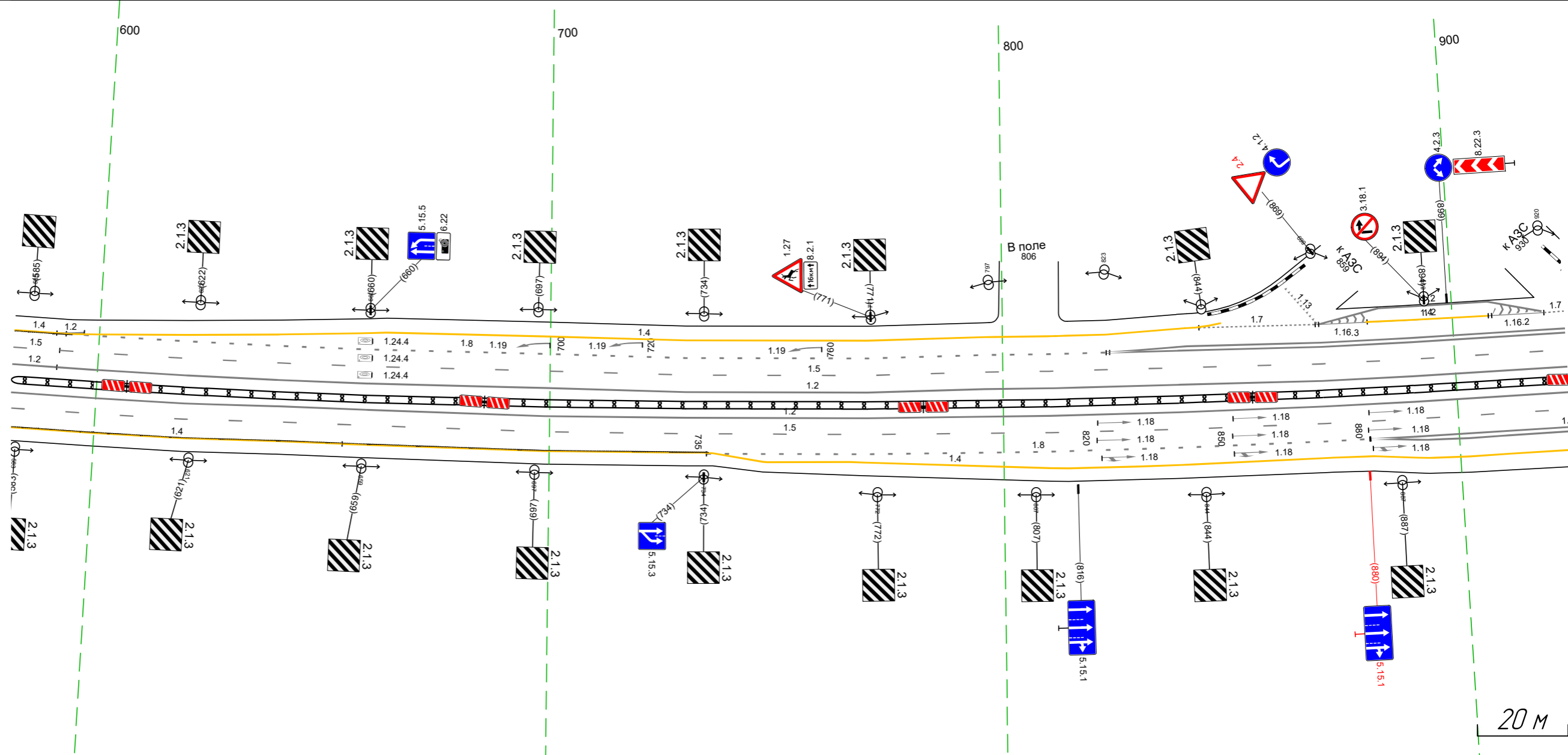

Дорожная разметка справа	Осевая линия	12	12	12	12
	1-я от осевой	12	12	12	12
	2-я от осевой	14	14	14	12
	3-я от осевой	14	14	14	12
Дорожные ограждения и направляющие устройства справа	На разделительной	14			
	На обочине	14			
Тротуары справа					

Тротуары слева								
Дорожные ограждения и направляющие устройства слева	На обочине							
	На разделительной							
Дорожная разметка слева	4-я от осевой	12 915 930 920	17 920 - 948, (28 м)	14 950 - 007, (26 м)			14 101 - 236, (135 м)	
	3-я от осевой	12 915 - 940, (25 м)	12 940 - 007, (36 м)	12 007 - 101, (94 м)			14 236 - 289, (53 м)	
	2-я от осевой	12 915 - 929, (15 м)	12 929 - 005, (44 м)	025 015	18 015 - 101, (85 м)			18 101 - 236, (135 м)
	1-я от осевой	117 м				15 915 - 289, (34,3 м)		18 236 - 289, (53 м)
Элементы в плане								
Продольный профиль		R=35927, L=1325						

М-4 "Дон"
Основной ход км 330+800 - км 464+300
429+915-430+289

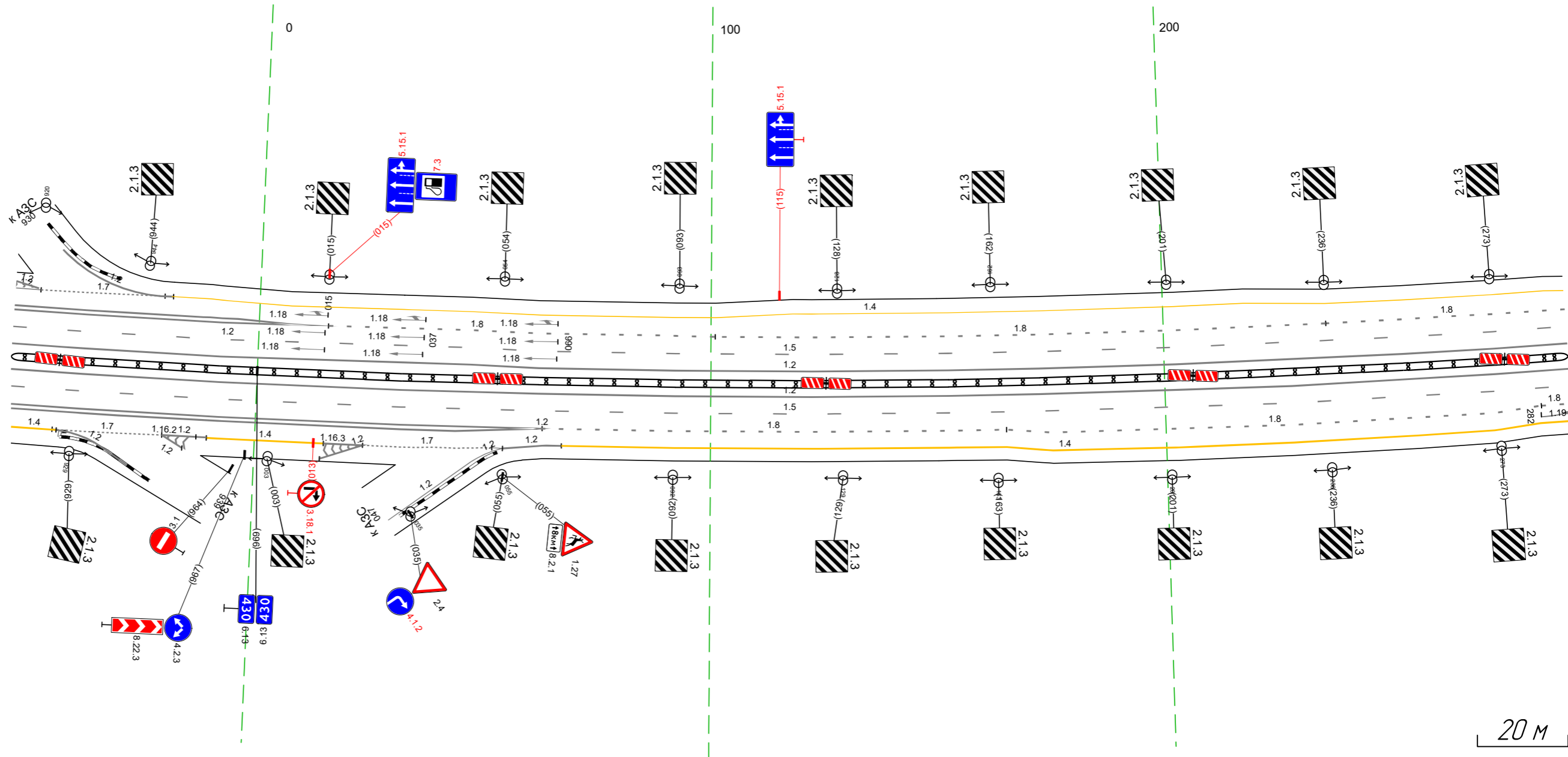

Дорожная разметка справа	Осевая линия	12 915 - 289, (34,3 м)					
	1-я от осевой	12 915 - 289, (34,3 м)					
	2-я от осевой	12 915 - 964, (50 м)	12 964 - 063, (68 м)	12 063 - 165, (102 м)			18 165 - 289, (124 м)
	3-я от осевой	12 915 - 044, (98 м)	12 044 - 063, (19 м)	14 067 - 165, (98 м)			18 165 - 282, (117 м)
Дорожные ограждения и направляющие устройства справа	На разделительной	117 м					
	На обочине	117 м					
Тротуары справа		117 м					

Тротуары слева				495 - 528 (33 м), а/В, ш 15 м	
Дорожные ограждения и направляющие устройства слева	На обочине			Д0 (193) 418 - 489 (71 м)	М0 (194) 488 - 535 (47 м)
	На разделительной			970-Д 495 - 528 (33 м)	Д0 (193) 534 - 622 (88 м)
Дорожная разметка слева	3-я от осевой	14 279 - 359 (80 м)	14		
	2-я от осевой	18 279 - 346 (67 м)	359 367 8 м	14 367 - 622 (256 м)	
	1-я от осевой	15 279 - 368 (89 м)		15 368 - 622 (255 м)	
Элементы в плане					
Продольный профиль		R=35927, L=1325			

М-4 "Дон"
 Основной ход км 330+800 - км 464+300
 430+279-430+622

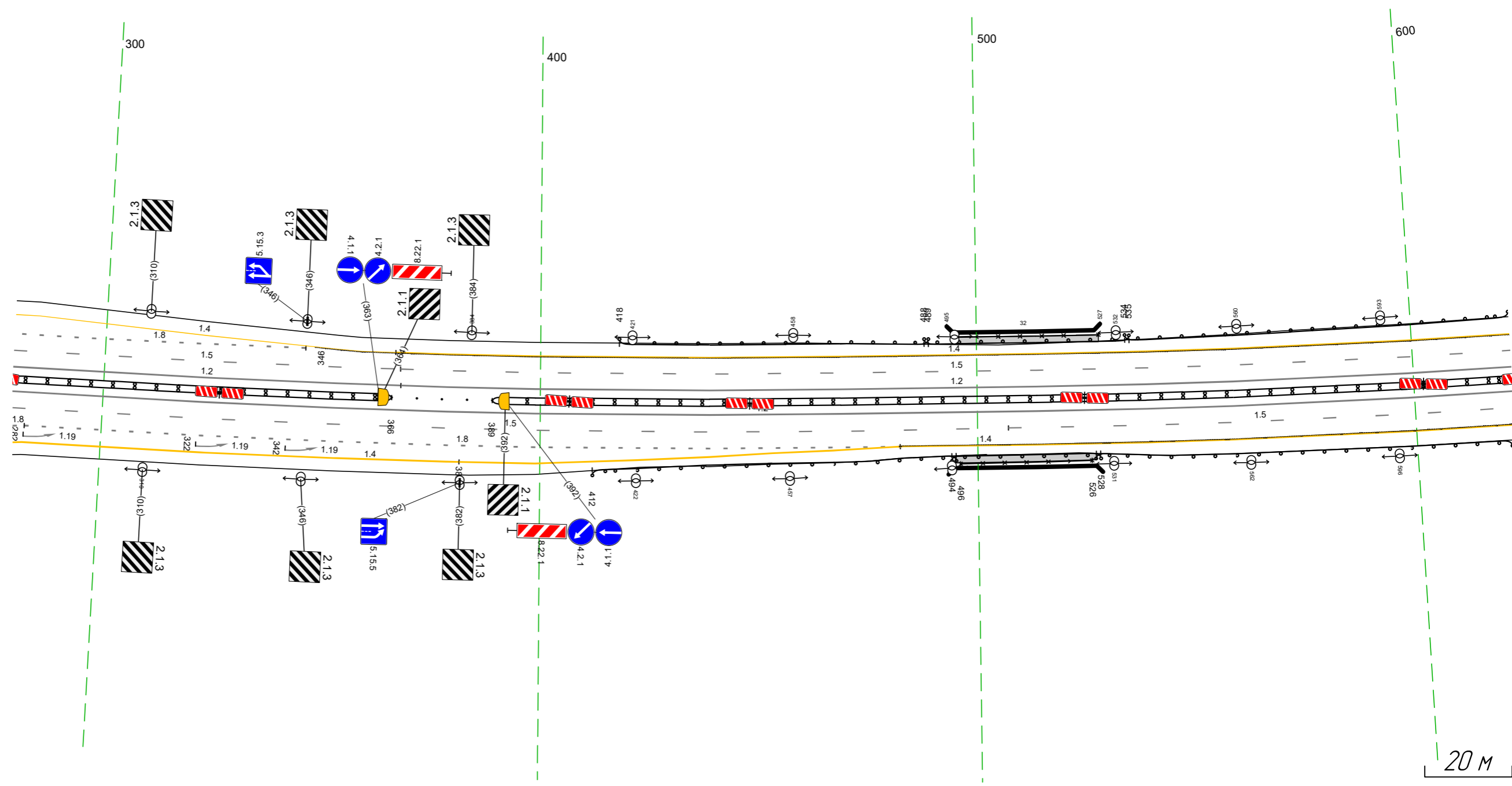

Дорожная разметка справа	Осевая линия	12 279 - 622 (343 м)		12 368 - 622 (254 м)	
	1-я от осевой	15 279 - 507 (228 м)		15 507 - 622 (115 м)	
	2-я от осевой	18 282 - 482 (200 м)	14 382 - 483 (101 м)	14 483 - 622 (139 м)	
	3-я от осевой	14 282 - 382 (100 м)			
Дорожные ограждения и направляющие устройства справа	На разделительной	Д0 (193) 279 - 366 (87 м)	Столбы (Sum, шаг 5,7 м) 366 - 389	Д0 (193) 389 - 622 (233 м)	
	На обочине			М0 (194) 494 - 528 (34 м)	Д0 (193) 527 - 622 (95 м)
Тротуары справа		Д0 (193) 412 - 495 (83 м)		495 - 527 (32 м), а/В, ш 15 м	

Тротуары слева			
Дорожные ограждения и направляющие устройства слева	На обочине	Д0 (193) 612 - 772 (160 м)	30 786 - 956 (170 м)
	На разделительной		
Дорожная разметка слева	2-я от осевой	14 612 - 956 (344 м)	
	1-я от осевой	15 612 - 956 (344 м)	
Элементы в плане			
Правильный профиль			R=35927, L=1325

М-4 "Дон"
 Основной ход км 330+800 - км 464+300
 430+612-430+956

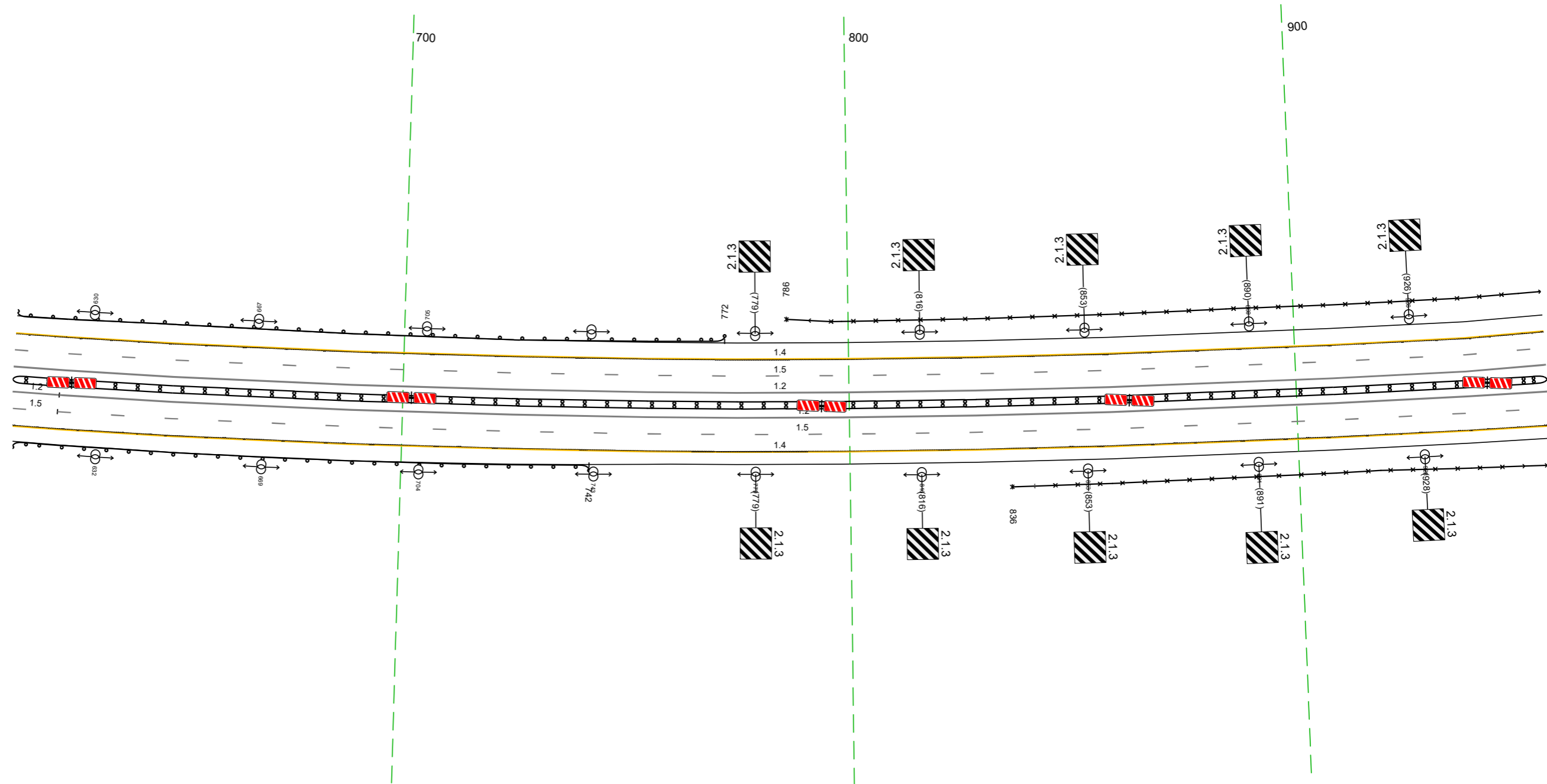

Дорожная разметка справа	Осевая линия	12 612 623 111 м	12 623 - 956 (333 м)
	1-я от осевой	15 612 623 111 м	15 612 - 956 (344 м)
	2-я от осевой		14 623 - 956 (333 м)
Дорожные ограждения и направляющие устройства справа	На разделительной		Д0 (193) 612 - 956 (344 м)
	На обочине	Д0 (193) 612 - 742 (130 м)	30 836 - 956 (120 м)
Тротуары справа			

20 м

Тротуары слева		
Дорожные ограждения и направляющие устройства слева	На обочине	по 193) 205 - 283, (178 м)
	На разделительной	
Дорожная разметка слева	2-я от осевой	30 946 - 248, (308 м)
	1-я от осевой	14 946 - 283, (343 м)
Элементы в плане		
Продольный профиль		R=35927 L=1325

М-4 "ДОН"
Основной ход км 330+800 - км 464+300
430+946-431+283

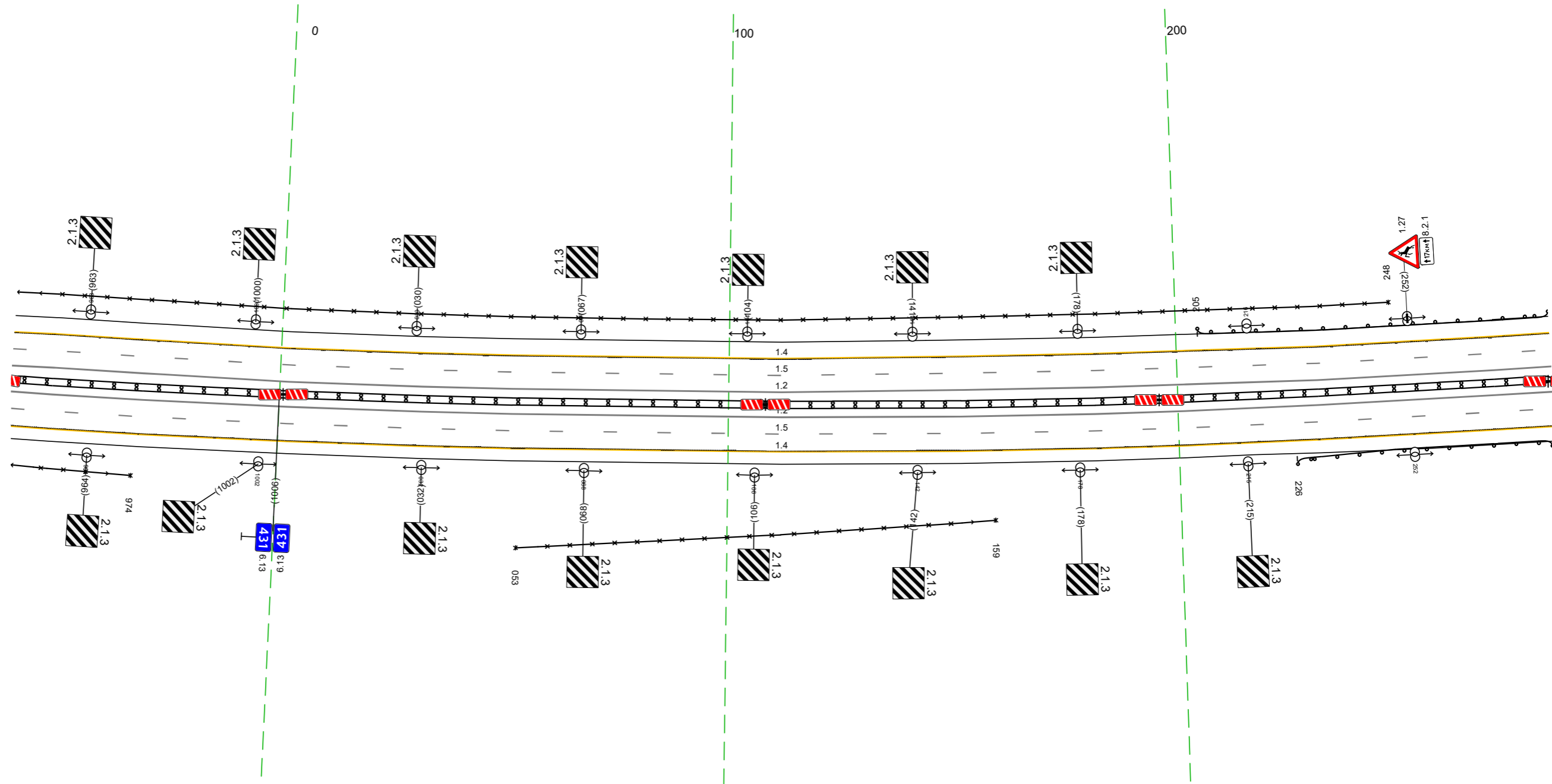

Дорожная разметка справа	Осевая линия		12 946 - 283, (343 м)
	1-я от осевой		12 946 - 283, (343 м)
Дорожные ограждения и направляющие устройства справа	На разделительной		15 946 - 283, (343 м)
	На обочине	30 946 - 974, (28 м)	14 946 - 283, (343 м)
Тротуары справа			по 193) 226 - 283, (57 м)

Тротуары слева		
Дорожные ограждения и направляющие устройства слева	На обочине	ДО (137) 273 - 410 (137 м)
	На разделительной	
Дорожная разметка слева	2-я от осевой	14 273 - 616 (343 м)
	1-я от осевой	15 273 - 616 (343 м)
Элементы в плане		
Продольный профиль		R=39382 L=2128

М-4 "Дон"
 Основной ход км 330+800 - км 464+300
 431+273-431+616

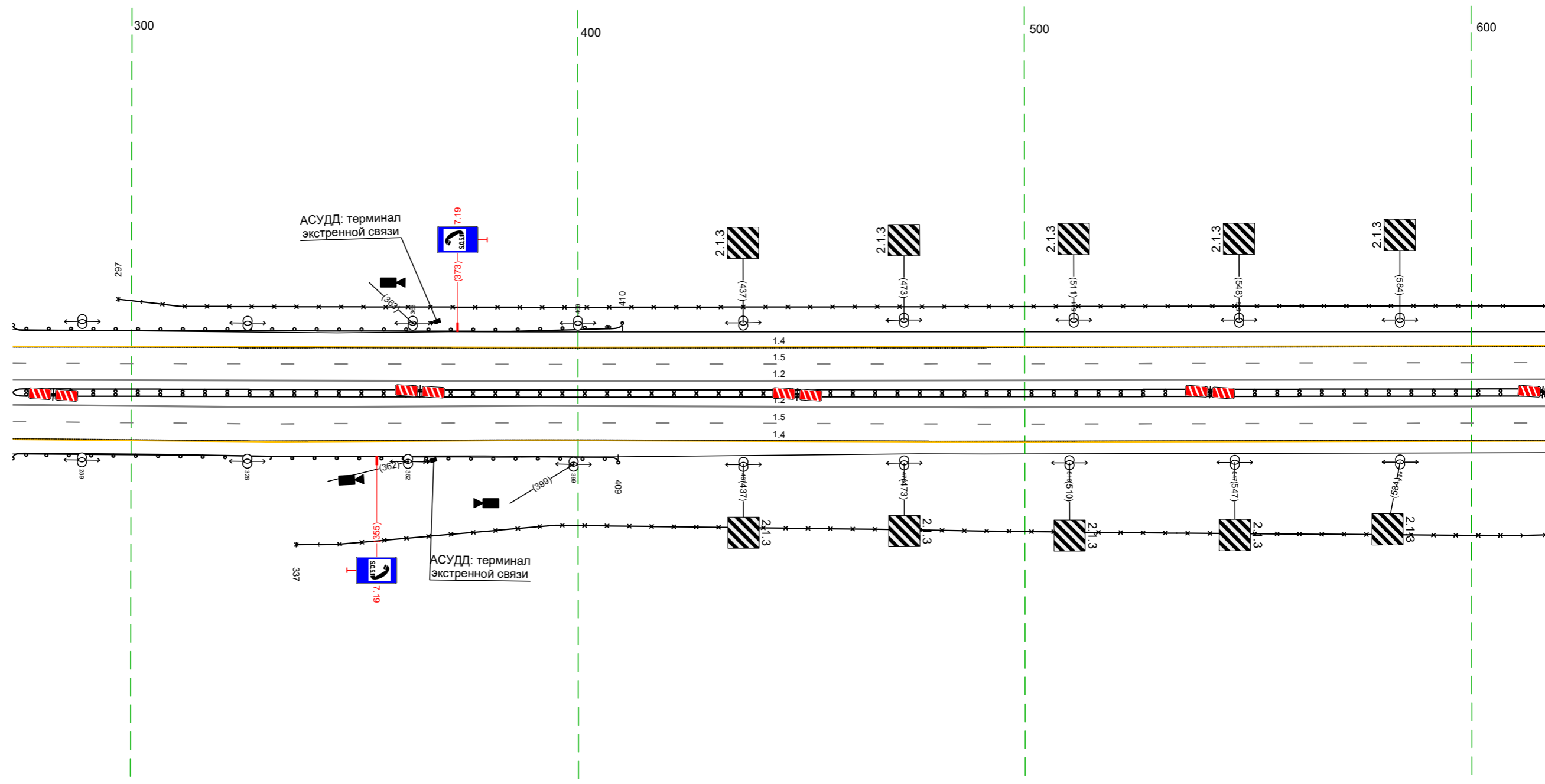

Дорожная разметка справа	Осевая линия	
	1-я от осевой	12 273 - 616 (343 м)
	2-я от осевой	14 273 - 616 (343 м)
Дорожные ограждения и направляющие устройства справа	На разделительной	15 273 - 616 (343 м)
	На обочине	ДО (137) 273 - 409 (136 м)
Тротуары справа		30 337 - 616 (279 м)

Тротуары слева		
Дорожные ограждения и направляющие устройства слева	На обочине	10 (53) 621 - 950 (329 м)
	На разделительной	30 606 - 950 (343 м)
Дорожная разметка слева	2-я от осевой	14 606 - 950 (343 м)
	1-я от осевой	15 606 - 950 (343 м)
Элементы в плане		
Продольный профиль		R=39382 L=2128

М-4 "Дон"
 Основной ход км 330+800 - км 464+300
 431+606-431+950

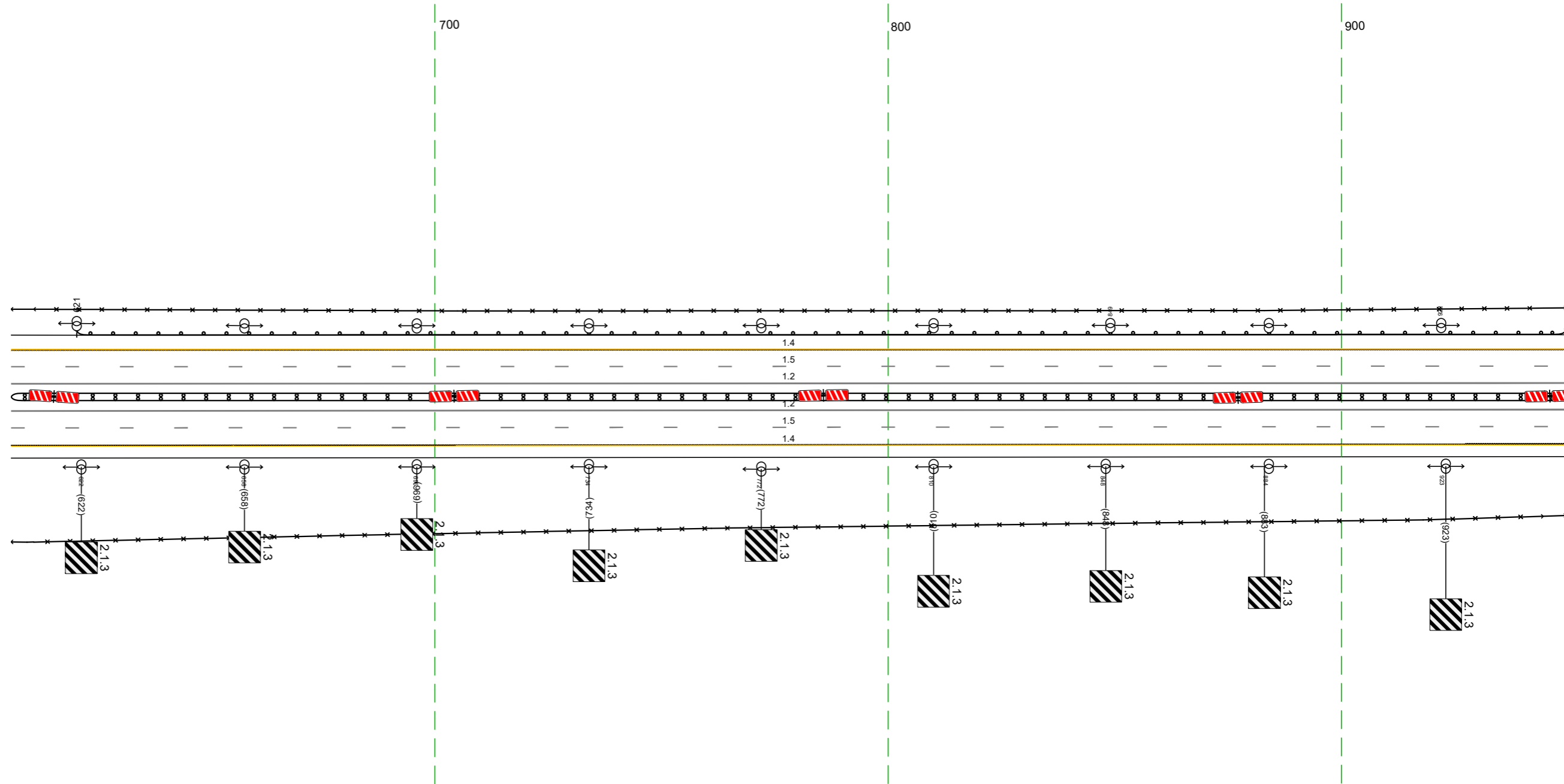

Дорожная разметка справа	Осевая линия	12 606 - 950 (343 м)
	1-я от осевой	12 606 - 950 (343 м)
	2-я от осевой	15 606 - 950 (343 м)
Дорожные ограждения и направляющие устройства справа	На разделительной	14 606 - 950 (343 м)
	На обочине	10 (53) 606 - 950 (343 м)
Тротуары справа		30 606 - 950 (343 м)

Тротуары слева		
Дорожные ограждения и направляющие устройства слева	На обочине	ДО 193) 940 - 247, (34,3 м)
	На разделительной	30 940 - 103, (199 м)
Дорожная разметка слева	2-я от осевой	14 940 - 247, (34,3 м)
	1-я от осевой	15 940 - 247, (34,3 м)
Элементы в плане		
Продольный профиль		R=39382 L=2128

М-4 "ДОН"
 Основной ход км 330+800 - км 464+300
 431+940-432+247

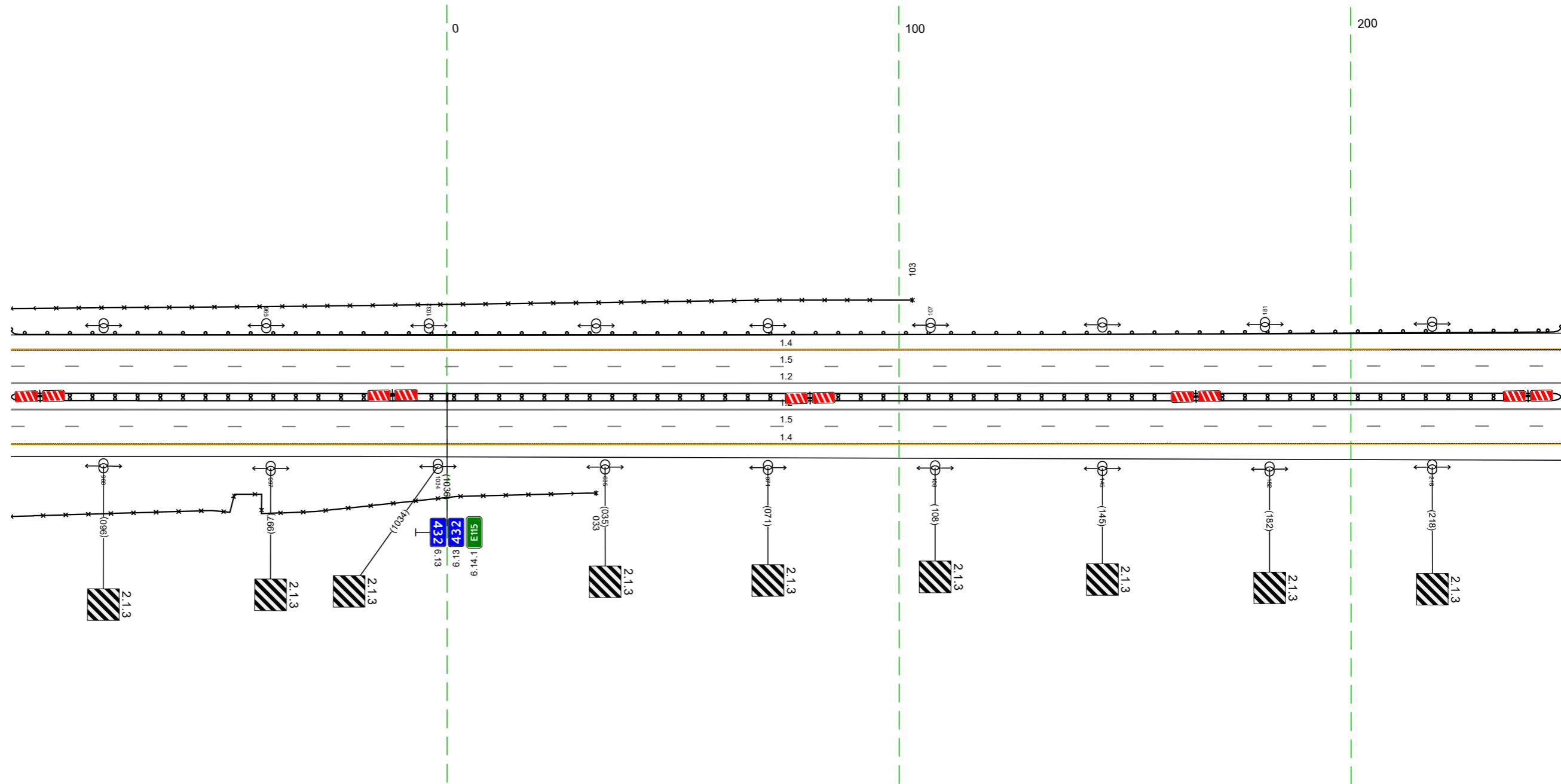

Дорожная разметка справа	Осевая линия		12 940 - 247, (34,3 м)
	1-я от осевой		12 940 - 247, (34,3 м)
	2-я от осевой		15 940 - 247, (34,3 м)
Дорожные ограждения и направляющие устройства справа	На разделительной		14 940 - 247, (34,3 м)
	На обочине	30 940 - 033, (129 м)	ДО 193) 940 - 247, (34,3 м)
Тротуары справа			

Тротуары слева		
Дорожные ограждения и направляющие устройства слева	На обочине	ЛО 153) 237 - 434, (197 м)
	На разделительной	
Дорожная разметка слева	2-я от осевой	14 237 - 512, (275 м)
	1-я от осевой	15 237 - 580, (343 м)
Элементы в плане		
Продольный профиль		R=39382, L=2128

М-4 "Дон"
 Основной ход км 330+800 - км 464+300
 432+237-432+580

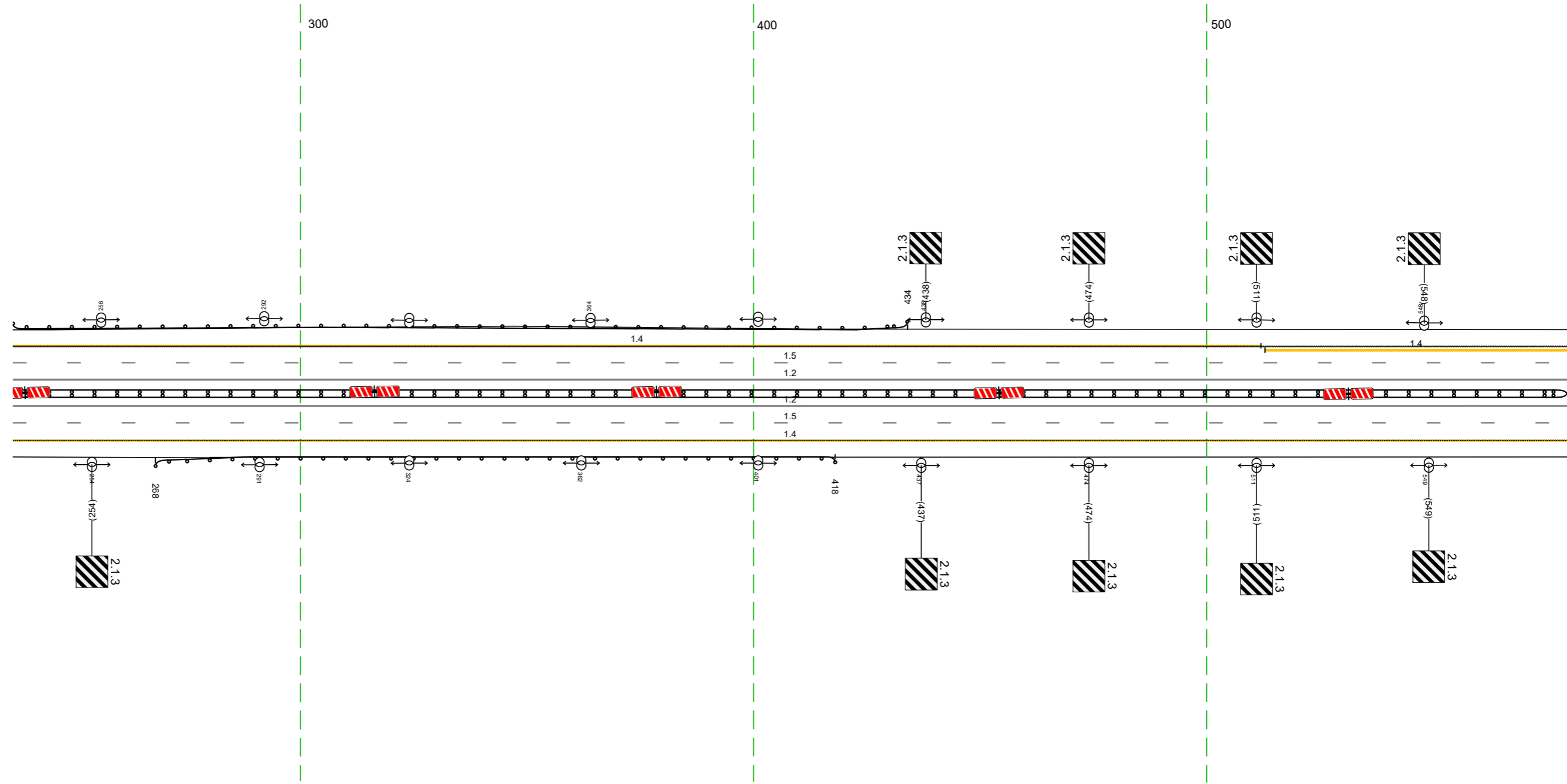

20 м

Дорожная разметка справа	Осевая линия	12 237 - 580, (343 м)
	1-я от осевой	12 237 - 580, (343 м)
	2-я от осевой	15 237 - 580, (343 м)
Дорожные ограждения и направляющие устройства справа	На разделительной	14 237 - 580, (343 м)
	На обочине	ЛО 153) 237 - 580, (343 м)
Тротуары справа		ЛО 153) 268 - 418, (150 м)

Тротуары слева		
Дорожные ограждения и направляющие устройства слева	На обочине	
	На разделительной	
Дорожная разметка слева	2-я от осевой	14 570 - 913 (343 м)
	1-я от осевой	15 570 - 913 (343 м)
Элементы в плане		
Продольный профиль		R=39382 L=2128

М-4 "Дон"
 Основной ход км 330+800 - км 464+300
 432+570-432+913

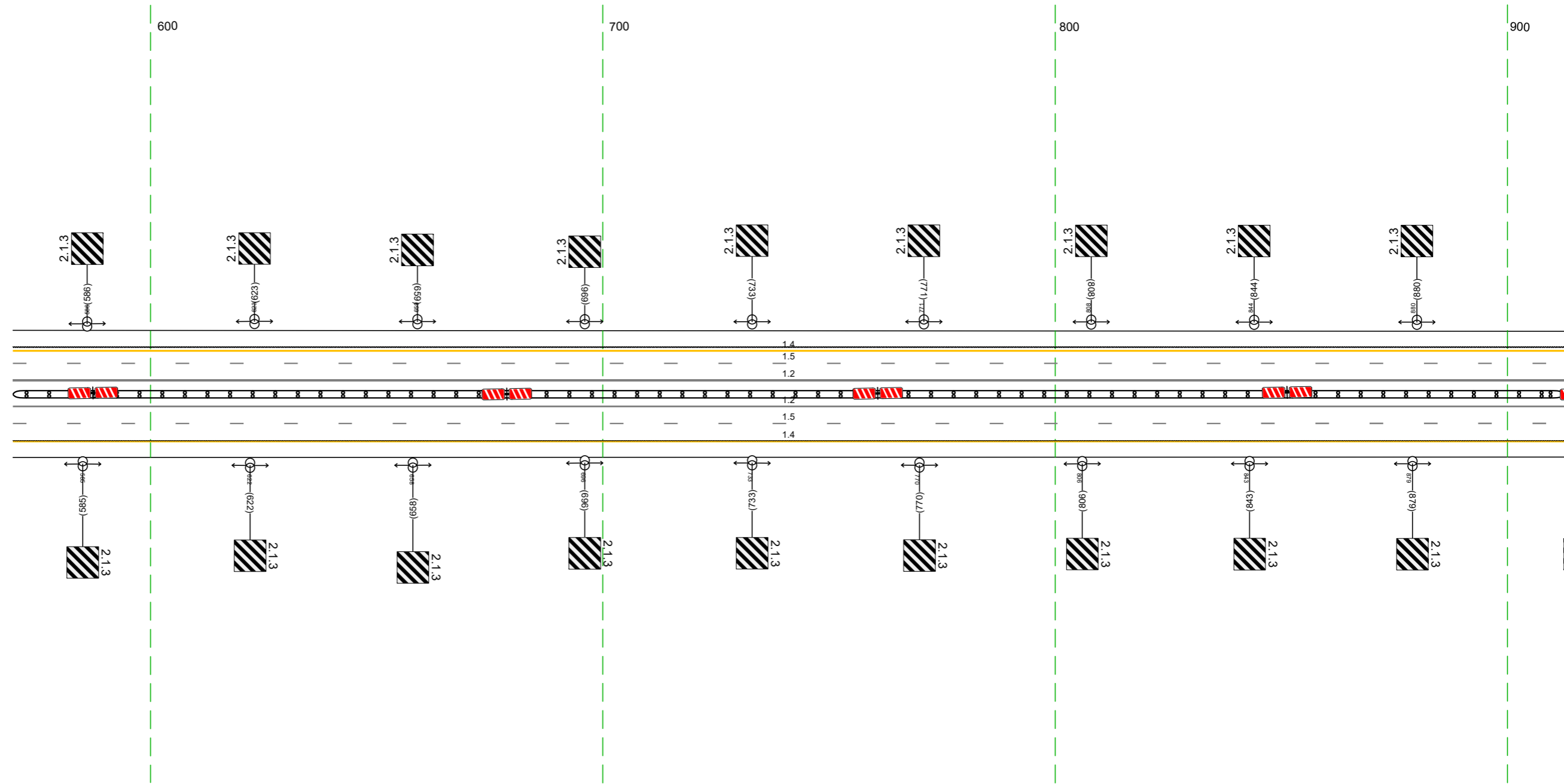

Дорожная разметка справа	Осевая линия	12 570 - 913 (343 м)
	1-я от осевой	12 570 - 913 (343 м)
	2-я от осевой	15 570 - 913 (343 м)
Дорожные ограждения и направляющие устройства справа	На разделительной	14 570 - 913 (343 м)
	На обочине	14 570 - 913 (343 м)
Тротуары справа		

Тротуары слева		
Дорожные ограждения и направляющие устройства слева	На обочине	
	На разделительной	
Дорожная разметка слева	2-я от осевой	14 903 - 286, (34,3 м)
	1-я от осевой	15 903 - 286, (34,3 м)
Элементы в плане		
Продольный профиль		R=39382 L=2128 R=50848 L=3047

М-4 "Дон"
 Основной ход км 330+800 - км 464+300
 432+903-433+286

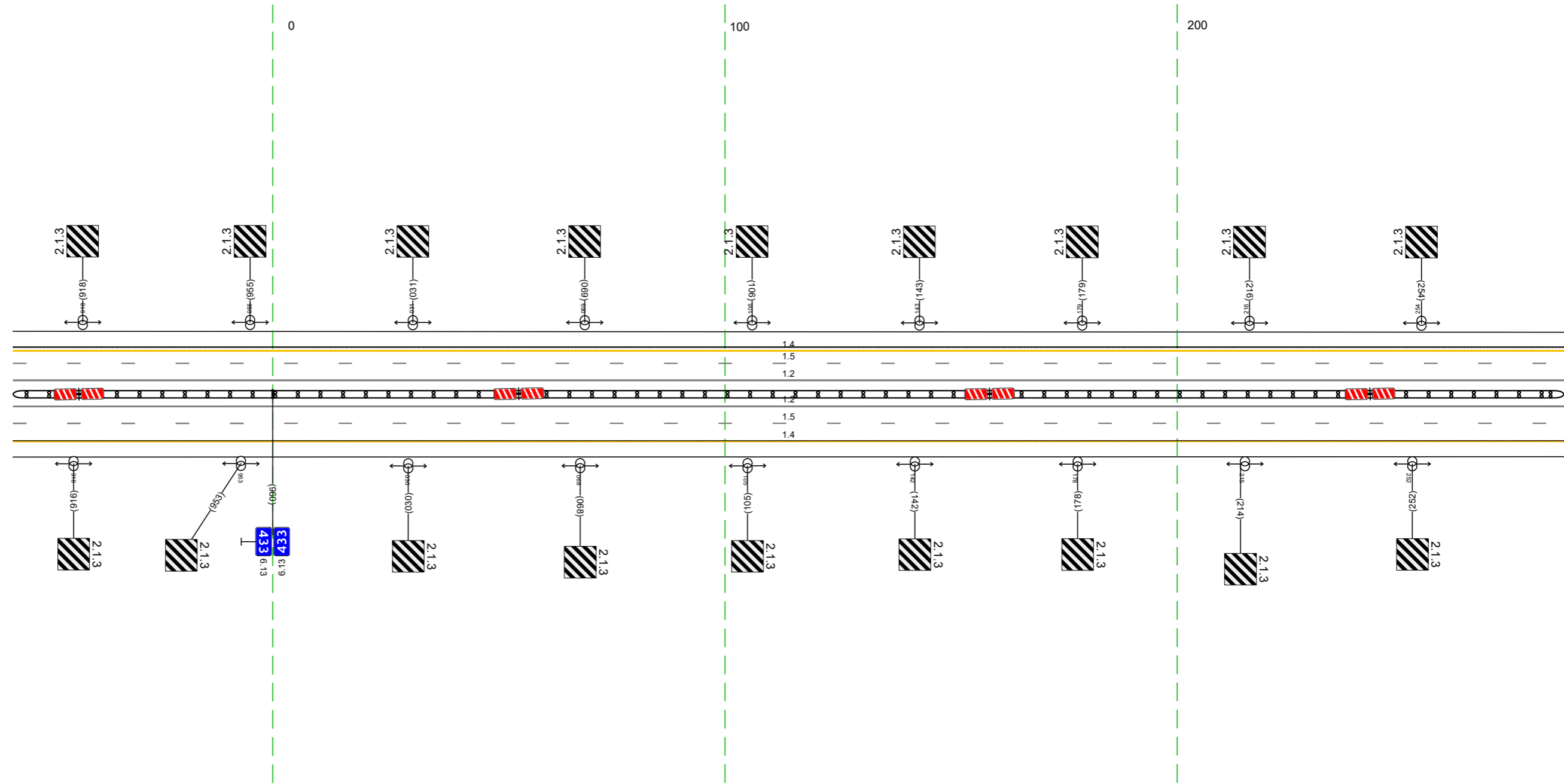

Дорожная разметка справа	Осевая линия	12 903 - 286, (34,3 м)
	1-я от осевой	12 903 - 286, (34,3 м)
	2-я от осевой	15 903 - 286, (34,3 м)
Дорожные ограждения и направляющие устройства справа	На разделительной	14 903 - 286, (34,3 м)
	На обочине	14 (ВЗ) 903 - 286, (34,3 м)
Тротуары справа		

Тротуары слева		
Дорожные ограждения и направляющие устройства слева	На обочине	ЛО 1431 508 - 583 (75 м)
	На разделительной	30 416 - 619 (203 м)
Дорожная разметка слева	2-я от осевой	14 276 - 619 (343 м)
	1-я от осевой	15 276 - 619 (343 м)
Элементы в плане		
Продольный профиль		R=50848 L=3047

М-4 "Дон"
 Основной ход км 330+800 - км 464+300
 433+276-433+619

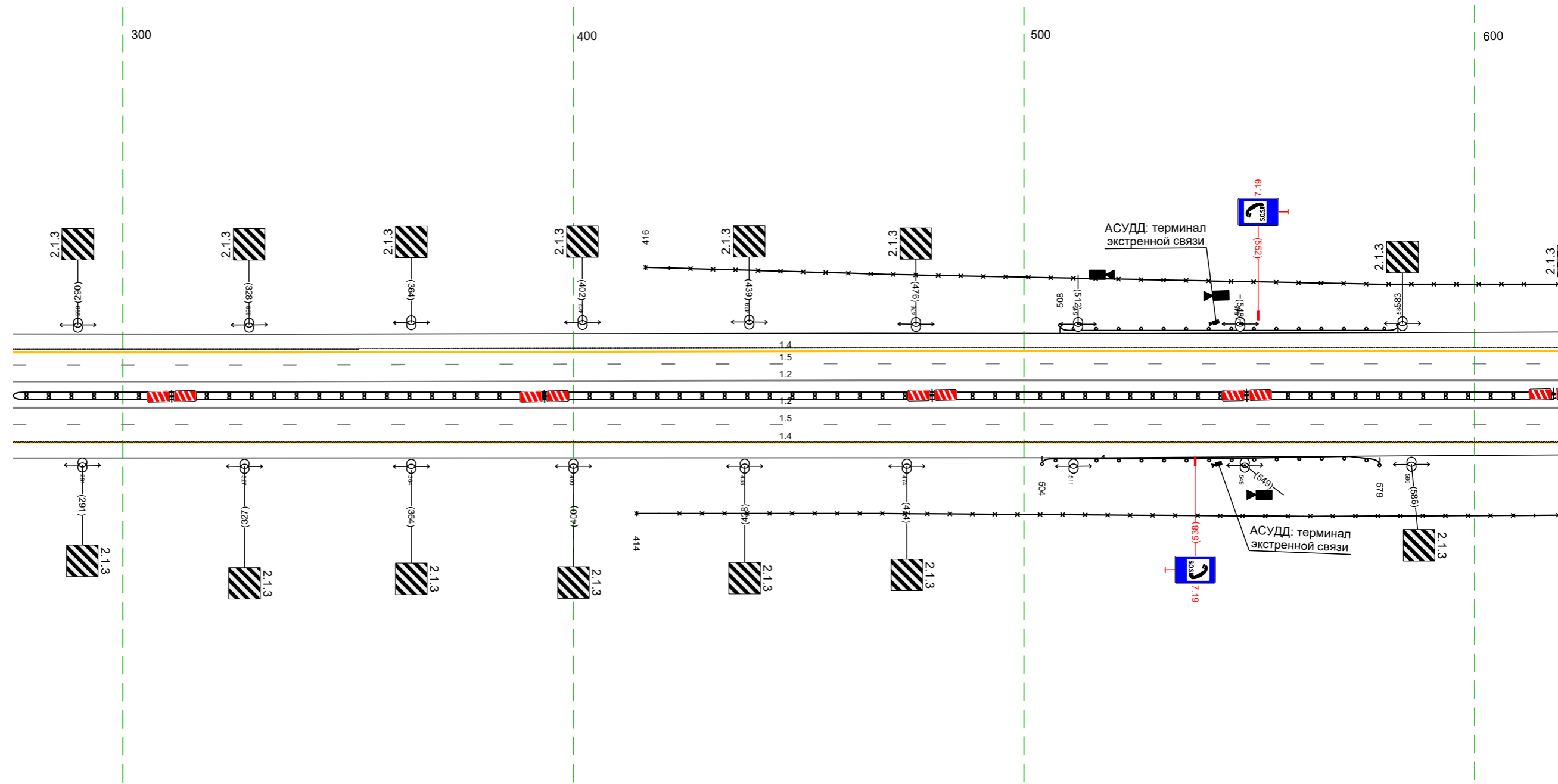

Дорожная разметка справа	Осевая линия	12 276 - 619 (343 м)
	1-я от осевой	12 276 - 619 (343 м)
	2-я от осевой	15 276 - 619 (343 м)
Дорожные ограждения и направляющие устройства справа	На разделительной	14 276 - 619 (343 м)
	На обочине	ЛО 1431 504 - 579 (75 м)
Тротуары справа		30 414 - 619 (205 м)

Тротуары слева		
Дорожные ограждения и направляющие устройства слева	На обочине	30 609 - 037, (34,3 м)
	На разделительной	
Дорожная разметка слева	2-я от осевой	14 609 - 037, (34,3 м)
	1-я от осевой	15 609 - 037, (34,3 м)
Элементы в плане		
Правильный профиль		R=50848, L=3047

М-4 "Дон"
Основной ход км 330+800 - км 464+300
433+609-434+037

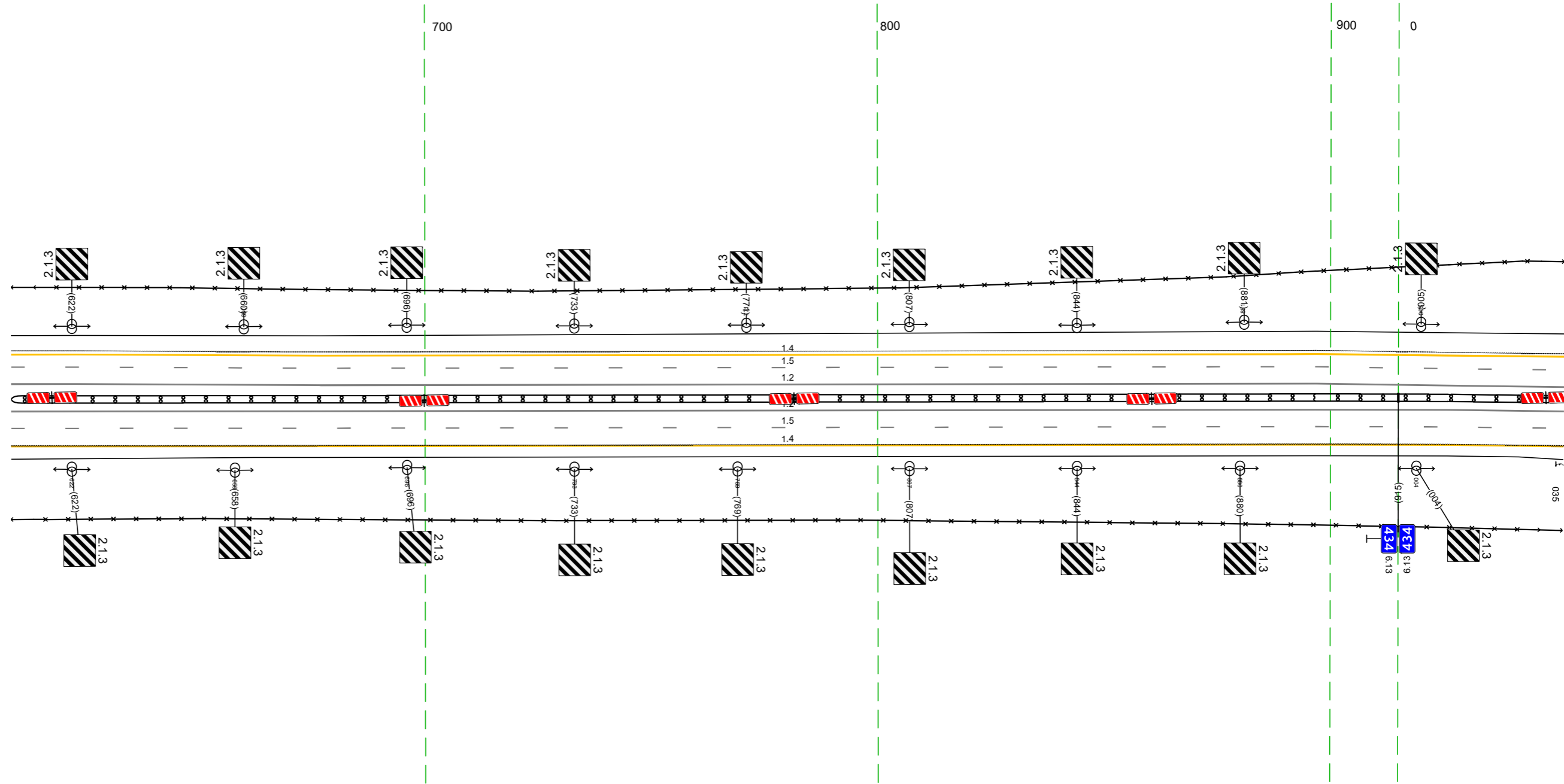

Дорожная разметка справа	Осевая линия	12 609 - 037, (34,3 м)
	1-я от осевой	12 609 - 037, (34,3 м)
	2-я от осевой	15 609 - 037, (34,3 м)
Дорожные ограждения и направляющие устройства справа	На разделительной	14 609 - 037, (34,3 м)
	На обочине	ДП (93) 609 - 037, (34,3 м)
Тротуары справа		30 609 - 037, (34,3 м)

Тротуары слева				338 - 404, 166 м, а/р ш 10 м	
Дорожные ограждения и направляющие устройства слева	На обочине	ДО 1331 139 - 319, 180 м		УПО-П 338 - 404, 166 м	
	На разделительной	30 075 - 237, 162 м		МО 1341 319 - 404, 185 м	
Дорожная разметка слева	3-я от осевой	18 101 - 137, 136 м			
	2-я от осевой	14 061 - 137, 176 м		14 137 - 404, 1267 м	
	1-я от осевой	18 061 - 101, 140 м		15 061 - 315, 1254 м	
Элементы в плане					
Продольный профиль				R=5084,8, I=3047	

М-4 "ДОН"
Основной ход км 330+800 - км 464+300
435+061-435+404

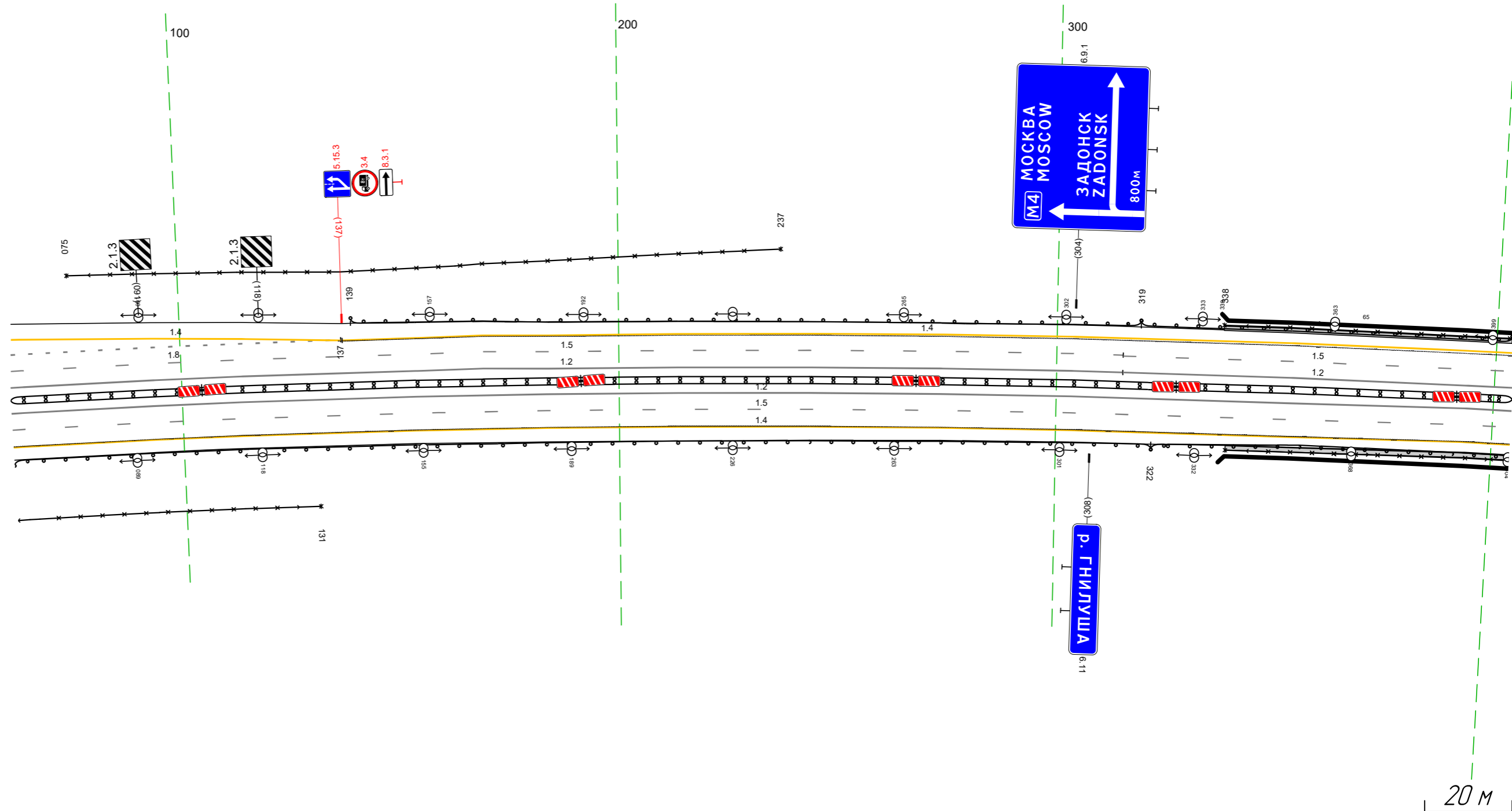

Дорожная разметка справа	Осевая линия	12 061 - 404, 134,3 м		12 315 - 404, 189 м	
	1-я от осевой	15 061 - 404, 134,3 м			
	2-я от осевой	14 061 - 404, 134,3 м			
Дорожные ограждения и направляющие устройства справа	На разделительной	ДО 1331 061 - 404, 134,3 м		УПО-П 339 - 404, 165 м	
	На обочине	30 061 - 131, 170 м		МО 1341 322 - 404, 182 м	
Тротуары справа				339 - 404, 165 м, а/р ш 10 м	

Тротуары слева		394 - 440, (46 м), а/В, ш. 1,0 м			
Дорожные ограждения и направляющие устройства слева	На обочине	УГО-Д 394 - 441, (47 м) МО (94) 394 - 446, (52 м)		ДО (93) 446 - 738, (292 м)	30 566 - 738, (172 м)
	На разделительной				
Дорожная разметка слева	2-я от осевой		14 394 - 738, (344 м)		
	1-я от осевой		15 394 - 738, (344 м)		
Элементы в плане					
Продольный профиль				R=5084,8 L=3047	

М-4 "Дон"
 Основной ход км 330+800 - км 464+300
 435+394-435+738

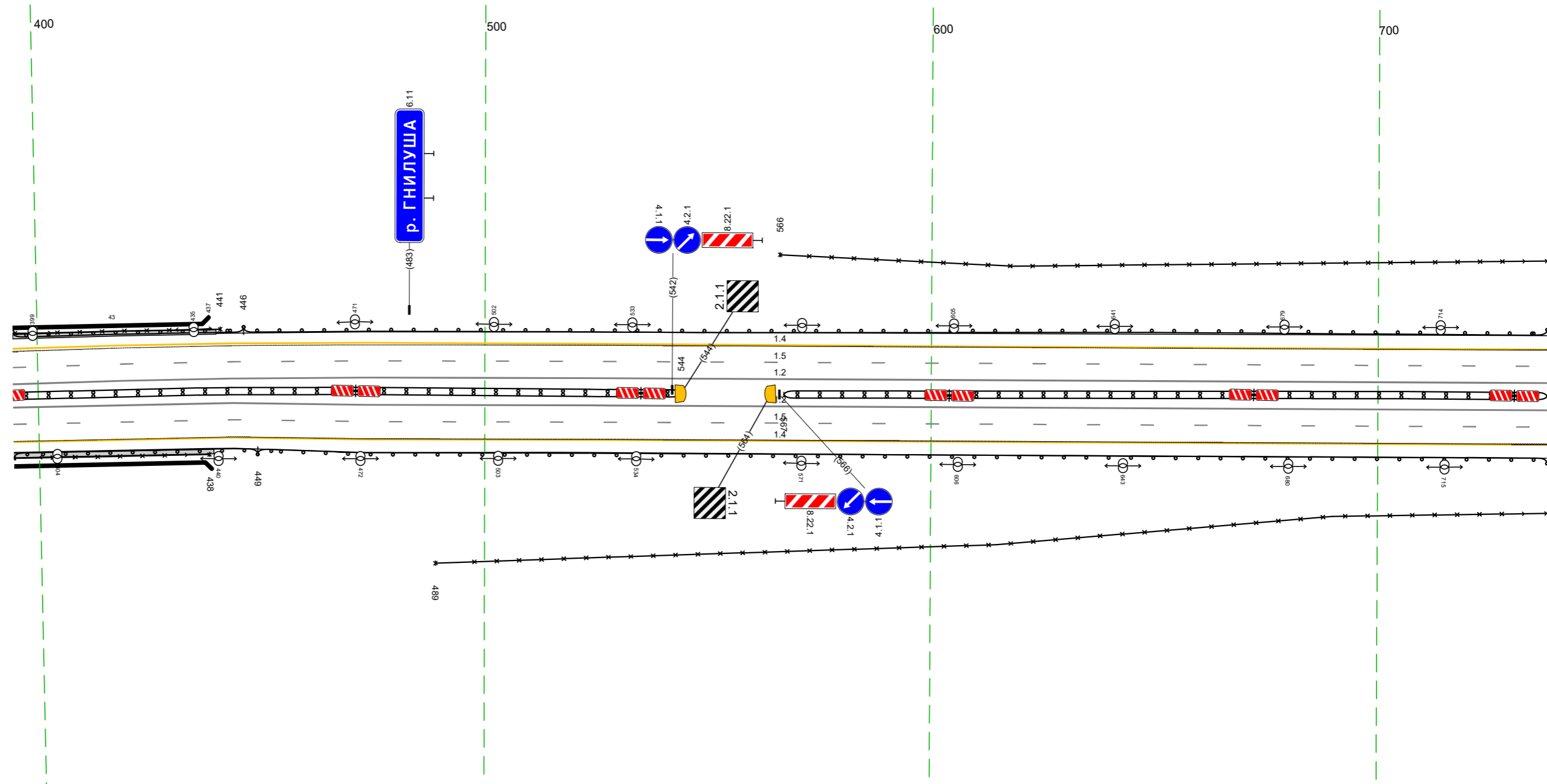

Дорожная разметка справа	Осевая линия			12 394 - 738, (344 м)	
	1-я от осевой			12 394 - 738, (344 м)	
Дорожные ограждения и направляющие устройства справа	2-я от осевой			15 394 - 738, (344 м)	
	На разделительной		ДО (93) 394 - 544, (150 м)		ДО (93) 567 - 738, (171 м)
Тротуары справа	На обочине	УГО-Д 394 - 438, (44 м) МО (94) 394 - 449, (55 м)		ДО (93) 449 - 738, (289 м)	30 489 - 738, (249 м)
	На разделительной				

Тротуары слева					
Дорожные ограждения и направляющие устройства слева	На обочине		30 728 - 079, (34,3 м)		
	На разделительной	ДО (153) 728 - 812, (84 м)		ДО (153) 966 - 037, (63 м)	
Дорожная разметка слева	2-я от осевой		14 728 - 079, (34,3 м)	ДО (153) 963 - 002, (31 м)	ДО (153) 010 - 040, (30 м)
	1-я от осевой		15 728 - 079, (34,3 м)		
Элементы в плане					
Продольный профиль					R=50848, L=3047

М-4 "Дон"
 Основной ход км 330+800 - км 464+300
 435+728-436+079

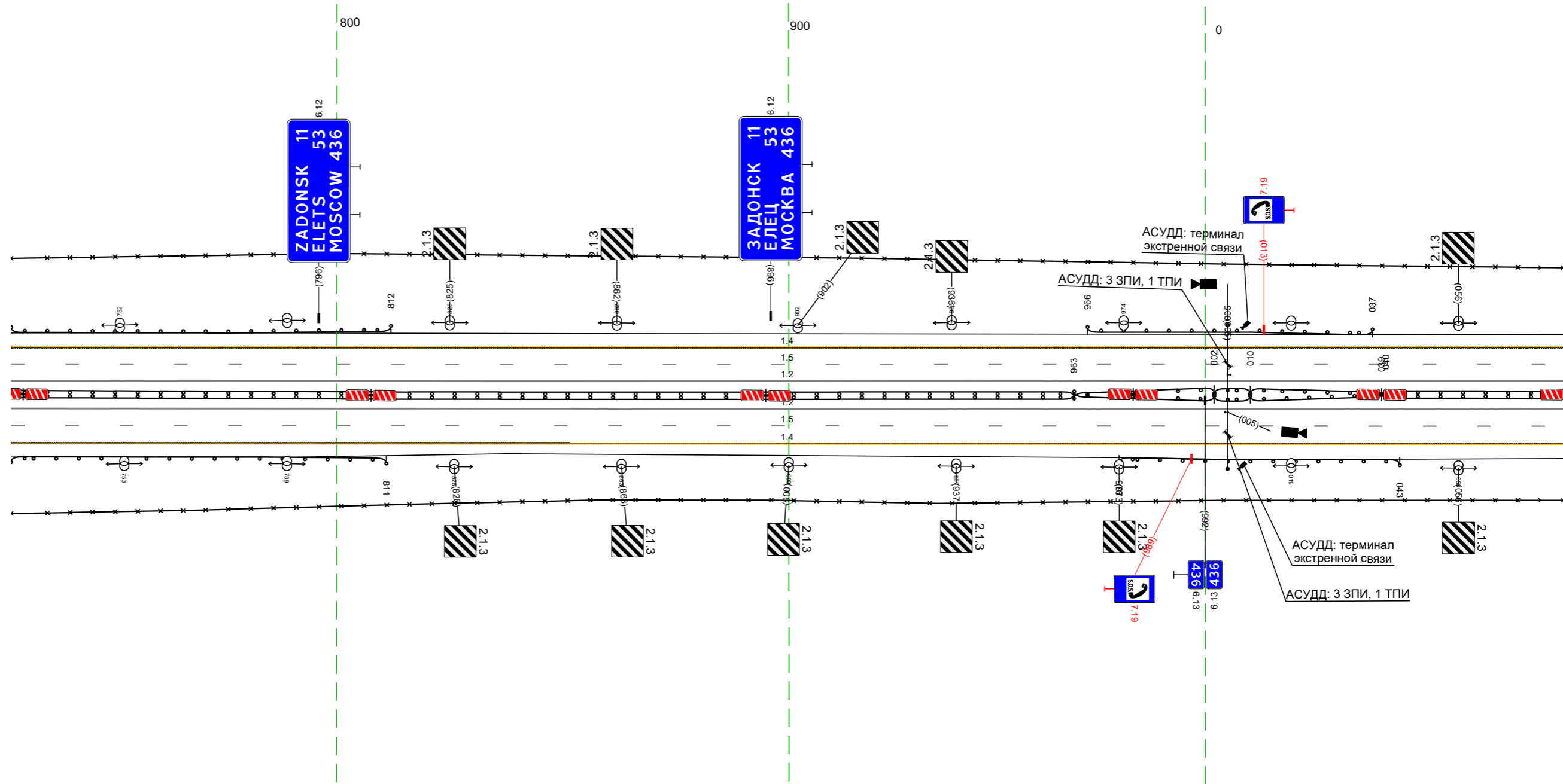

Дорожная разметка справа	Осевая линия		12 728 - 079, (34,3 м)		
	1-я от осевой		12 728 - 079, (34,3 м)		
	2-я от осевой		15 728 - 079, (34,3 м)	14 728 - 079, (34,3 м)	
Дорожные ограждения и направляющие устройства справа	На разделительной	ДО (153) 728 - 963, (235 м)		ДО (153) 963 - 002, (31 м)	ДО (153) 010 - 040, (30 м)
	На обочине	ДО (153) 728 - 811, (83 м)	30 728 - 079, (34,3 м)		ДО (153) 973 - 043, (62 м)
Тротуары справа					

Тротуары слева				30 069 - 391 (122 м)		ДП (ФЗ) 392 - 412 (120 м)	
Дорожные ограждения и направляющие устройства слева	На обочине						
	На разделительной						
	4-я от осевой					14 396 - 412 (16 м)	
	3-я от осевой	14 182 - 226 (44 м)		14 226 - 396 (170 м)		12 396 - 412 (16 м)	
Дорожная разметка слева	2-я от осевой	14 069 - 182 (113 м)		18 182 - 391 (209 м)		12 391 - 412 (21 м)	
	1-я от осевой						
Элементы в плане				15 069 - 412 (143 м)			
Продольный профиль				R=5084,8, L=304,7		4016,8	

М-4 "ДОН"
 Основной ход км 330+800 - км 464+300
 436+069-436+412

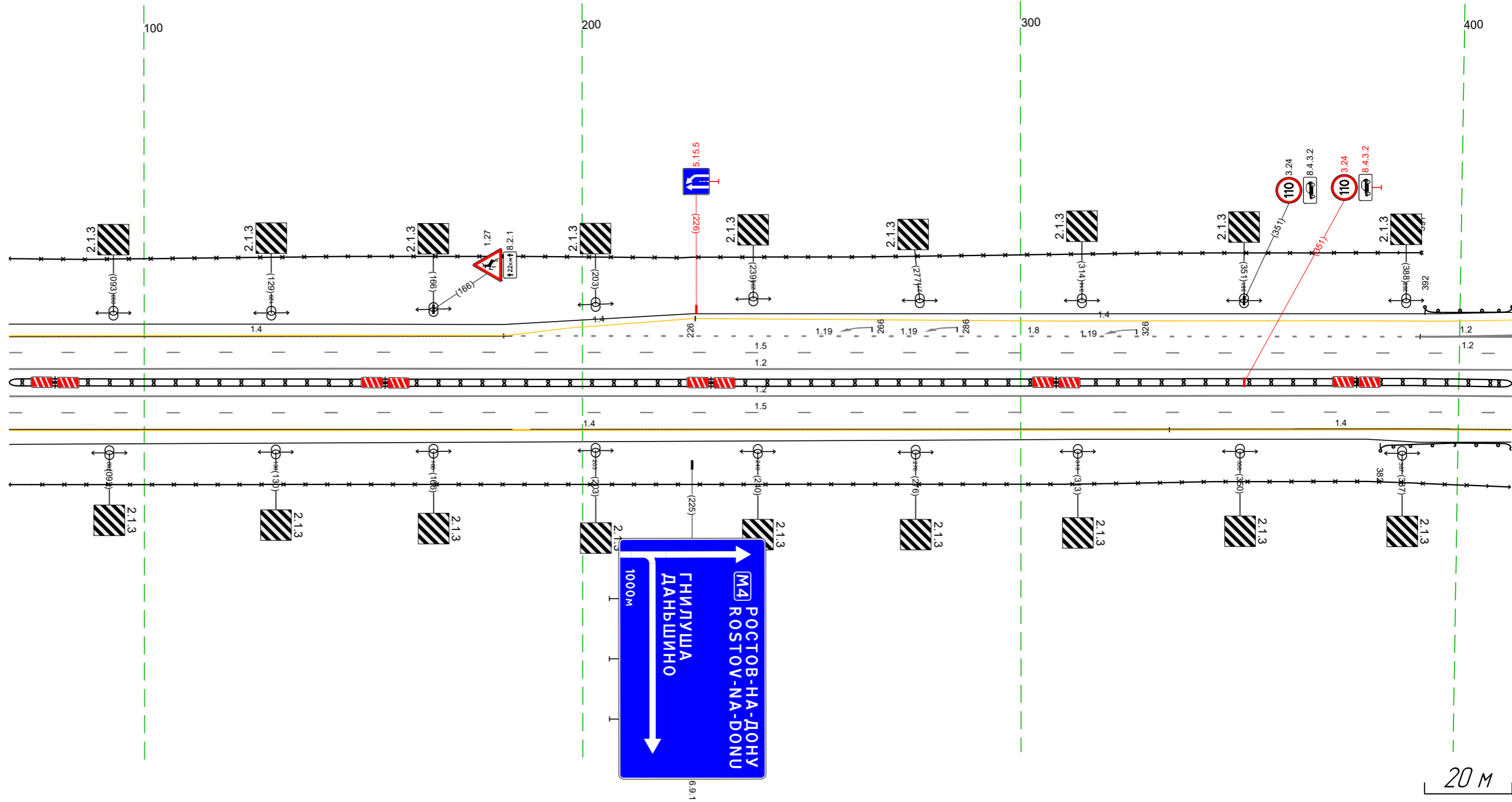

Дорожная разметка справа	Осевая линия	12 069 - 412 (143 м)		ДП (ФЗ) 382 - 412 (130 м)	
	1-я от осевой	12 069 - 412 (143 м)			
	2-я от осевой	15 069 - 412 (143 м)		14 334 - 412 (78 м)	
Дорожные ограждения и направляющие устройства справа	На разделительной	14 069 - 334 (265 м)		ДП (ФЗ) 069 - 412 (143 м)	
	На обочине			30 069 - 412 (143 м)	
Тротуары справа					

Данные организации и выполняющей организации	Группы сетей										
	№ абонента	80	80709		80709		80709		80709		80
Длина разметки сети	На раздвинутой										
	4-м от оси	14	286 - 473,07 м						14		973 - 027,88 м
	3-м от оси	14	377 - 386,19 м						12		008 - 025,01 м
	2-м от оси	12	390 - 473,81 м						14		037 - 842,185 м
Заметки в плане	1-м от оси	18	377 - 391,15 м		12		499 - 510,18 м		12		957 - 028,55 м
	1-м от оси	12	397 - 479,188 м						18		037 - 842,185 м
Продольный профиль		АКСИМ (1:80)									

М-4 "Дон"
 Основной ход км 330+800 - км 464+300
 ТР 4.36+377-4.37+441

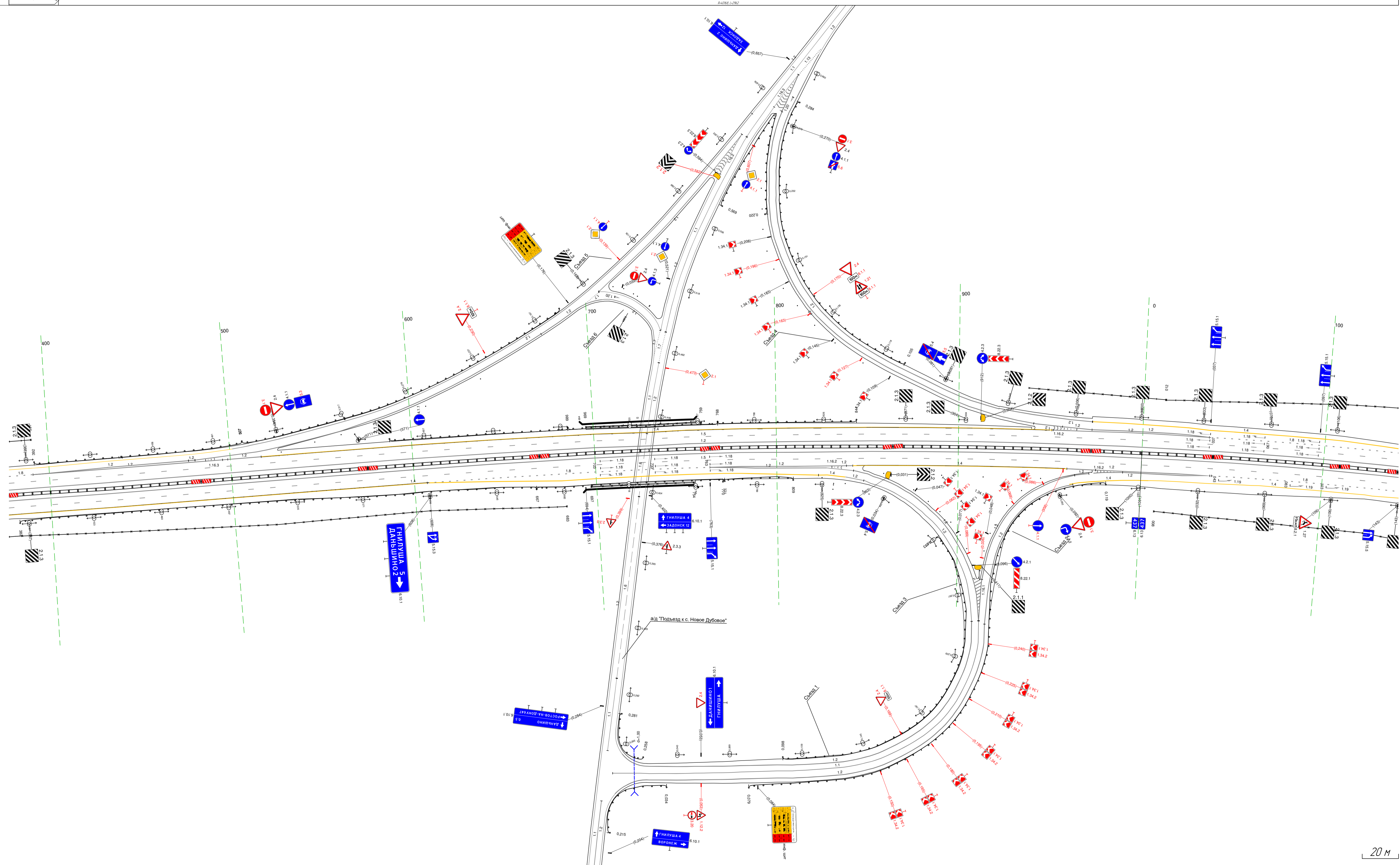

20 М

Длина разметки сети	Осевой линии										
	1-м от оси										
Данные организации и выполняющей организации	2-м от оси	14	377 - 027,230 м		18		607 - 761,156 м		14		842 - 962,178 м
	3-м от оси	12	377 - 027,230 м		12		367 - 642,079 м		12		960 - 038,079 м
	На раздвинутой										
	На абонента	80709	80709		80709		80709		80709		80
Группы сетей											

Тротуары слева			
Дорожные ограждения и направляющие устройства слева	На обочине	30 120 - 411 (292 м)	
	На разделительной		
	3-я от осевой	14 120 - 180 (60 м)	
Дорожная разметка слева	2-я от осевой	18 120 - 179 (59 м)	14 180 - 411 (231 м)
	1-я от осевой	15 120 - 320 (201 м)	15 320 - 411 (91 м)
Элементы в плане			
Продольный профиль		R=40168, L=2962	

М-4 "Дон"
 Основной ход км 330+800 - км 464+300
 437+120-437+411

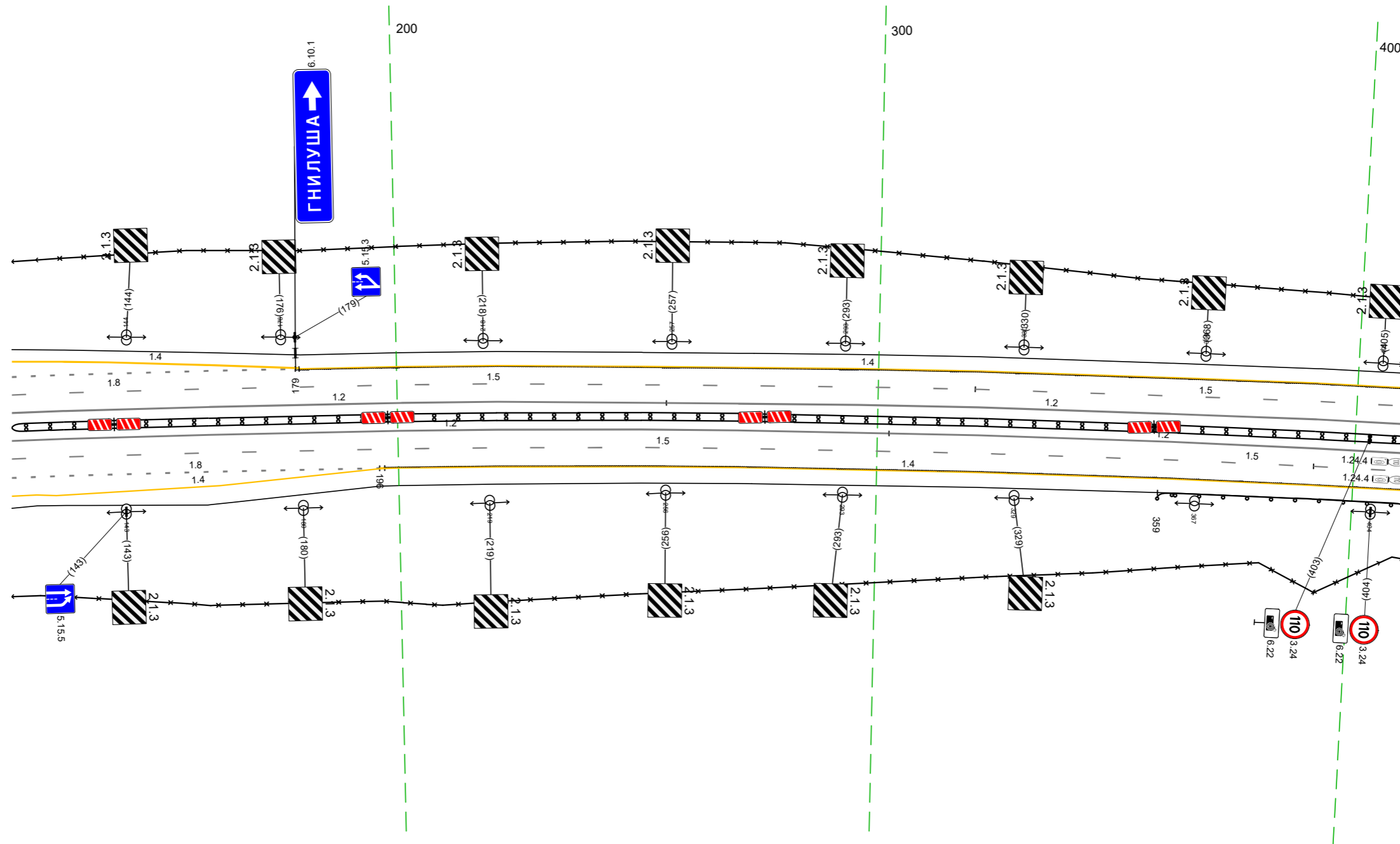

20 м

Дорожная разметка справа	Осевая линия	12 120 - 302 (183 м)	12 302 - 411 (109 м)
	1-я от осевой	12 120 - 256 (136 м)	12 256 - 411 (155 м)
	2-я от осевой	15 120 - 392 (272 м)	15 392 - 411 (20 м)
	3-я от осевой	14 163 - 197 (34 м)	14 196 - 411 (215 м)
Дорожные ограждения и направляющие устройства справа	На разделительной	18 120 - 196 (76 м)	14 196 - 411 (215 м)
	На обочине	14 120 - 163 (43 м)	14 196 - 411 (215 м)
Тротуары справа		12 120 - 302 (183 м)	
		12 302 - 411 (109 м)	
		12 256 - 411 (155 м)	
		15 392 - 411 (20 м)	
		14 163 - 197 (34 м)	
		14 196 - 411 (215 м)	
		18 120 - 196 (76 м)	
		14 120 - 163 (43 м)	
		14 (53) 120 - 411 (292 м)	
		10 (53) 359 - 411 (52 м)	
		30 120 - 411 (292 м)	

Тротуары слева			
Дорожные ограждения и направляющие устройства слева	На обочине	30 401 - 501 (100 м)	ДО (193) 446 - 747 (301 м)
	На разделительной		ДО (193) 680 - 74, (34 м)
Дорожная разметка слева	2-я от осевой	14 401 - 747 (346 м)	ДО (193) 724 - 747 (23 м)
	1-я от осевой	15 401 - 747 (346 м)	ДО (193) 714 - 725 (11 м)
Элементы в плане			
Продольный профиль		R=40168 L=2962	

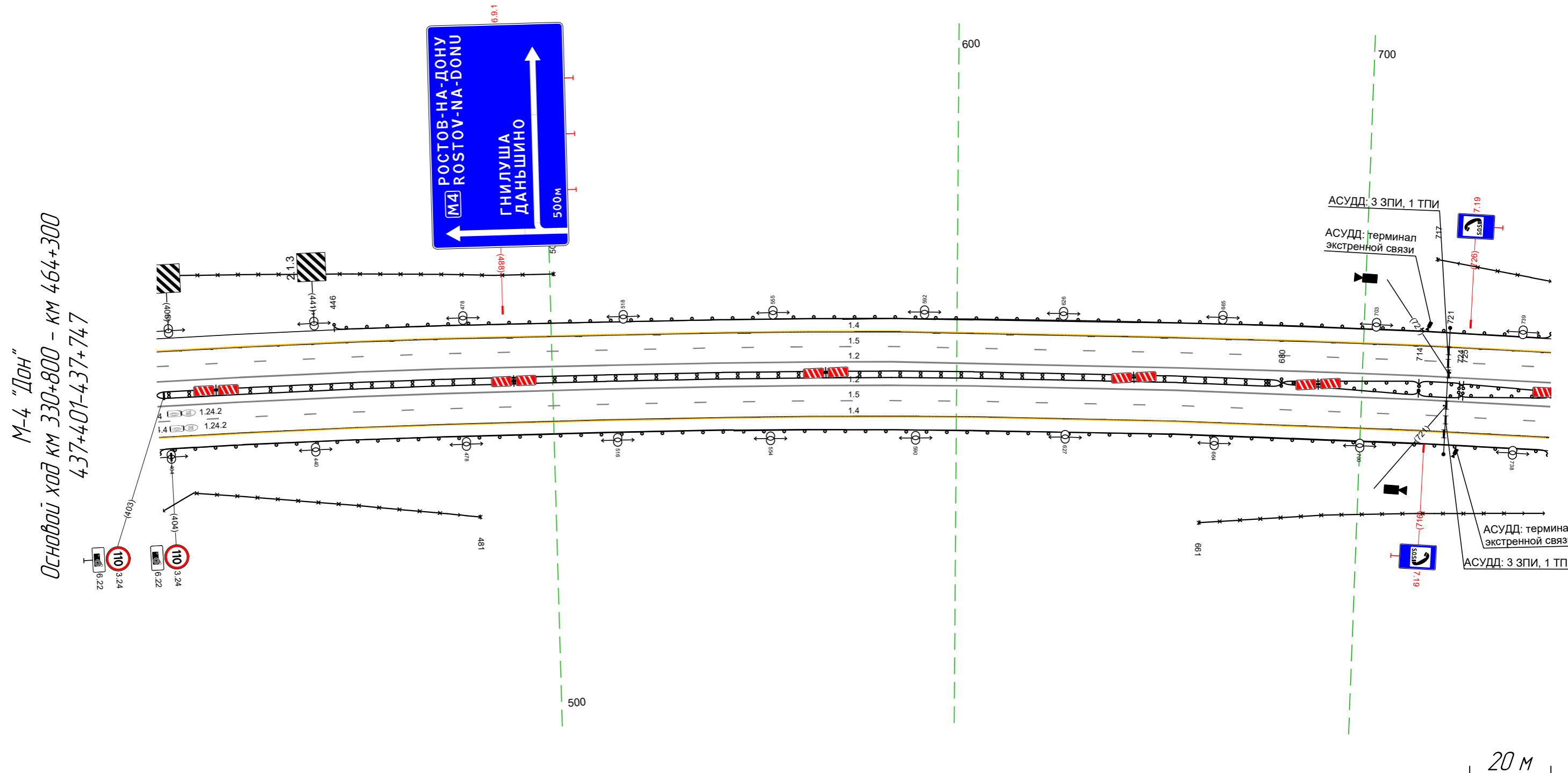

Дорожная разметка справа	Осевая линия	12 401 - 747 (346 м)	
	1-я от осевой	12 401 - 747 (346 м)	
	2-я от осевой	15 401 - 747 (346 м)	
		14 401 - 747 (346 м)	
Дорожные ограждения и направляющие устройства справа	На разделительной	ДО (193) 401 - 680 (279 м)	ДО (193) 680 - 74, (34 м)
	На обочине	30 401 - 481 (80 м)	ДО (193) 661 - 747 (86 м)
Тротуары справа		ДО (193) 401 - 747 (346 м)	

Тротуары слева			
Дорожные ограждения и направляющие устройства слева	На обочине	ДО (193) 737 - 904, (167 м)	
	На разделительной	ДО (193) 737 - 758, (21 м)	
Дорожная разметка слева	2-я от осевой	14 737 - 066, (344 м)	
	1-я от осевой	15 737 - 066, (344 м)	
Элементы в плане			
Продольный профиль		R=40168, L=2962	

М-4 "Дон"
 Основной ход км 330+800 - км 464+300
 437+737-438+066

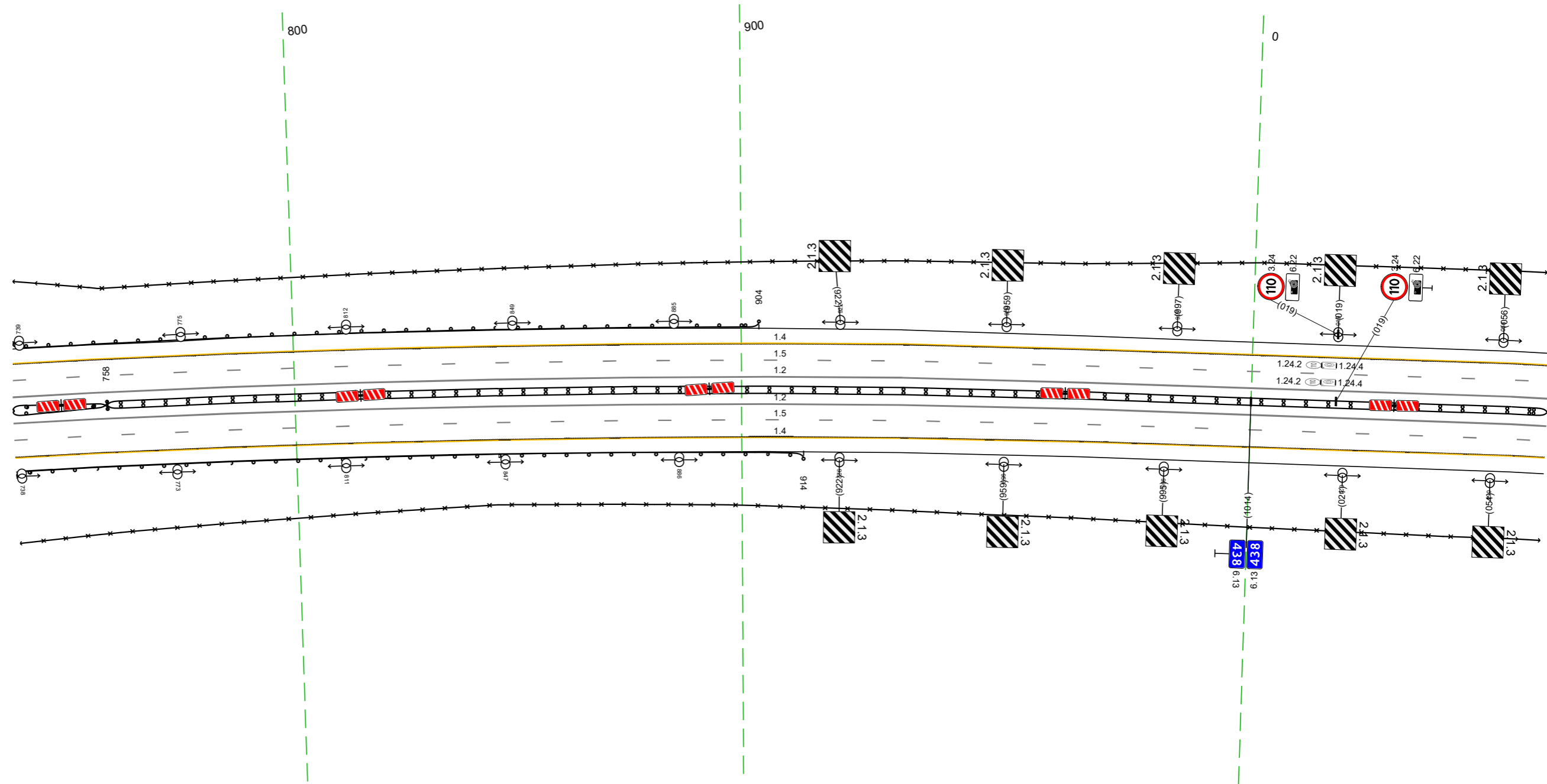

20 М

Дорожная разметка справа	Осевая линия	12 737 - 066, (344 м)	
	1-я от осевой	12 737 - 066, (344 м)	
	2-я от осевой	15 737 - 066, (344 м)	
Дорожные ограждения и направляющие устройства справа	На разделительной	ДО (193) 737 - 758, (21 м)	
	На обочине	ДО (193) 737 - 914, (177 м)	
Тротуары справа		30 737 - 066, (344 м)	

Тротуары слева			
Дорожные ограждения и направляющие устройства слева	На обочине	30 056 - 158, (102 м)	30 192 - 400, (208 м)
	На разделительной		
Дорожная разметка слева	2-я от осевой	14 056 - 286, (230 м)	14 286 - 400, (113 м)
	1-я от осевой		15 056 - 400, (243 м)
Элементы в плане			
Профильный профиль			R=40168, L=2962

М-4 "Дон"
 Основной ход км 330+800 - км 464+300
 438+056-438+400

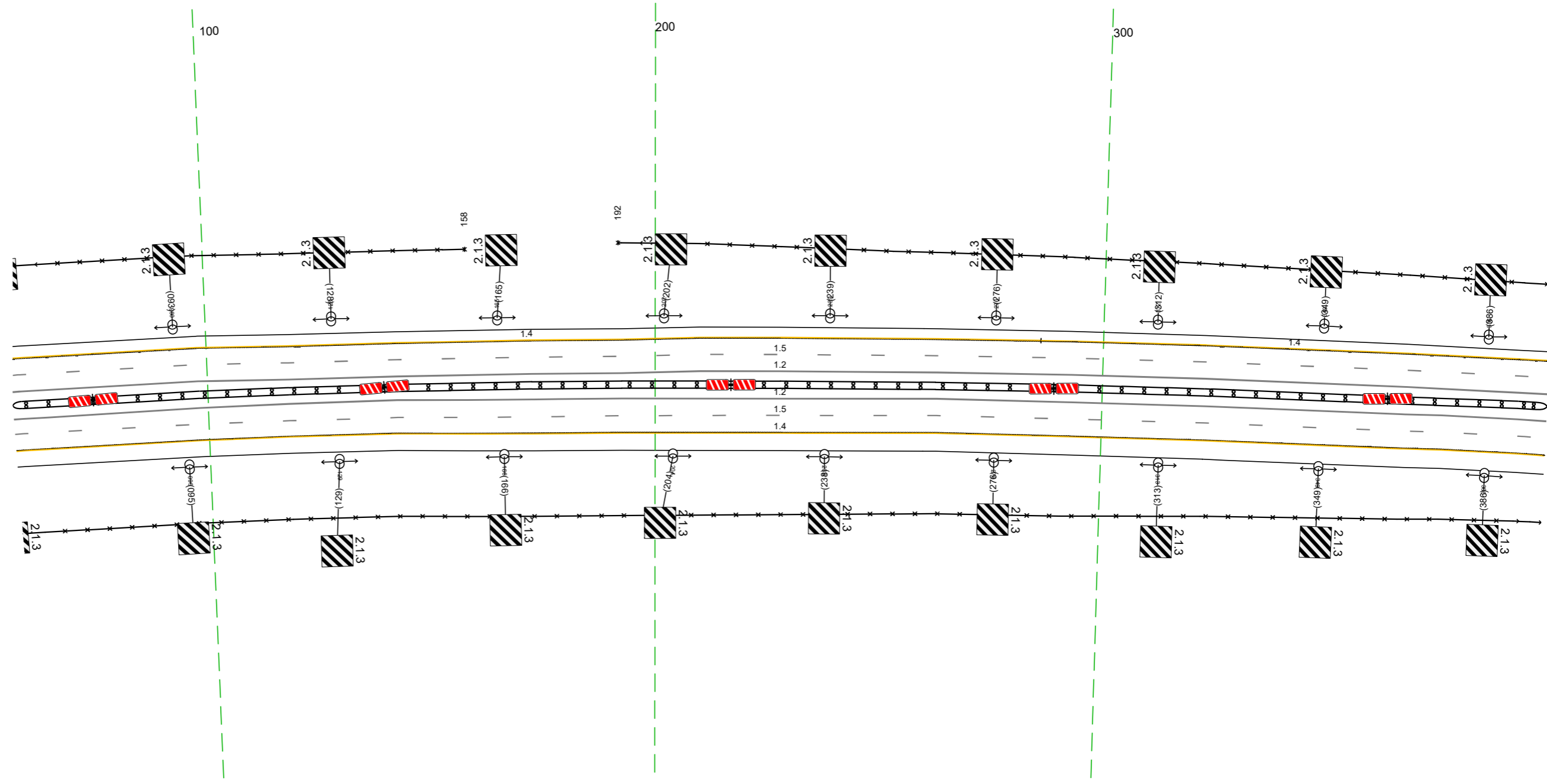

Дорожная разметка справа	Осевая линия	12 056 - 400, (243 м)
	1-я от осевой	12 056 - 400, (243 м)
	2-я от осевой	15 056 - 400, (243 м)
Дорожные ограждения и направляющие устройства справа	На разделительной	14 056 - 400, (243 м)
	На обочине	14 (15) 056 - 400, (243 м)
Тротуары справа		30 056 - 400, (243 м)

Тротуары слева												
Дорожные ограждения и направляющие устройства слева	На обочине	30 390 - 637, (247 м)								10, (53) 712 - 733, (21 м)		
	На разделительной											
Дорожная разметка слева	5-я от осевой									12 665 - 676, (11 м)		
	4-я от осевой									1,171 675 - 694, (19 м)		
	3-я от осевой									12 700 - 710, (10 м)		
	2-я от осевой	14 390 - 418, (28 м)							14 625 - 666, (41 м)	11 678 - 694, (16 м)	111 694 - 700, (16 м)	14 710 - 733, (23 м)
	1-я от осевой									12 626 - 680, (55 м)	12 680 - 733, (53 м)	
Элементы в плане												
Продольный профиль												

М-4 "ДОН"
Основной ход км 330+800 - км 464+300
438+390-438+733

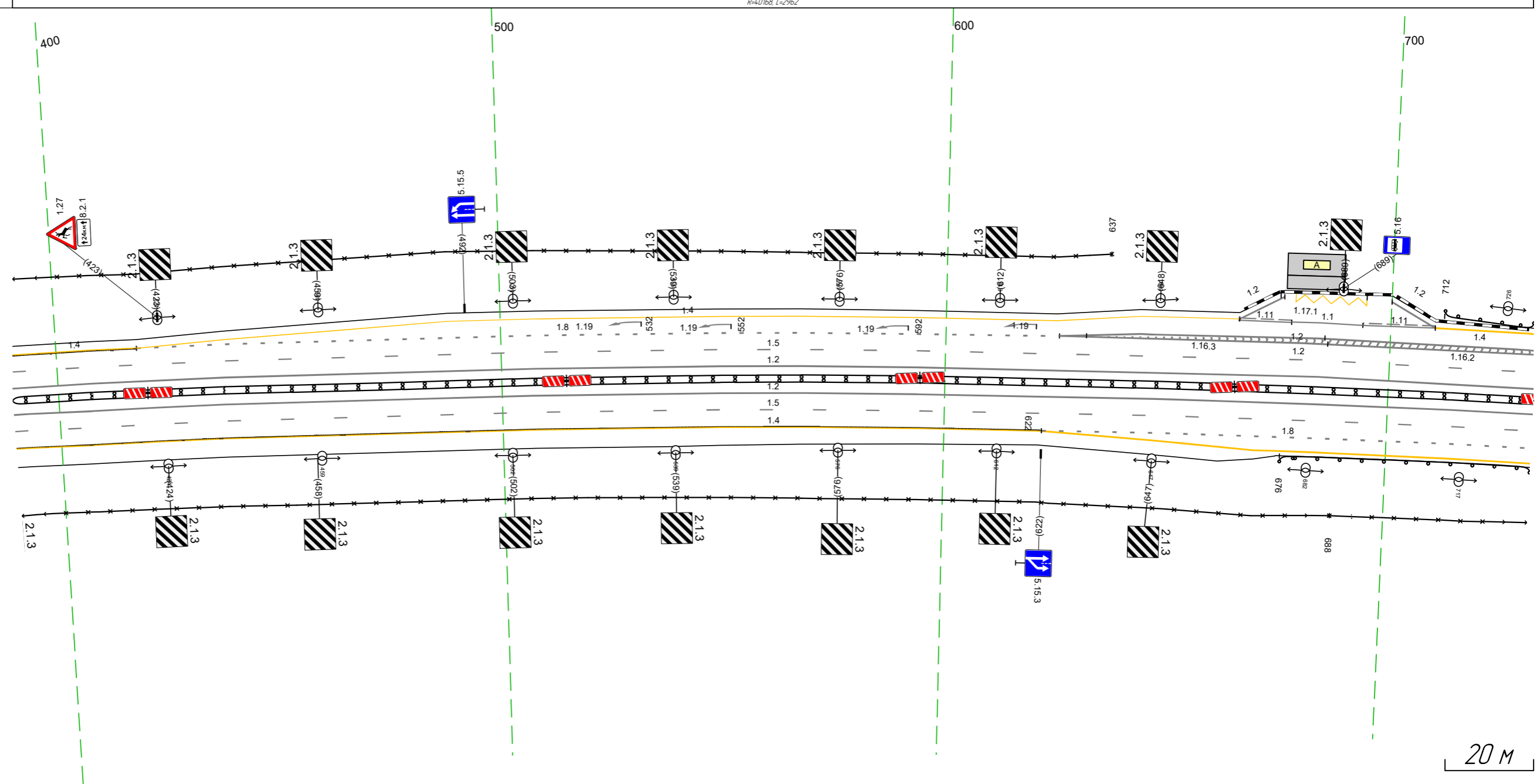

Дорожная разметка справа	Осевая линия	12 390 - 733, (343 м)				
	1-я от осевой	12 390 - 733, (343 м)				
	2-я от осевой	15 390 - 733, (343 м)				
Дорожные ограждения и направляющие устройства справа	На разделительной	14 390 - 621, (231 м)				18 622 - 733, (111 м)
	На обочине					14 621 - 733, (112 м)
Тротуары справа		10, (53) 390 - 733, (343 м)				10, (53) 676 - 733, (57 м)

Тротуары слева			
Дорожные ограждения и направляющие устройства слева	На обочине	30 738 - 189, (328 м)	
	На разделительной	14 723 - 803, (80 м)	
Дорожная разметка слева	4-я от осевой	14 723 - 751, (28 м)	
	3-я от осевой	12 723 - 751, (28 м)	14 751 - 004, (130 м)
		12 723 - 750, (27 м)	
	2-я от осевой		14 004 - 189, (185 м)
1-я от осевой		15 723 - 159, (133 м)	15 159 - 189, (30 м)
Элементы в плане			
Продольный профиль		R=40168, L=2962	

М-4 "Дон"
 Основной ход км 330+800 - км 464+300
 438+723-439+189

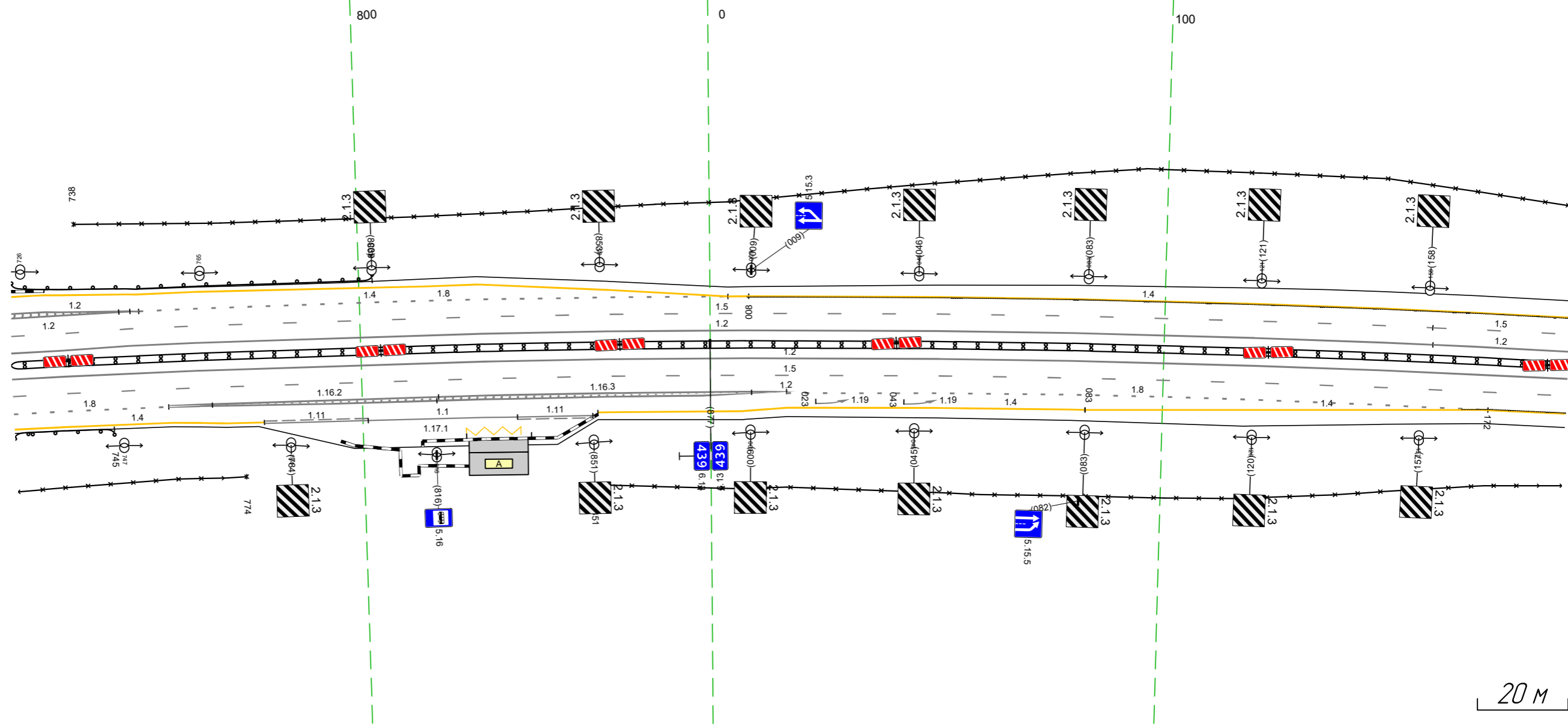

Дорожная разметка справа	Осевая линия	12 723 - 189, (34.3 м)		12 159 - 189, (30 м)		
	1-я от осевой	15 723 - 189, (34.3 м)				
	2-я от осевой	18 723 - 757, (34 м)	12 757 - 811, (53 м)	12 811 - 858, (47 м)	12 858 - 017, (36 м)	14 171 - 189, (19 м)
	3-я от осевой	14 723 - 758, (35 м)	12 793 - 836, (43 м)	12 836 - 875, (39 м)	14 017 - 083, (66 м)	14 083 - 171, (88 м)
	4-я от осевой		14 758 - 778, (20 м)	11 801 - 834, (33 м)	14 852 - 017, (42 м)	
5-я от осевой		111 778 - 801, (23 м)	111 834 - 851, (17 м)	117.1 823 - 837, (15 м)		
Дорожные ограждения и направляющие устройства справа	На разделительной	14 (153) 723 - 189, (34.3 м)				
	На обочине	14 (153) 723 - 745, (22 м)	30 723 - 774, (51 м)	30 851 - 189, (215 м)		
Тротуары справа						

Тротуары слева		
Дорожные ограждения и направляющие устройства слева	На обочине	ДП (БЗ) 449 - 523 (74 м)
	На разделительной	
Дорожная разметка слева	2-я от осевой	14 179 - 523 (343 м)
	1-я от осевой	15 179 - 523 (343 м)
Элементы в плане		
Продольный профиль		R=40168 L=2962 R=61585 L=3518

М-4 "Дон"
 Основной ход км 330+800 - км 464+300
 439+179-439+523

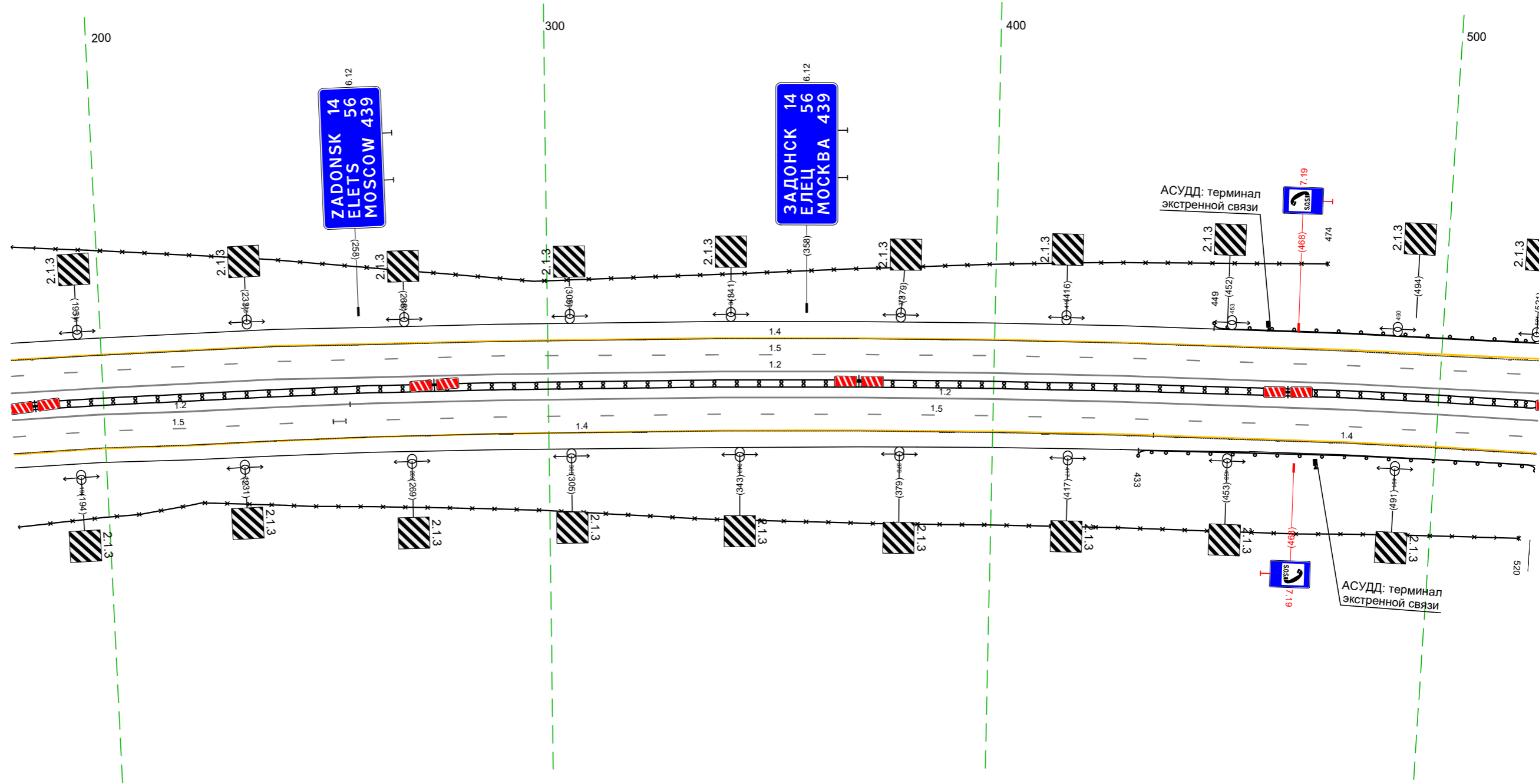

Дорожная разметка справа	Осевая линия	12 179 - 253 (76 м)	12 255 - 523 (267 м)
	1-я от осевой	15 179 - 254 (75 м)	15 251 - 523 (271 м)
	2-я от осевой		
Дорожные ограждения и направляющие устройства справа	На разделительной	14 179 - 436 (257 м)	ДП (БЗ) 179 - 523 (343 м)
	На обочине		ДП (БЗ) 433 - 523 (90 м)
Тротуары справа		30 179 - 520 (341 м)	

Тротуары слева					
Дорожные ограждения и направляющие устройства слева	На обочине			ДО 193) 842 - 856, (14 м)	
	На разделительной				
Дорожная разметка слева	4-я от осевой			14 824 - 856, (32 м)	
	3-я от осевой	14 605 - 705, (100 м)		14 705 - 824, (119 м)	
	2-я от осевой	14 513 - 605, (93 м)		18 605 - 824, (219 м)	
	1-я от осевой			15 513 - 856, (343 м)	
Элементы в плане					
Продольный профиль				R=6585, L=3518	

М-4 "ДОН"
Основной ход км 330+800 - км 464+300
439+513-439+856

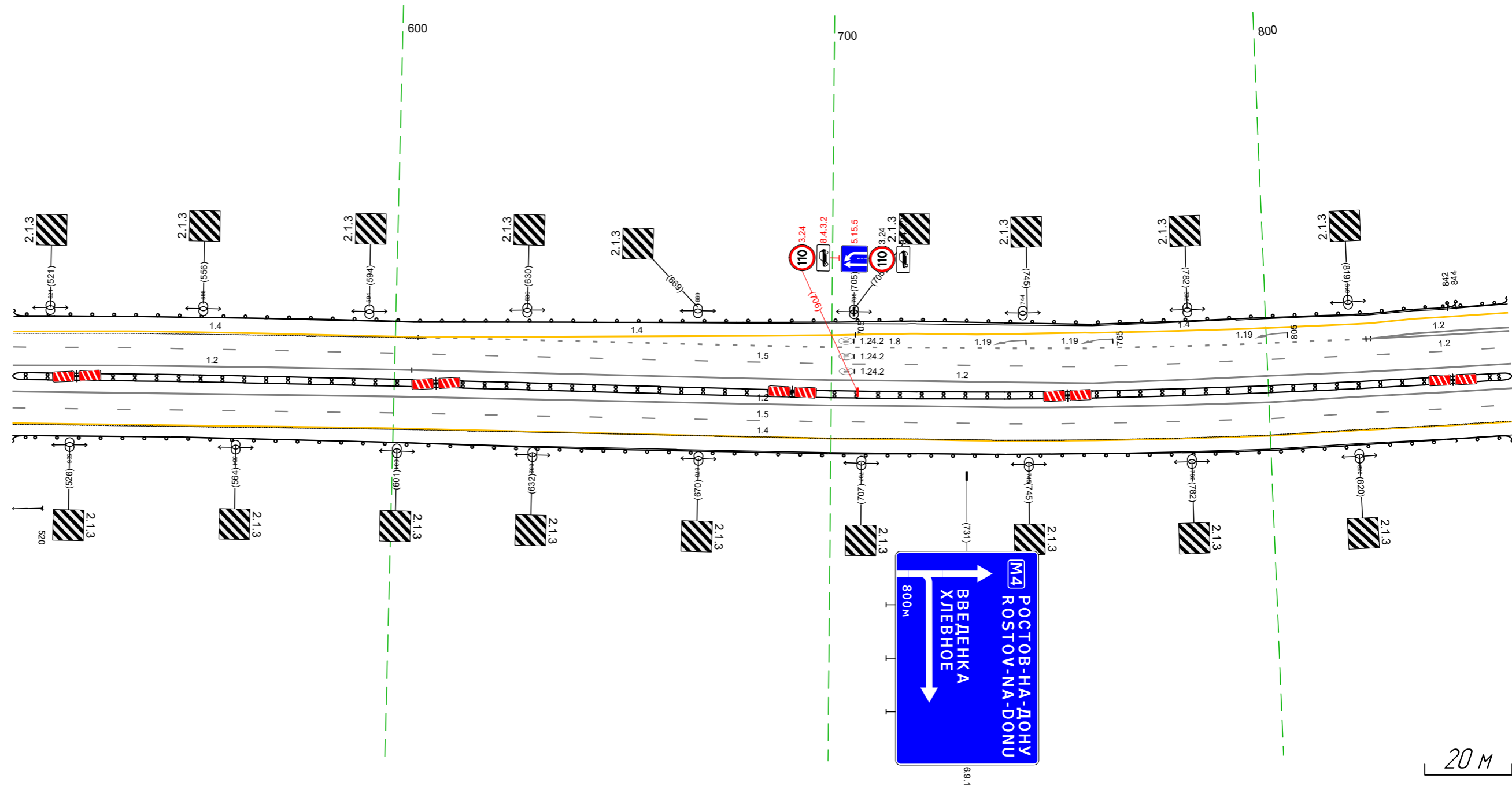

20 М

Дорожная разметка справа	Осевая линия	12 513 - 856, (343 м)	
	1-я от осевой	12 513 - 604, (91 м)	12 604 - 856, (252 м)
	2-я от осевой	15 513 - 856, (343 м)	
Дорожные ограждения и направляющие устройства справа	На разделительной	14 513 - 856, (343 м)	
	На обочине	ДО 193) 513 - 856, (343 м)	
Тротуары справа		30 513 - 520, (7 м)	

Тротуары слева				824.9 - 1098.16.9 м/л ш 10 м			
Дорожные ограждения и направляющие устройства слева	На обочине	80.15/1 779 - 824.165 м/л		80.15/1 824 - 892.150 м/л		80.15/1 948 - 1032.185 м/л	
	На разделительной					80.15/1 1012 - 1022.183 м/л	
Дорожная разметка слева	4-я от осевой			14 824 - 891.167 м/л		12 824 - 891.167 м/л	
	3-я от осевой	14 779 - 824.165 м/л		12 824 - 891.165 м/л			
	2-я от осевой	18 779 - 824.165 м/л		12 824 - 891.165 м/л		14 905 - 165.1773 м/л	
	1-я от осевой					15 779 - 85.1519 м/л	
Элементы в плане						R=4585 L=358	
Продольный профиль							

М-4 "ДОН"
 Основной ход км 330+800 - км 464+300
 ТР 4.39+779-44.0+185

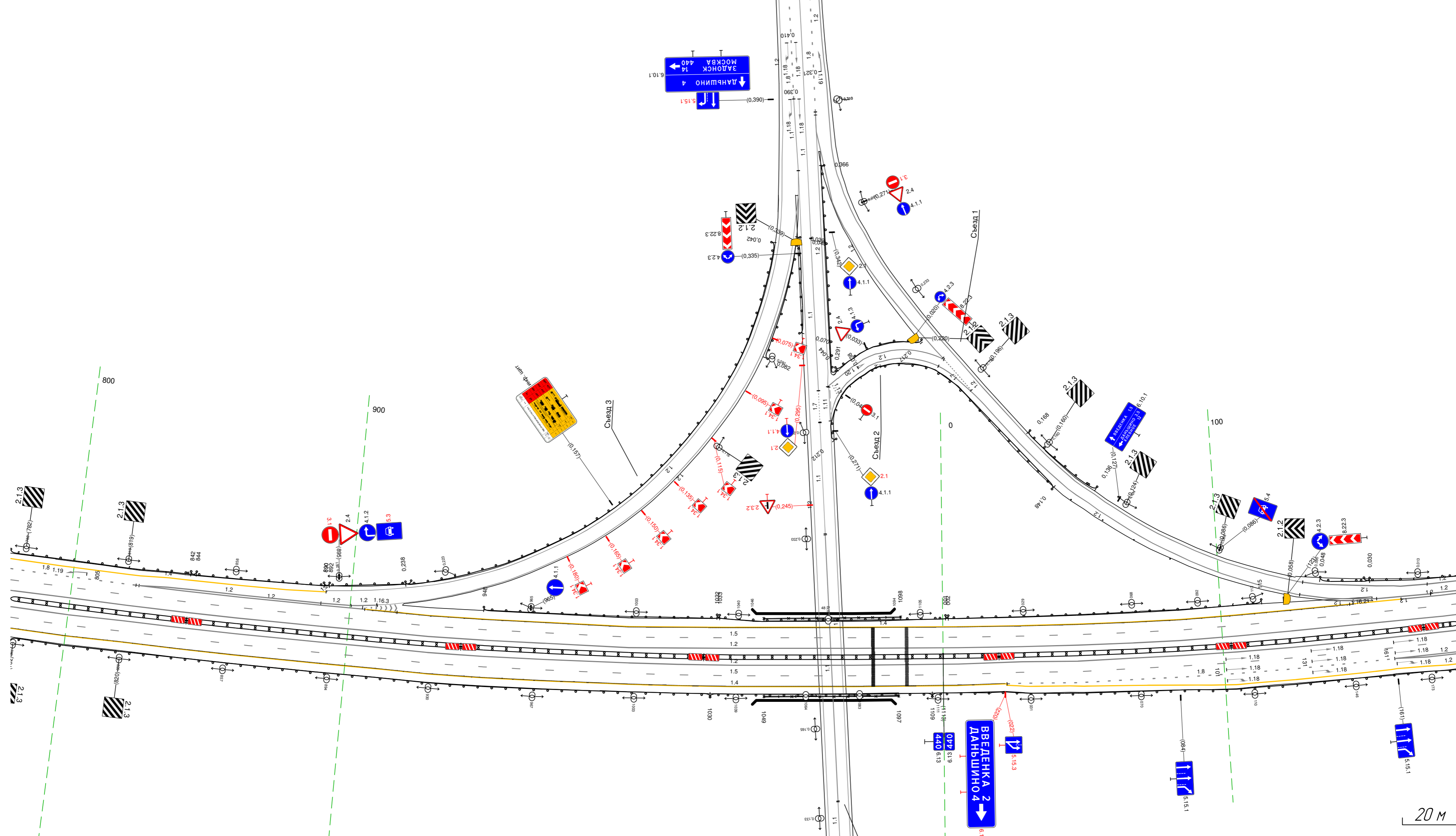

Дорожная разметка справа	Осевая линия			12 779 - 85.1519 м/л			
	1-я от осевой			12 779 - 85.1519 м/л			
	2-я от осевой	14 779 - 823.1571 м/л		15 779 - 85.1519 м/л		18 861 - 85.124 м/л	
	3-я от осевой					14 861 - 85.123 м/л	
Дорожные ограждения и направляющие устройства справа	На разделительной					14 823 - 161.1738 м/л	
	На обочине	80.15/1 779 - 1030.1251 м/л		80.15/1 779 - 85.1519 м/л		80.15/1 1109 - 1023.183 м/л	
Тротуары справа				824.9 - 1097.148 м/л ш 10 м			

20 М

Тротуары слева					
Дорожные ограждения и направляющие устройства слева	На обочине	до (53) 189 - 410, (221 м)			
	На разделительной				
Дорожная разметка слева	4-я от осевой	1,4 189 - 235, (46 м)		1,4 235 - 377, (142 м)	
	3-я от осевой	1,2 176 - 235, (59 м)			
	2-я от осевой	1,4 152 - 165, (13 м)	1,2 165 - 233, (68 м)	1,8 235 - 378, (143 м)	1,4 378 - 410, (32 м)
	1-я от осевой	1,5 152 - 410, (258 м)			
Элементы в плане					
Продольный профиль		R=61585, L=3518			

М-4 "Дон"
 Основной ход км 330+800 - км 464+300
 440+152-440+410

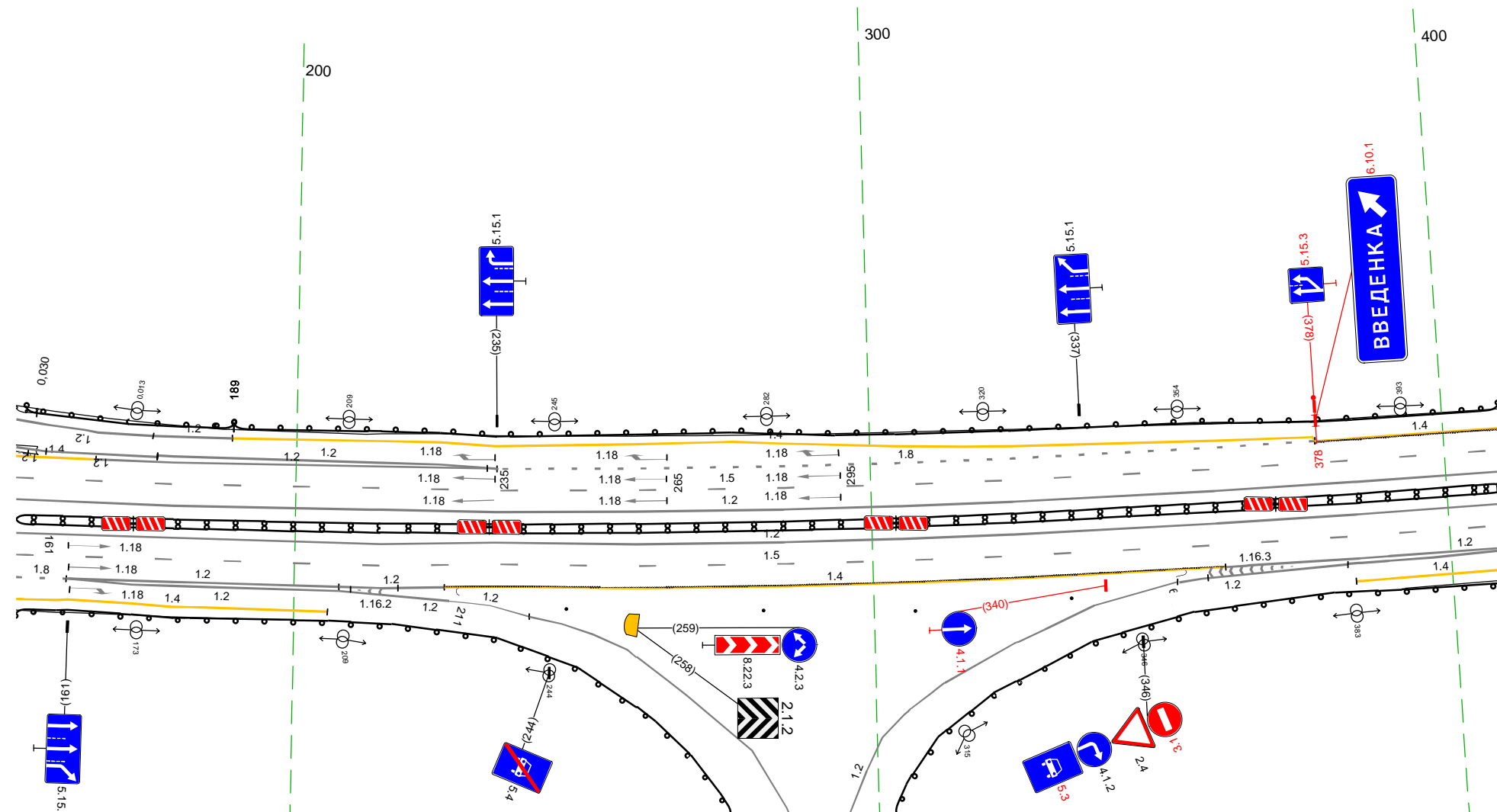

Дорожная разметка справа	Осевая линия	1,2 152 - 410, (258 м)			
	1-я от осевой	1,2 152 - 410, (258 м)			
	2-я от осевой	1,8 152 161 (9 м)	1,2 161 - 208, (47 м)	1,2 208 - 226, (18 м)	1,2 241 (10 м)
	3-я от осевой	1,2 152 161 (9 м)	1,2 161 - 208, (47 м)		1,4 226 - 361, (135 м)
	4-я от осевой	1,4 161 - 206, (45 м)			1,2 361 - 410, (49 м)
Дорожные ограждения и направляющие устройства справа	На разделительной	до (53) 152 - 410, (258 м)			
	На обочине	до (53) 152 - 283, (131 м)	247 248	281 282 283 286	307 308
Тротуары справа		до (53) 298 - 410, (112 м)			

Тротуары слева		483 - 526, (43 м) а/б, ш 1,0 м		10 (БЗ) 549 - 738, (189 м)	
Дорожные ограждения и направляющие устройства слева	На обочине	470-Д 483 - 526, (43 м) М0 (Б4) 467 - 550, (83 м)			
	На разделительной				
Дорожная разметка слева	2-я от осевой	14 400 - 743, (343 м)			
	1-я от осевой	15 400 - 522, (122 м)		15 540 - 619, (79 м)	
Элементы в плане					
Продольный профиль		R=61585, L=3518			

М-4 "Дон"
Основной ход км 330+800 - км 464+300
440+400-440+743



6.10.1

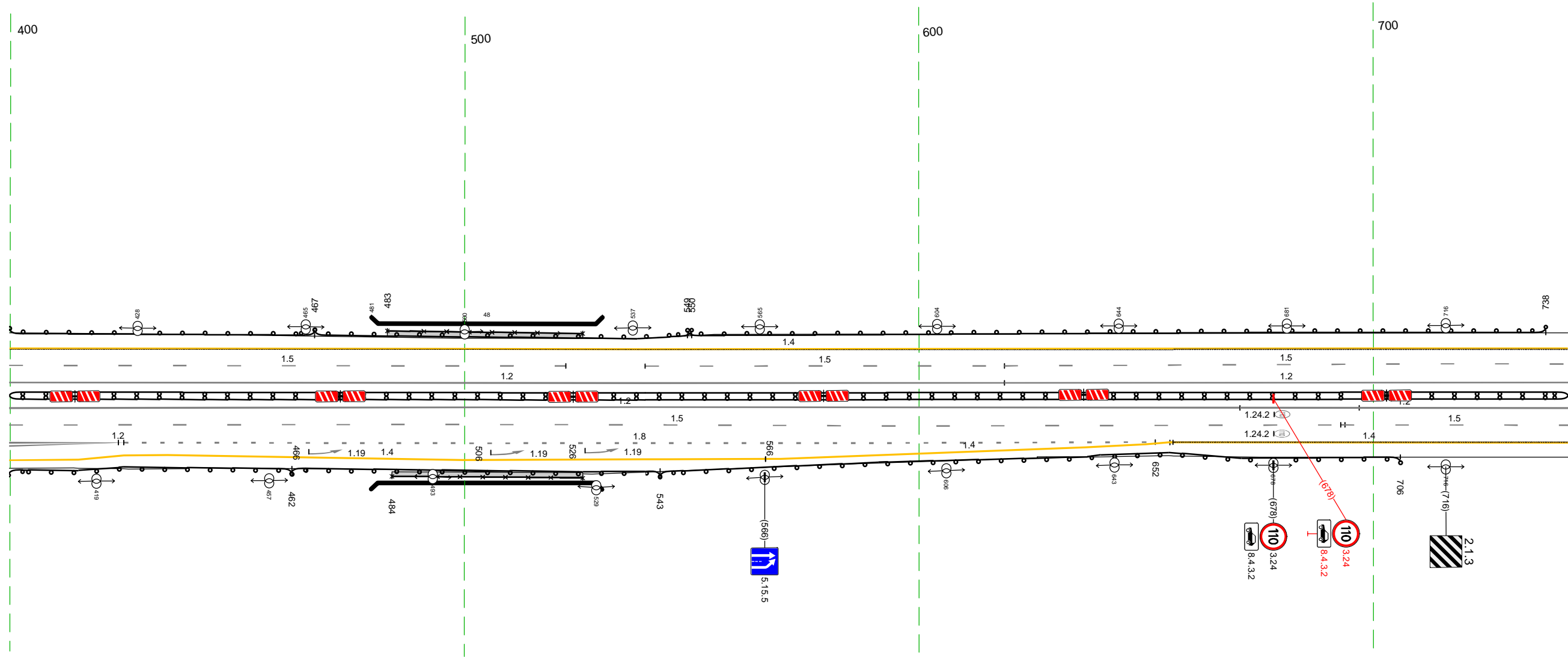

20 м

Дорожная разметка справа	Осевая линия	12 400 - 671, (271 м)		12 671 - 743, (72 м)		
	1-я от осевой	12 400 - 619, (219 м)		12 619 - 743, (124 м)		
	2-я от осевой	15 400 - 694, (294 м)		15 693 - 743, (50 м)		
	3-я от осевой	12 400 - 424, (24 м)	18 425 - 652, (227 м)	14 655 - 743, (88 м)		
	4-я от осевой	14 400 - 425, (25 м)	14 425 - 566, (141 м)	14 566 - 637, (70 м)	14 637 - 655, (18 м)	14 (14)
Дорожные ограждения и направляющие устройства справа	На разделительной	10 (БЗ) 400 - 743, (343 м)				
	На обочине	10 (БЗ) 400 - 462, (62 м)		10 (БЗ) 543 - 706, (163 м)		
Тротуары справа		484 - 526, (42 м) а/б, ш 1,0 м				

Тротуары слева							
Дорожные ограждения и направляющие устройства слева	На обочине	ДП (53) 733 - 738, (6 м)		ДП (53) 819 - 882, (63 м)		ДП (53) 943 - 076, (133 м)	
	На разделительной	ДП (53) 812 - 845, (33 м)		ДП (56) 845 - 858, (13 м)		ДП (53) 858 - 891, (33 м)	
Дорожная разметка слева	2-я от осевой	14 733 - 076, (343 м)					
	1-я от осевой	15 733 - 076, (343 м)					
Элементы в плане		R=61585, L=3518					
Правильный профиль							

М-4 "Дон"
 Основной ход км 330+800 - км 464+300
 440+733-441+076

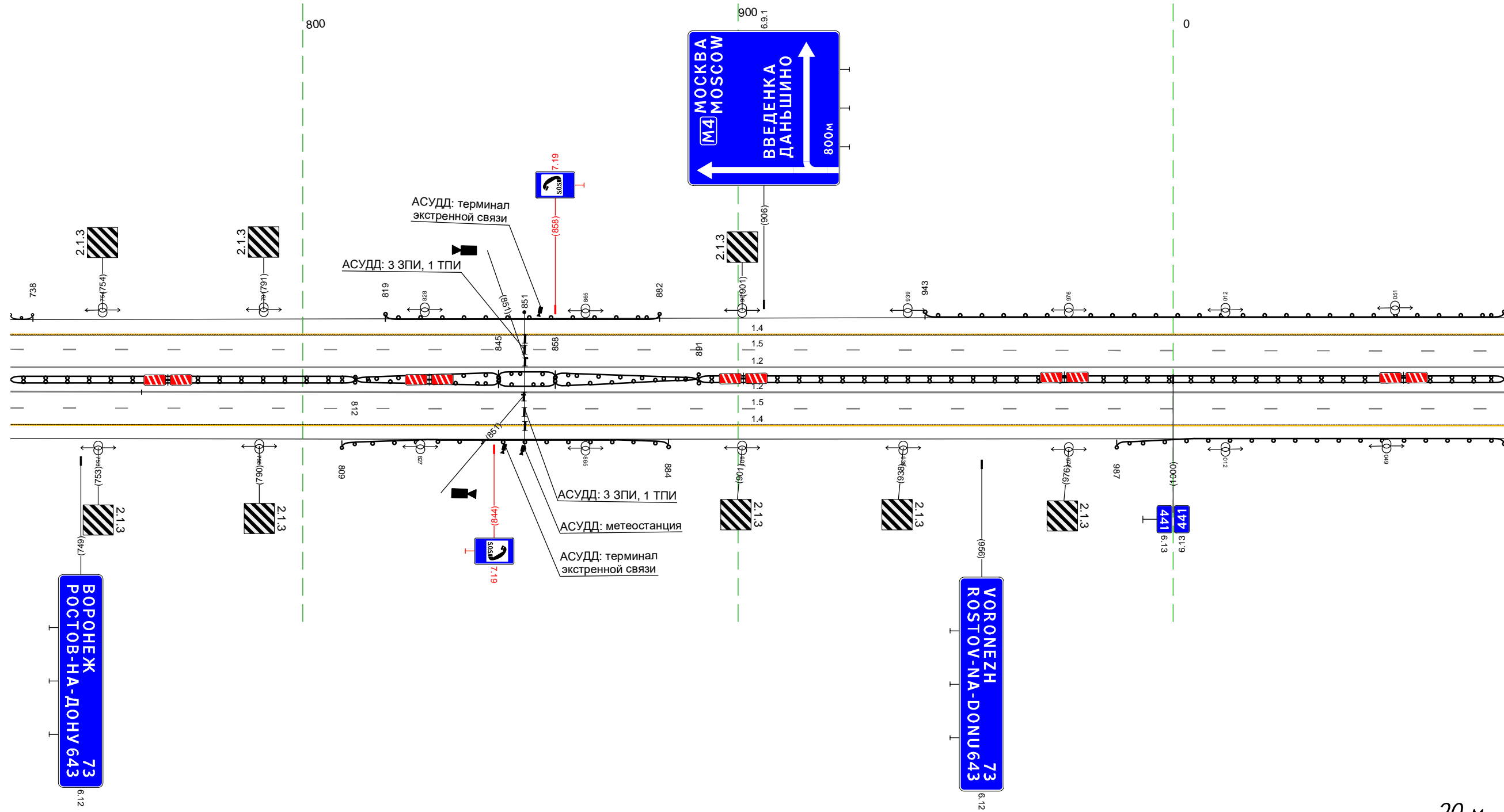

Дорожная разметка справа	Осевая линия					12 733 - 076, (343 м)	
	1-я от осевой					12 733 - 076, (343 м)	
	2-я от осевой					15 733 - 076, (343 м)	
Дорожные ограждения и направляющие устройства справа	На разделительной	ДП (53) 733 - 812, (79 м)		ДП (53) 812 - 845, (33 м)		ДП (56) 845 - 858, (13 м)	
	На обочине	ДП (53) 809 - 884, (75 м)		ДП (53) 858 - 891, (33 м)		ДП (53) 891 - 076, (185 м)	
Тротуары справа						ДП (53) 987 - 076, (89 м)	

Тротуары слева		
Дорожные ограждения и направляющие устройства слева	На обочине	Д0 (БЗ) 066 - 409, (343 м)
	На разделительной	
Дорожная разметка слева	2-я от осевой	14 066 - 409, (343 м)
	1-я от осевой	15 066 - 409, (343 м)
Элементы в плане		
Правильный профиль		R-61585, L-3518

М-4 "Дон"
 Основной ход км 330+800 - км 464+300
 441+066-441+409

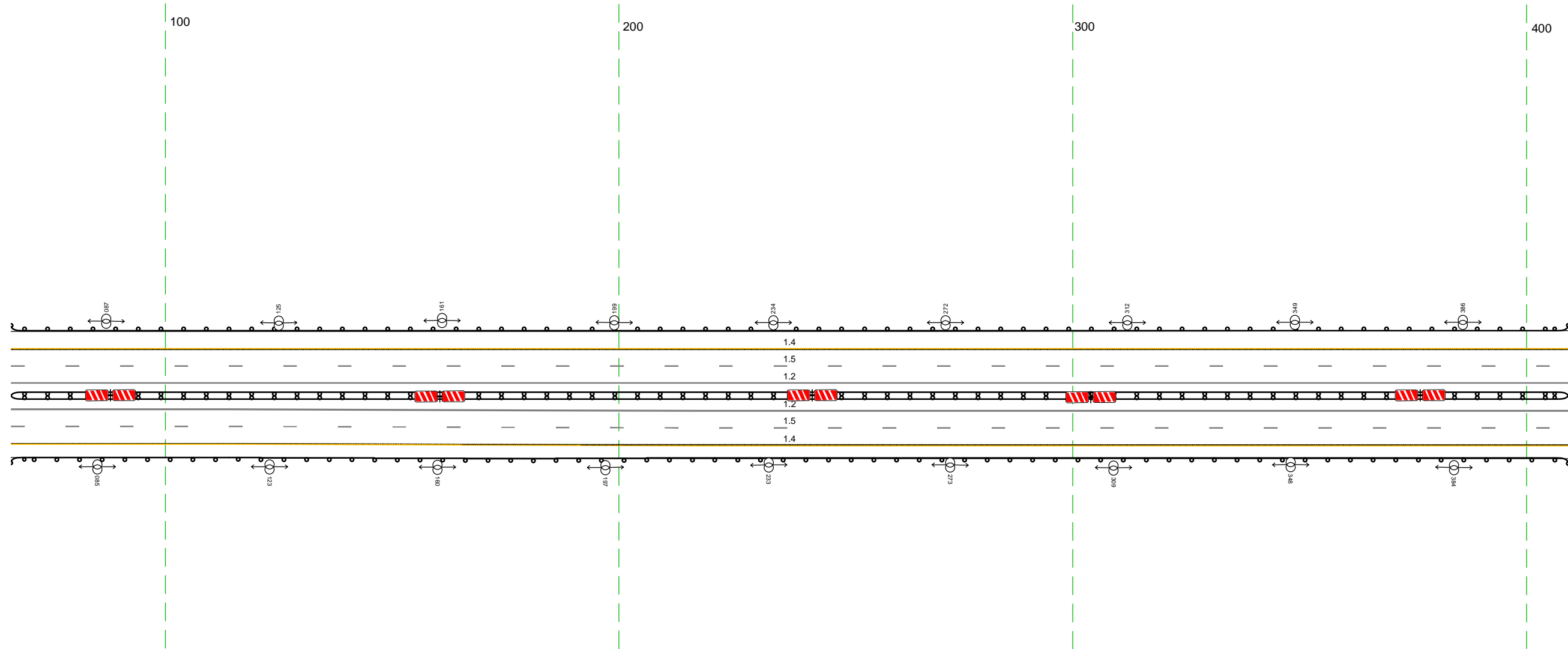

20 м

Дорожная разметка справа	Осевая линия	12 066 - 409, (343 м)
	1-я от осевой	12 066 - 409, (343 м)
	2-я от осевой	15 066 - 409, (343 м)
Дорожные ограждения и направляющие устройства справа	На разделительной	14 066 - 409, (343 м)
	На обочине	Д0 (БЗ) 066 - 409, (343 м)
Тротуары справа		Д0 (БЗ) 066 - 409, (343 м)

Тротуары слева		
Дорожные ограждения и направляющие устройства слева	На обочине	Д0 (53) 399 - 595, (196 м)
	На разделительной	
Дорожная разметка слева	2-я от осевой	14 399 - 742, (343 м)
	1-я от осевой	15 399 - 742, (343 м)
Элементы в плане		
Правильный профиль		R=61585, L=3518

М-4 "Дон"
 Основной ход км 330+800 - км 464+300
 441+399-441+742

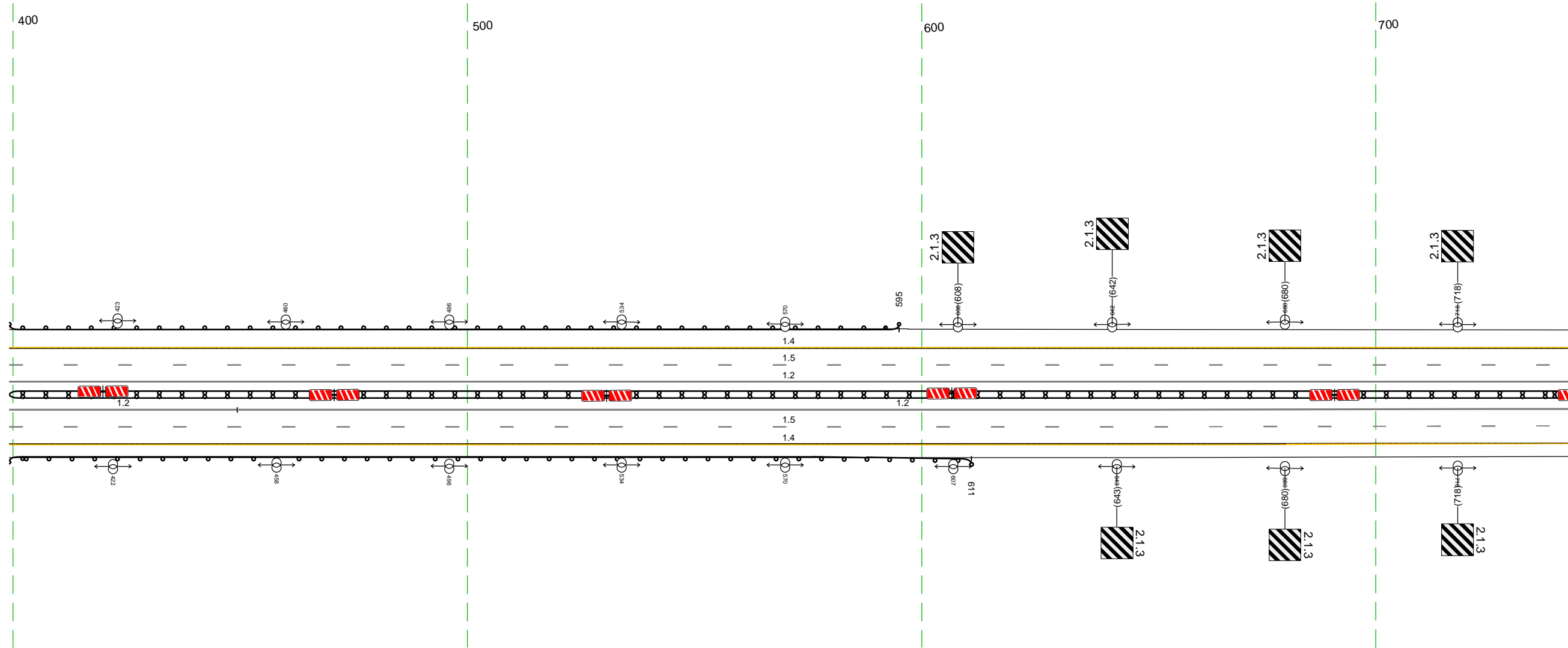

20 м

Дорожная разметка справа	Осевая линия	12 399 - 449, (50 м)	12 449 - 742, (293 м)
	1-я от осевой		12 399 - 742, (343 м)
	2-я от осевой		15 399 - 742, (343 м)
Дорожные ограждения и направляющие устройства справа	На разделительной	14 399 - 742, (343 м)	Д0 (53) 399 - 742, (343 м)
	На обочине	Д0 (53) 399 - 611, (212 м)	
Тротуары справа			

Тротуары слева		
Дорожные ограждения и направляющие устройства слева	На обочине	
	На разделительной	
Дорожная разметка слева	2-я от осевой	1.4 732 - 898, (166 м)
	1-я от осевой	15 732 - 079, (343 м)
Элементы в плане		
Правильный профиль		R=61585, L=3518

М-4 "Дон"
 Основной ход км 330+800 - км 464+300
 441+732-442+079

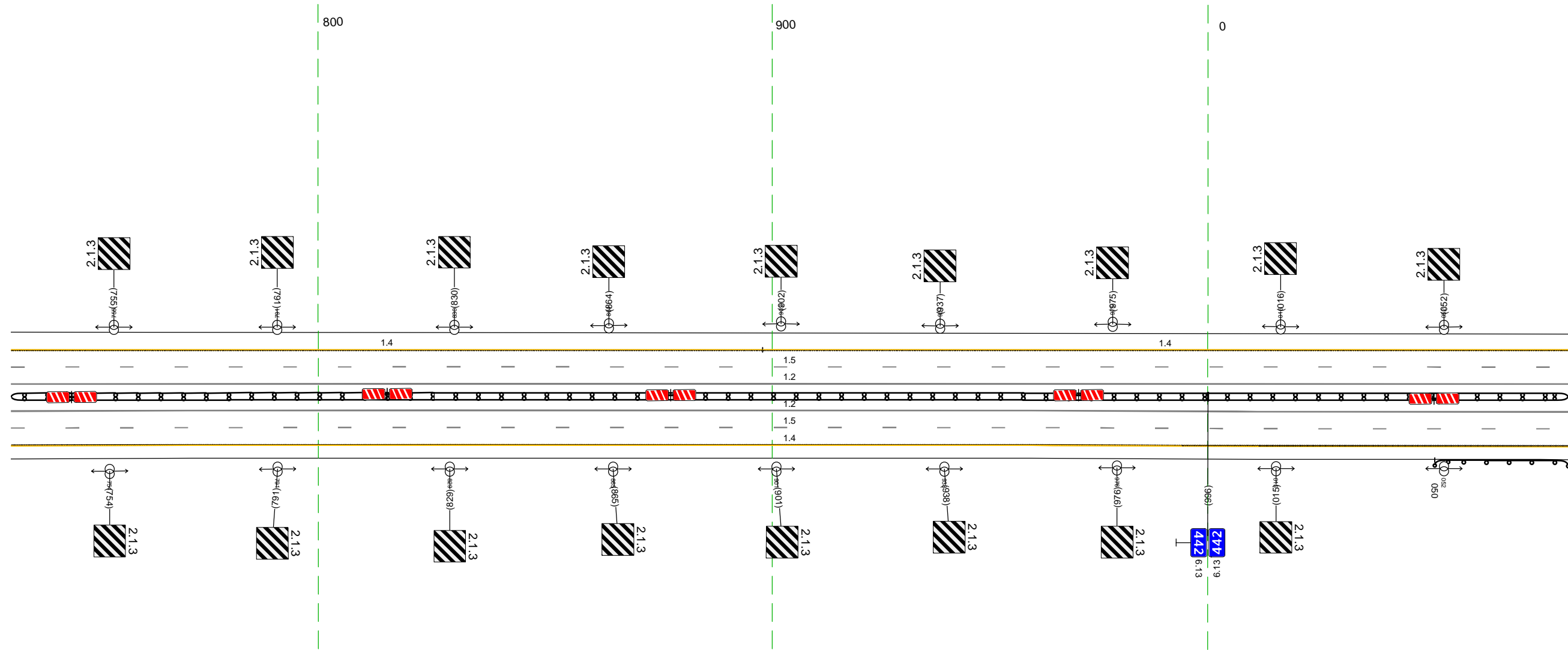

Дорожная разметка справа	Осевая линия	12 732 - 079, (343 м)
	1-я от осевой	12 732 - 079, (343 м)
	2-я от осевой	15 732 - 079, (343 м)
Дорожные ограждения и направляющие устройства справа	На разделительной	14 732 - 079, (343 м)
	На обочине	III (53) 732 - 079, (343 м)
Тротуары справа		II (53) 050 - 079, (29 м)

20 м

Тротуары слева					
Дорожные ограждения и направляющие устройства слева	На обочине			Д0 (53) 200 - 264, (64 м)	30 404 - 412, (8 м)
	На разделительной				
Дорожная разметка слева	2-я от осевой			14 069 - 412, (343 м)	
	1-я от осевой			15 069 - 412, (343 м)	
Элементы в плане					
Правильный профиль				R=61585, L=3518	

М-4 "Дон"
 Основной ход км 330+800 - км 464+300
 442+069-442+412

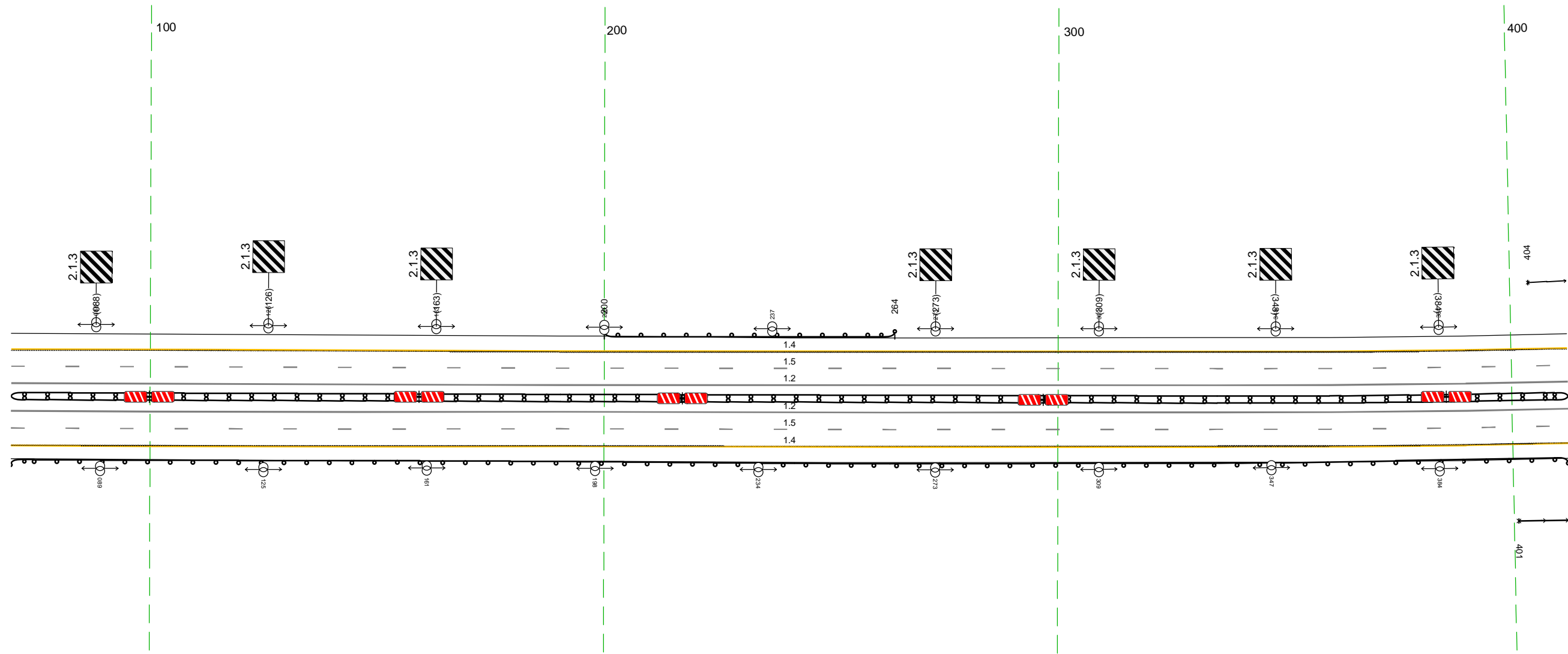

Дорожная разметка справа	Осевая линия		12 069 - 412, (343 м)	
	1-я от осевой		12 069 - 412, (343 м)	
	2-я от осевой		15 069 - 412, (343 м)	
Дорожные ограждения и направляющие устройства справа	На разделительной		14 069 - 412, (343 м)	
	На обочине		Д0 (53) 069 - 412, (343 м)	30 401 - 412, (11 м)
Тротуары справа			Д0 (53) 069 - 412, (343 м)	

Тротуары слева					
Дорожные ограждения и направляющие устройства слева	На обочине		10 (53) 550 - 623, (73 м)		
	На разделительной		30 404 - 712, (308 м)		
Дорожная разметка слева	3-я от осевой				14 725 - 746, (21 м)
	2-я от осевой	14 402 - 721, (318 м)			18 725 - 746, (21 м)
	1-я от осевой		15 402 - 746, (343 м)		14 (4 м)
Элементы в плане					
Продольный профиль				R=61585, L=3518	

М-4 "Дон"
Основной ход км 330+800 - км 464+300
442+402-442+746

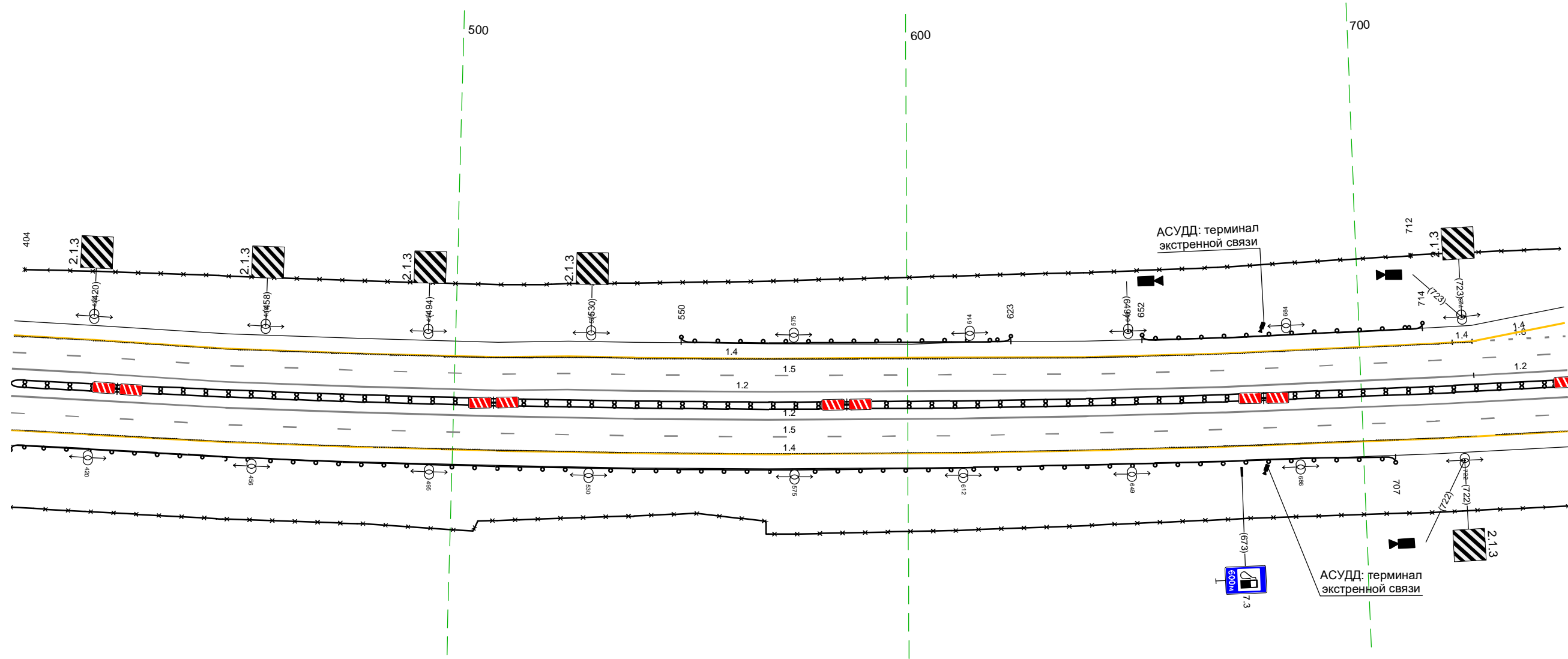

Дорожная разметка справа	Осевая линия		12 402 - 746, (343 м)		12 725 - 746, (21 м)
	1-я от осевой		12 402 - 725, (323 м)		
	2-я от осевой		15 402 - 746, (343 м)		
Дорожные ограждения и направляющие устройства справа	На разделительной		14 402 - 746, (343 м)		
	На обочине		10 (53) 402 - 707, (305 м)		
Тротуары справа			30 402 - 746, (343 м)		

20 м

Тротуары слева				
Дорожные ограждения и направляющие устройства слева	На обочине	30 736 - 784 (48 м)	30 784 - 911 (127 м)	
	На разделительной			
Дорожная разметка слева	4-я от осевой	14 854 - 955 (101 м)		
	3-я от осевой	14 736 - 854 (118 м)	12 855 - 958 (103 м)	12 854 - 976 (121 м)
	2-я от осевой	18 736 - 855 (119 м)	14 978 - 008 (101 м)	
	1-я от осевой	12 976 - 008 (103 м)		
Элементы в плане				
Продольный профиль		R-61585, L-3518		

М-4 "Дон"
 Основной ход км 330+800 - км 464+300
 442+736-443+008

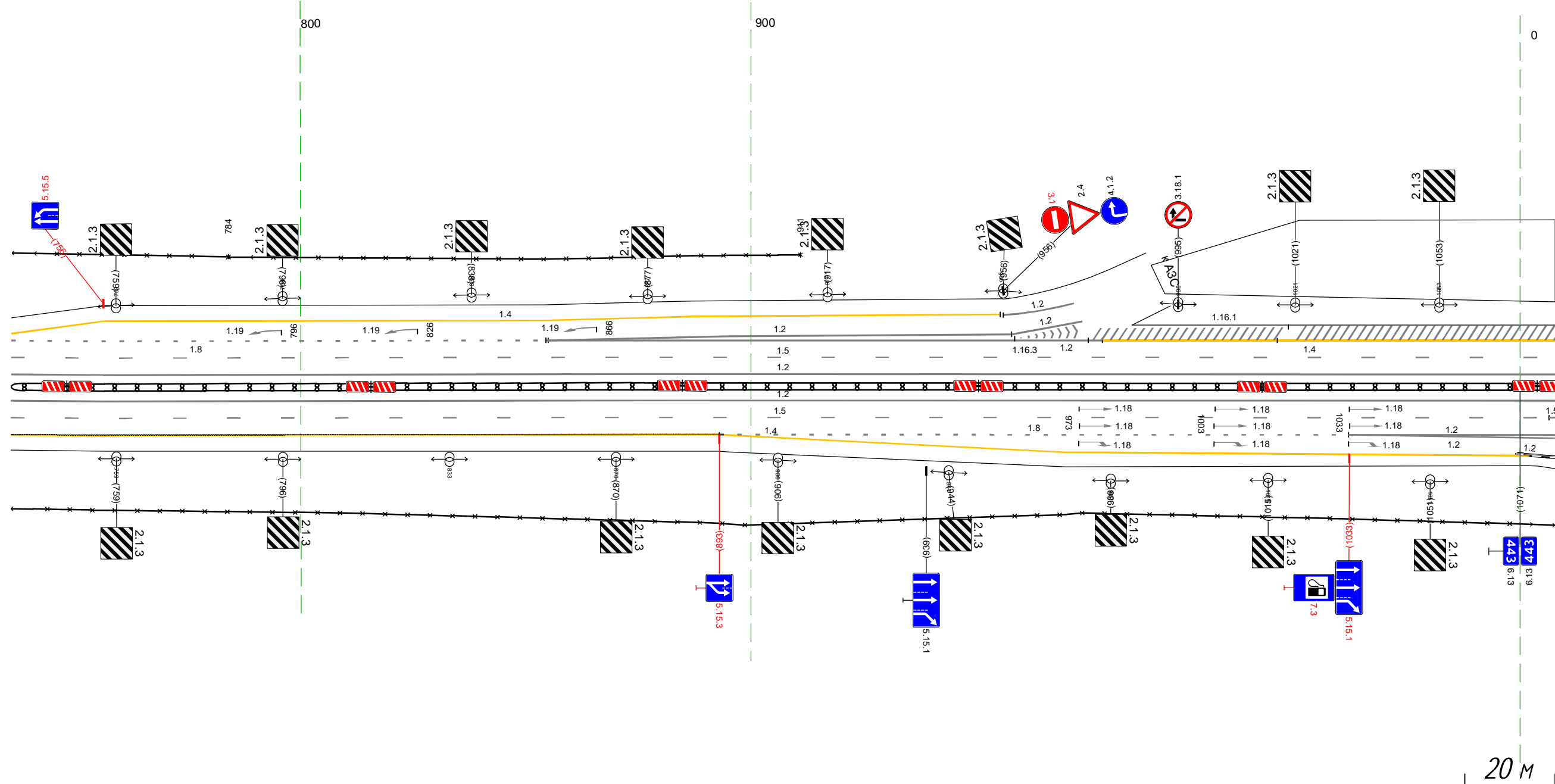

Дорожная разметка справа	Осевая линия	12 736 - 008 (343 м)		
	1-я от осевой	12 736 - 008 (343 м)		
	2-я от осевой	14 736 - 893 (157 м)	18 893 - 1033 (140 м)	12 1033 - 008 (46 м)
	3-я от осевой	12 1033 - 008 (46 м)		
Дорожные ограждения и направляющие устройства справа	На разделительной	14 893 - 1070 (177 м)		
	На обочине	30 736 - 008 (343 м)		
Тротуары справа				

Тротуары слева				30 156 - 189, (33 м)		30 189 - 295, (106 м)	
Дорожные ограждения и направляющие устройства слева	На обочине						
	На разделительной						
Дорожная разметка слева	4-я от осевой			1,4 178 - 223, (45 м)			
	3-я от осевой			1,2 177 - 223, (46 м)		1,4 223 - 320, (97 м)	
	2-я от осевой	1,2 1069 - 081, (83 м)	1,2 081 - 226, (145 м)	1,2 226 077	1,8 226 - 341, (115 м)		1,4 320 - 341, (21 м)
	1-я от осевой	1,4 1069 - 142, (144 м)		1,5 1069 - 341, (343 м)			
Элементы в плане							
Продольный профиль				R=54721, L=2311			

М-4 "Дон"
 Основной ход км 330+800 - км 464+300
 442+1069-443+341

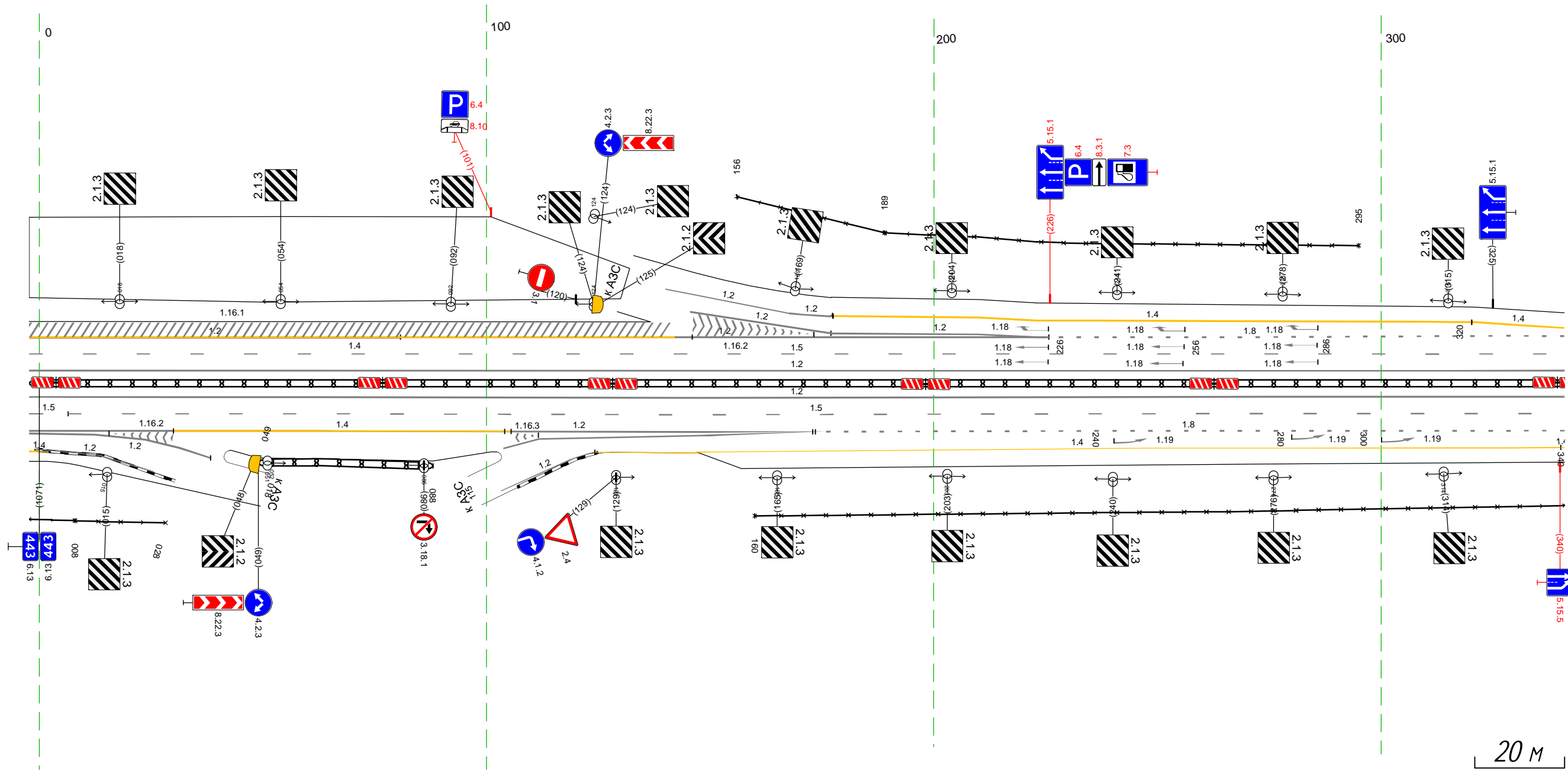

20 м

Дорожная разметка справа	Осевая линия			12 1069 - 341, (343 м)			
	1-я от осевой	1,5 1069 006 (9 м)			12 1069 - 341, (343 м)	1,5 006 - 341, (335 м)	
	2-я от осевой			1,8 173 - 322, (149 м)			
		1,2 1069 - 024, (26 м)	1,4 030 - 105, (75 м)	1,2 112 - 174, (62 м)			
3-я от осевой	1,4 1069 1070 - 013, (14 м) (2 м)	1,2 024 - 038, (15 м)	1,2 104 112 (8 м)	1,2 124 128 (4 м)	1,4 124 - 340, (216 м)		1,8 322 - 341, (19 м)
Дорожные ограждения и направляющие устройства справа	На разделительной			11,4 (59) 1069 - 341, (343 м)			
	На обочине	30 1069 - 008, (10 м)	30 008 - 028, (20 м)	11,4 (59) 049 - 088, (39 м)	30 160 - 341, (181 м)		
Тротуары справа							

Тротуары слева					
Дорожные ограждения и направляющие устройства слева	На обочине			30 396 - 674, (278 м)	
	На разделительной				
Дорожная разметка слева	3-я от осевой	14 331 - 372, (41 м)			
	2-я от осевой	18 331 - 372, (41 м)	14 372 - 674, (302 м)		
	1-я от осевой	15 331 - 560, (229 м)		15 560 - 674, (114 м)	
Элементы в плане					
Продольный профиль		R=54721, L=2311			

М-4 "Дон"
 Основной ход км 330+800 - км 464+300
 443+331-443+674

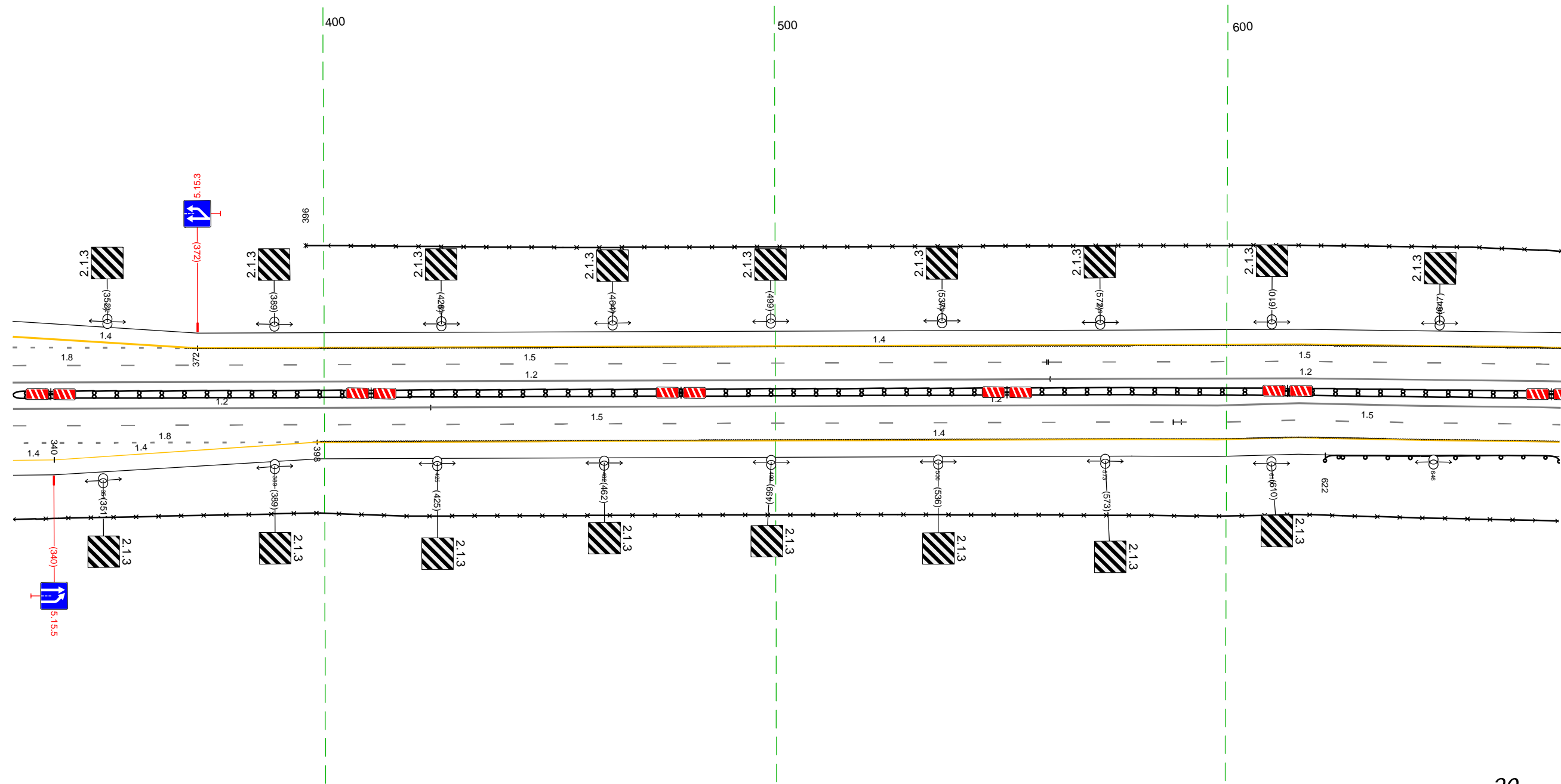

20 м

Дорожная разметка справа	Осевая линия	12 331 - 424, (93 м)		12 424 - 674, (250 м)		12 561 - 674, (113 м)	
	1-я от осевой			15 331 - 590, (259 м)		15 588 - 674, (86 м)	
	2-я от осевой					14 399 - 674, (275 м)	
	3-я от осевой	14 331 (9 м)	14 340 - 398, (58 м)	18 331 - 398, (67 м)			
Дорожные ограждения и направляющие устройства справа	На разделительной			III (53) 331 - 674, (343 м)			
	На обочине			30 331 - 674, (343 м)		II (53) 622 - 674, (52 м)	
Тротуары справа							

Тротуары слева					
Дорожные ограждения и направляющие устройства слева	На обочине	30 664 - 751, (87 м)	10 (53) 772 - 904, (132 м)	30 867 - 925, (58 м)	
	На разделительной				
Дорожная разметка слева	2-я от осевой	14 664 - 021, (284 м)			14 021 - 080, (60 м)
	1-я от осевой		15 664 - 080, (344 м)		
Элементы в плане					
Продольный профиль			R=54721, L=2311		

М-4 "Дон"
 Основной ход км 330+800 - км 464+300
 443+664-444+080

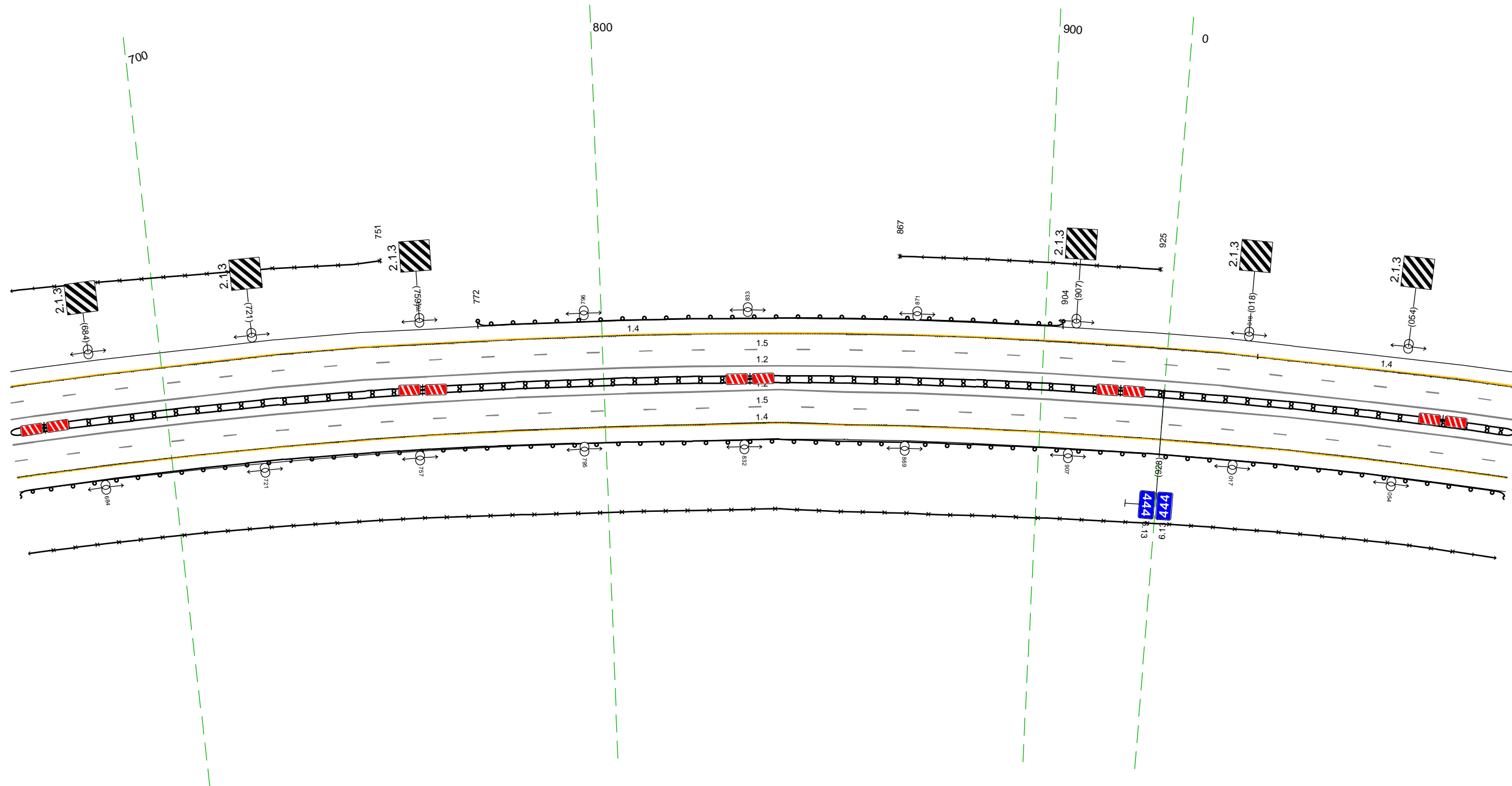

Дорожная разметка справа	Осевая линия	12 664 - 080, (344 м)
	1-я от осевой	12 664 - 080, (344 м)
	2-я от осевой	15 664 - 080, (344 м)
Дорожные ограждения и направляющие устройства справа	На разделительной	14 664 - 080, (344 м)
	На обочине	10 (53) 664 - 080, (344 м)
		30 664 - 080, (344 м)
Тротуары справа		

20 м

Тротуары слева							
Дорожные ограждения и направляющие устройства слева	На обочине					до (53) 406 - 415, (9 м)	
	На разделительной						
Дорожная разметка слева	2-я от осевой	1.4 070 - 168, (98 м)	1.4 168 174 (5 м)	1.2 178 - 210, (32 м)	1.4 225 231 (7 м)	1.4 232 - 415, (183 м)	
	1-я от осевой					15 070 - 415, (345 м)	
Элементы в плане							
Продольный профиль		R=54721, L=2311					

М-4 "ДОН"
Основной ход км 330+800 - км 464+300
444+070-444+415

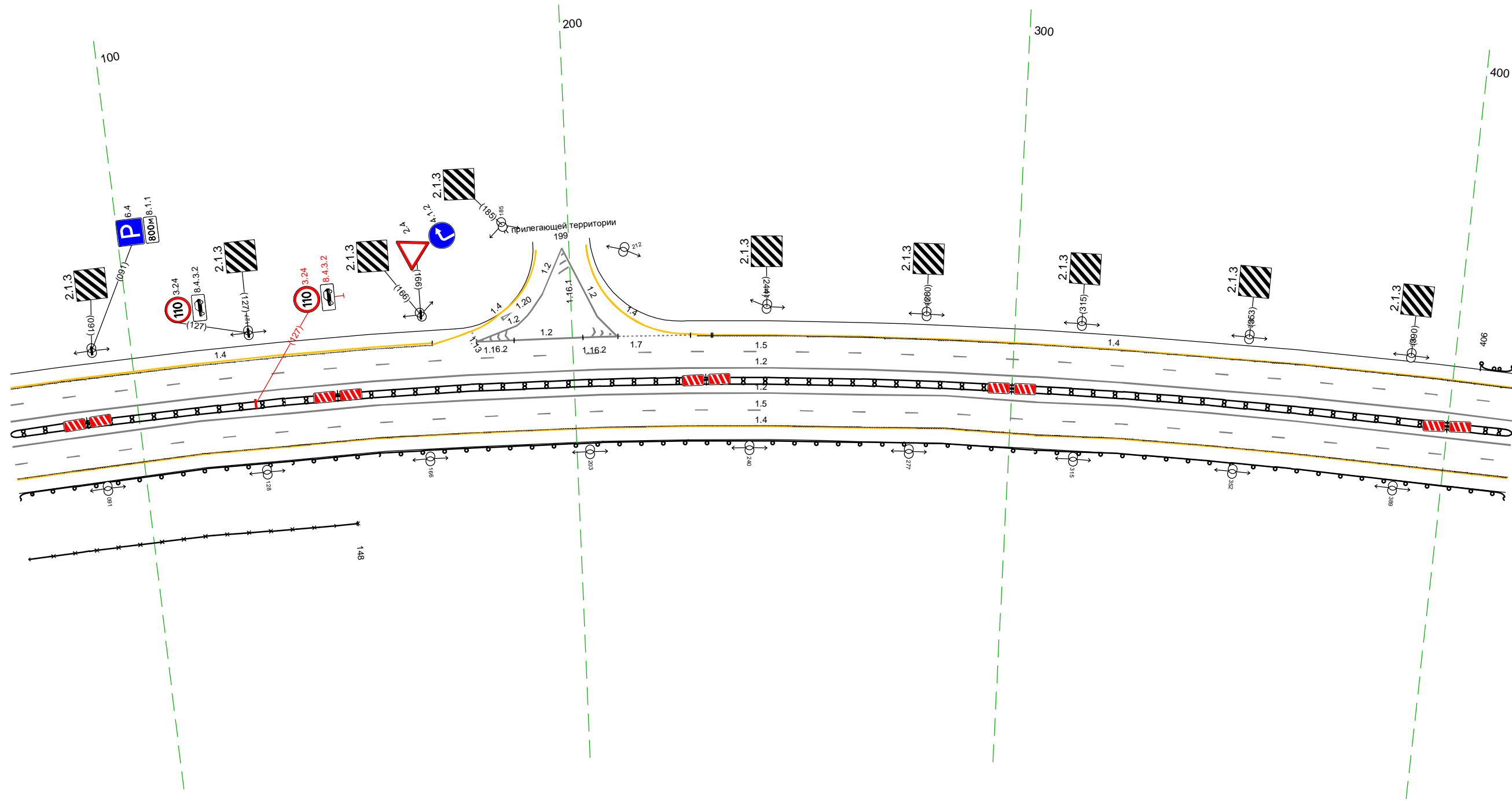

Дорожная разметка справа	Осевая линия	1.2 070 - 415, (345 м)	
	1-я от осевой	1.2 070 - 415, (345 м)	
	2-я от осевой	1.5 070 - 415, (345 м)	
Дорожные ограждения и направляющие устройства справа	На разделительной	1.4 070 - 415, (345 м)	
	На обочине	III (53) 070 - 415, (345 м) до (53) 070 - 415, (345 м)	
Тротуары справа		30 070 - 148, (78 м)	

Тротуары слева							
Дорожные ограждения и направляющие устройства слева	На обочине	до (53) 406 - 476, (70 м)				до (53) 718 - 748, (30 м)	
	На разделительной	до (53) 424 - 457, (33 м)	до (55) 457 - 470, (13 м)	до (53) 470 - 502, (32 м)			
Дорожная разметка слева	2-я от осевой					14 405 - 748, (343 м)	
	1-я от осевой					15 405 - 748, (343 м)	
Элементы в плане							
Продольный профиль		R=54721, L=2311					

М-4 "Дон"
 Основной ход км 330+800 - км 464+300
 444+405-444+748

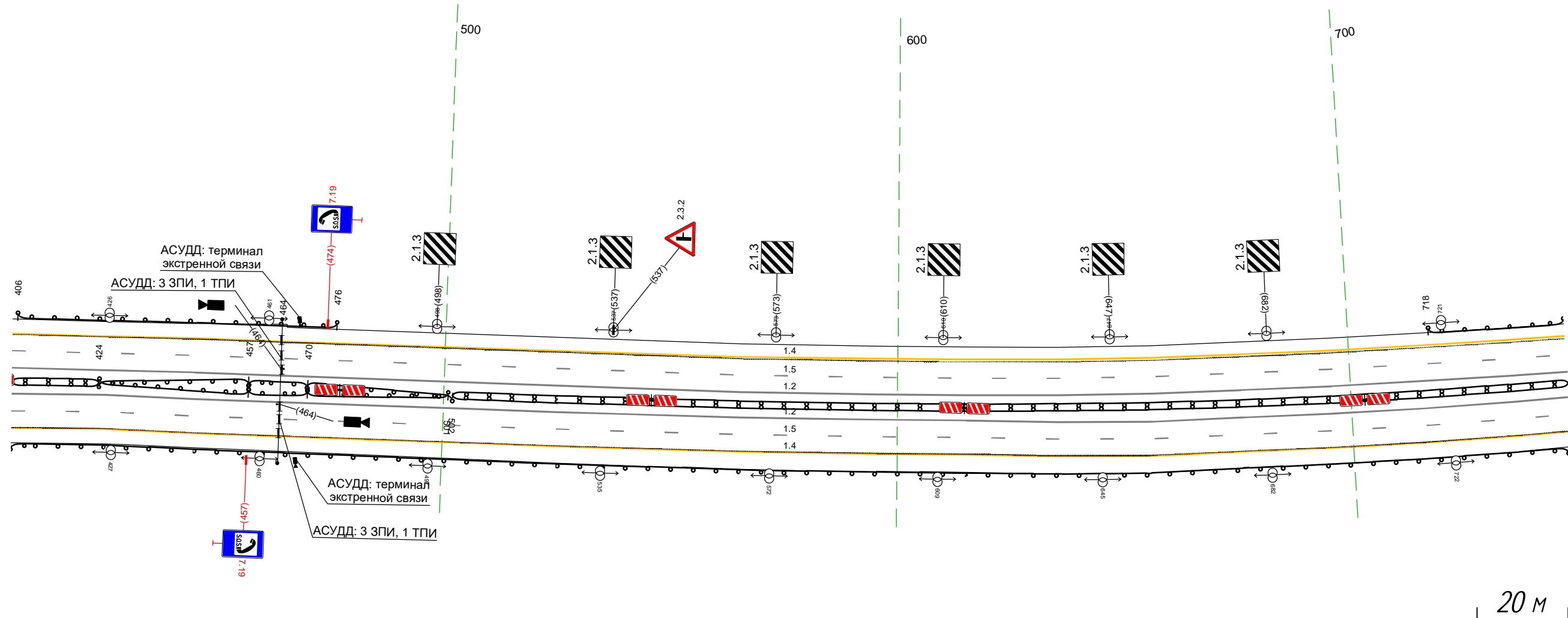

Дорожная разметка справа	Осевая линия					12 405 - 748, (343 м)	
	1-я от осевой					12 405 - 748, (343 м)	
	2-я от осевой					15 405 - 748, (343 м)	
Дорожные ограждения и направляющие устройства справа	На разделительной	до (53) 405 - 424, (19 м)	до (53) 424 - 457, (33 м)	до (55) 457 - 470, (13 м)	до (53) 470 - 501, (31 м)	до (53) 502 - 748, (246 м)	
	На обочине					до (53) 405 - 748, (343 м)	
Тротуары справа							

Тротуары слева		
Дорожные ограждения и направляющие устройства слева	На обочине	до (вз) 738 - 806, (68 м)
	На разделительной	
Дорожная разметка слева	2-я от осевой	14 738 - 1082, (344 м)
	1-я от осевой	15 738 - 1082, (344 м)
Элементы в плане		
Правильный профиль		R-54721, L-2311

М-4 "Дон"
Основной ход км 330+800 - км 464+300
444+738-444+1082

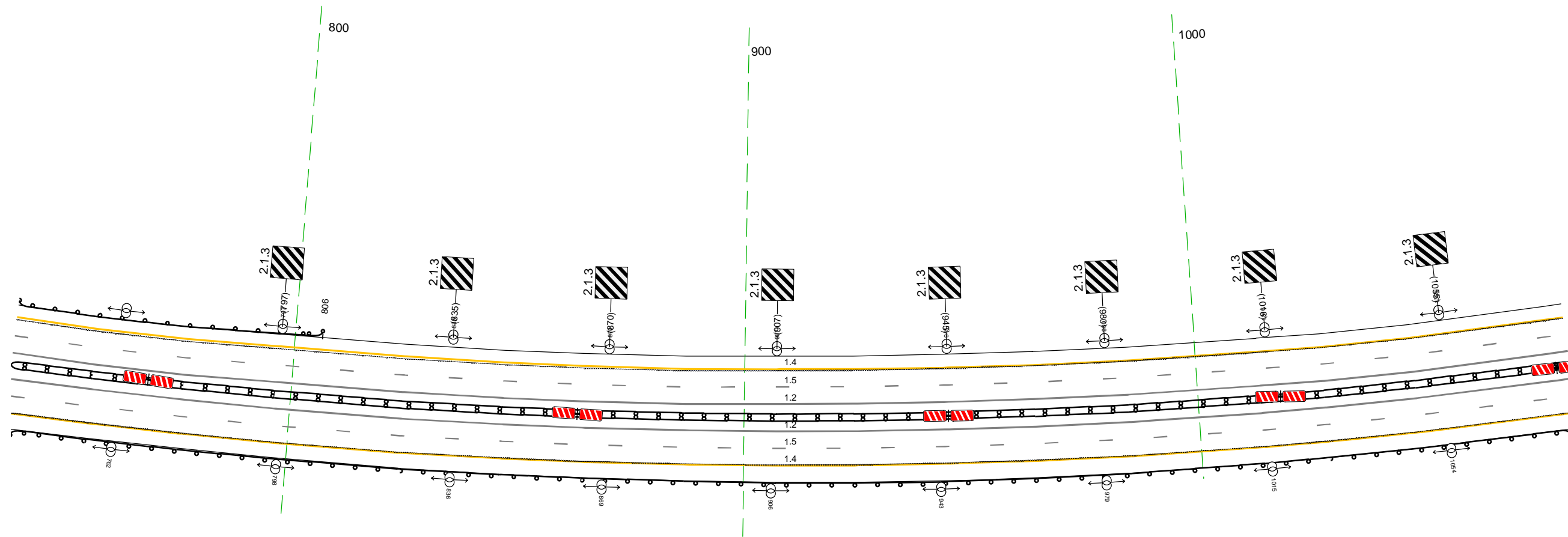

20 м

Дорожная разметка справа	Осевая линия	12 738 - 1082, (344 м)
	1-я от осевой	12 738 - 1082, (344 м)
Дорожные ограждения и направляющие устройства справа	2-я от осевой	15 738 - 1082, (344 м)
	На разделительной	14 738 - 1082, (344 м)
Тротуары справа	На обочине	до (вз) 738 - 1082, (344 м)
	На разделительной	до (вз) 738 - 1082, (344 м)

Тротуары слева		
Дорожные ограждения и направляющие устройства слева	На обочине	Д0 (53) 1171 - 1417, (246 м)
	На разделительной	
Дорожная разметка слева	2-я от осевой	14 1072 - 1417, (344 м)
	1-я от осевой	15 1072 - 1417, (344 м)
Элементы в плане		
Правильный профиль		R-54721, L-2311 1795 R-58755, L-1790

М-4 "Дон"
 Основной ход км 330+800 - км 464+300
 444+1072-444+1417

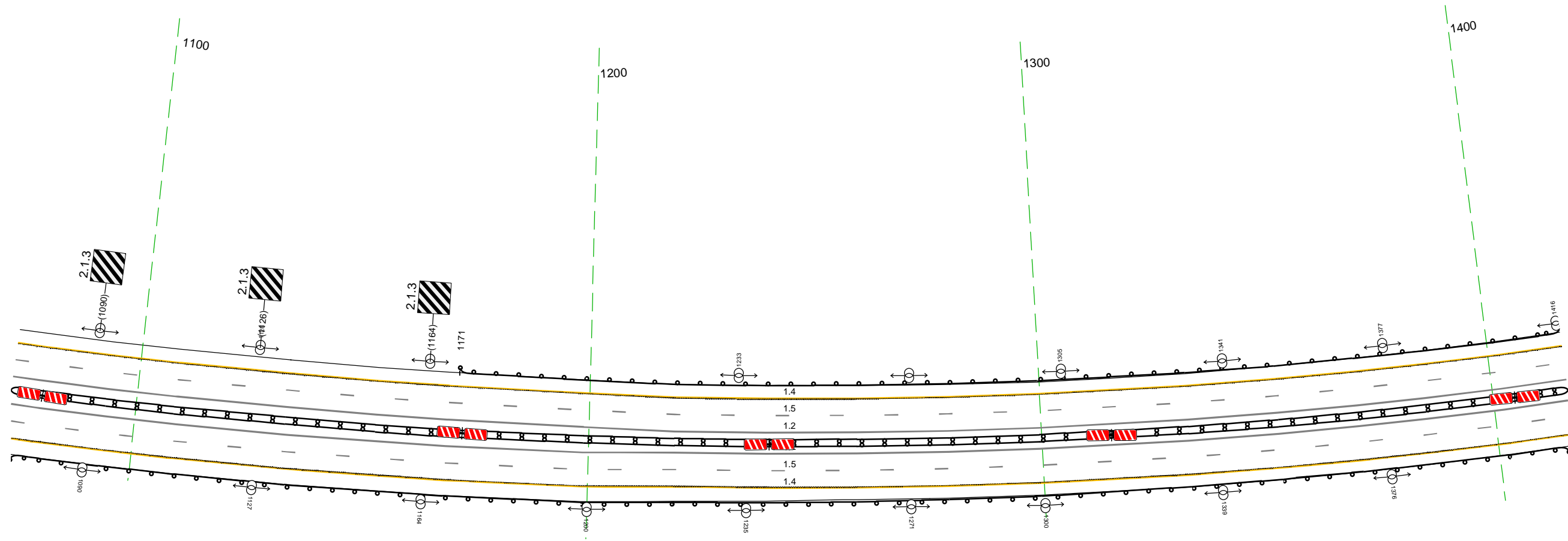

Дорожная разметка справа	Осевая линия	12 1072 - 1417, (344 м)
	1-я от осевой	12 1072 - 1417, (344 м)
Дорожные ограждения и направляющие устройства справа	2-я от осевой	15 1072 - 1417, (344 м)
	На разделительной	14 1072 - 1417, (344 м)
Тротуары справа	На обочине	Д0 (53) 1072 - 1417, (344 м)
	На разделительной	Д0 (53) 1072 - 1417, (344 м)

20 м

Тротуары слева				14 1407 - 1439, (33 м)		14 1445 - 1525, (80 м)		14 1525 - 1691, (166 м)		12 1671 - 1728, (58 м)		14 1728 - 1750, (22 м)	
Дорожные ограждения и направляющие устройства слева	На обочине	1407 - 1701, (294 м)											
	На разделительной												
	3-я от осевой												
Дорожная разметка слева	2-я от осевой												
	1-я от осевой	15 1407 - 1750, (344 м)											
Элементы в плане													
Продольный профиль		R=58755, L=1790											

М-4 "ДОН"
 Основной ход км 330+800 - км 464+300
 444+1407 - 444+1750

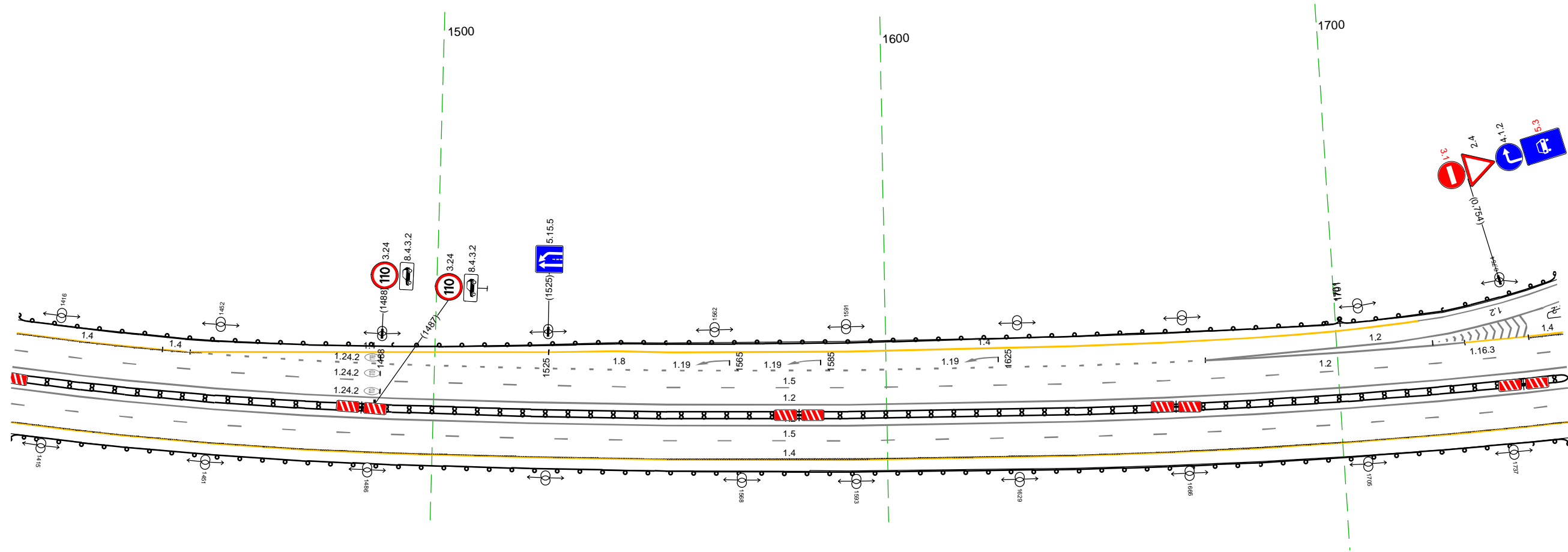

20 м

Дорожная разметка справа	Осевая линия	12 1407 - 1750, (344 м)	
	1-я от осевой	12 1407 - 1750, (344 м)	
	2-я от осевой	15 1407 - 1750, (344 м)	
Дорожные ограждения и направляющие устройства справа	На разделительной	14 1407 - 1750, (344 м)	
	На обочине	14 1407 - 1750, (344 м)	
Тротуары справа			

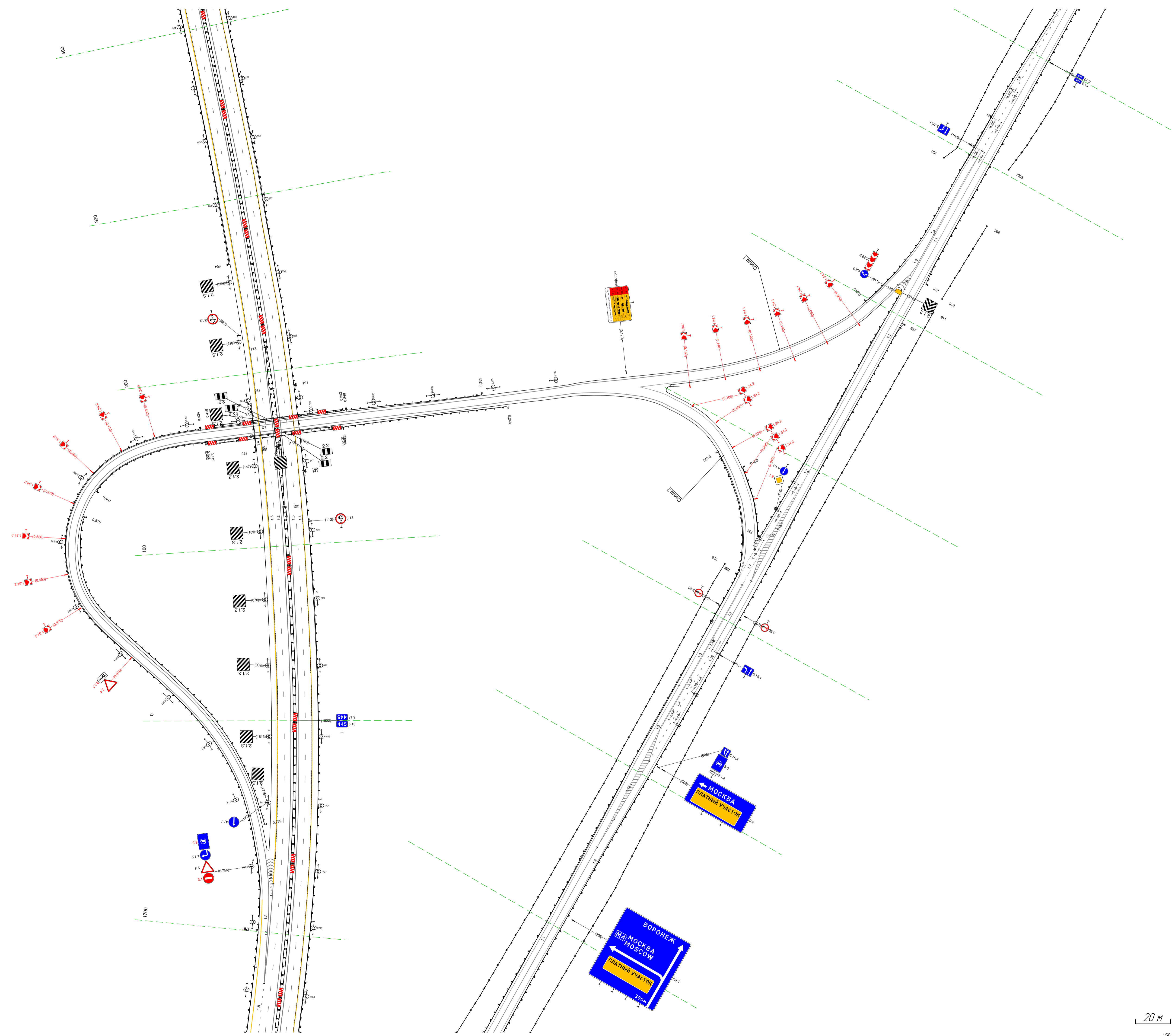

Тротуары слева		534 - 561 (27 м), а/д, ш. 10 м
Дорожные ограждения и направляющие устройства слева	На обочине	МД (144) 516 - 579 (63 м)
	На разделительной	МД (144) 536 - 560 (24 м)
Дорожная разметка слева	2-я от осевой	14 252 - 595 (34,3 м)
	1-я от осевой	15 252 - 595 (34,3 м)
Элементы в плане		
Продольный профиль		R=58755, L=1790

М-4 "Дон"
Основной ход км 330+800 - км 464+300
445+252-445+595

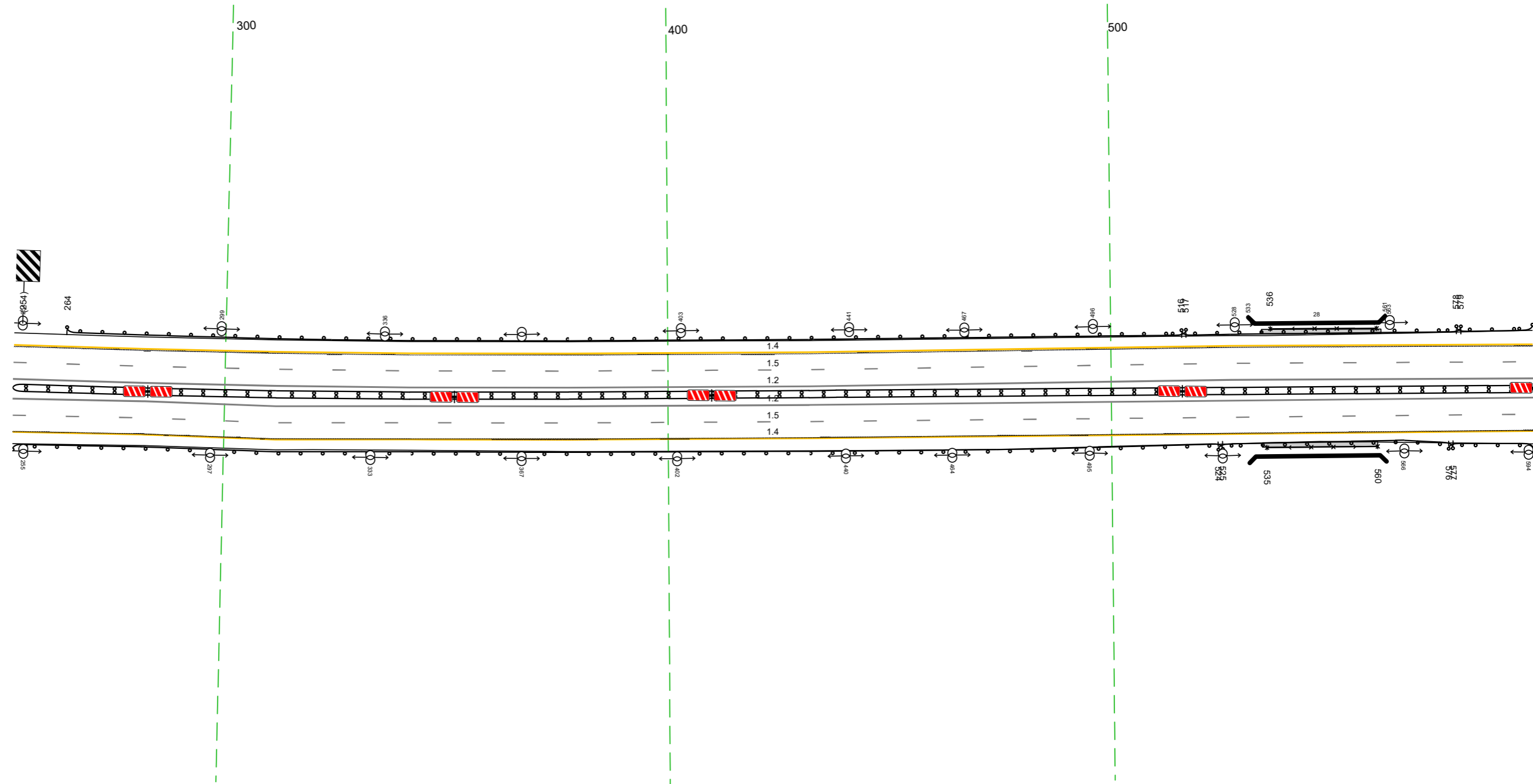

Дорожная разметка справа	Осевая линия	12 252 - 595 (34,3 м)
	1-я от осевой	12 252 - 595 (34,3 м)
Дорожные ограждения и направляющие устройства справа	2-я от осевой	15 252 - 595 (34,3 м)
	На разделительной	14 252 - 595 (34,3 м)
Тротуары справа	На обочине	МД (143) 524 - 577 (53 м)
	На разделительной	МД (143) 535 - 560 (25 м)
		МД (143) 576 - 595 (19 м)
		534 - 560 (26 м), а/д, ш. 10 м

Тротуары слева		
Дорожные ограждения и направляющие устройства слева	На обочине	Д0 (53) 585 - 905 (120 м)
	На разделительной	
Дорожная разметка слева	2-я от осевой	14 585 - 928 (143 м)
	1-я от осевой	15 585 - 928 (143 м)
Элементы в плане		
Продольный профиль		R=58755, L=1790

М-4 "Дон"
 Основной ход км 330+800 - км 464+300
 445+585-445+928

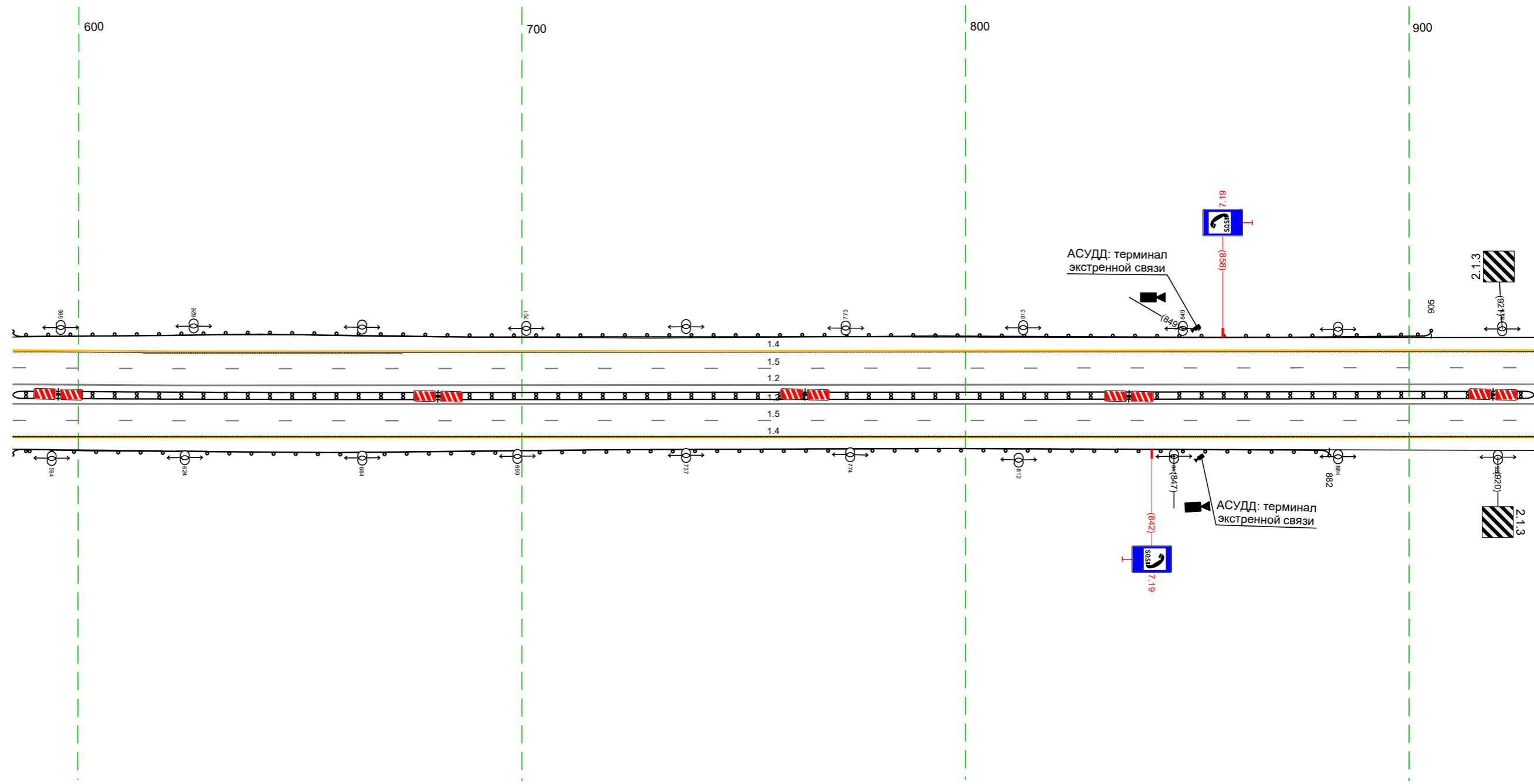

Дорожная разметка справа	Осевая линия	12 585 - 928 (143 м)
	1-я от осевой	12 585 - 928 (143 м)
	2-я от осевой	15 585 - 928 (143 м)
Дорожные ограждения и направляющие устройства справа	На разделительной	14 585 - 928 (143 м)
	На обочине	Д0 (53) 585 - 882 (129 м)
Тротуары справа		

Тротуары слева		
Дорожные ограждения и направляющие устройства слева	На обочине	
	На разделительной	
Дорожная разметка слева	2-я от осевой	14 918 - 1261 (34,3 м)
	1-я от осевой	15 918 - 1261 (34,3 м)
Элементы в плане		
Профильный профиль		R=58755, L=1790 R=30083, L=481

М-4 "Дон"
 Основной ход км 330+800 - км 464+300
 445+918-445+1261

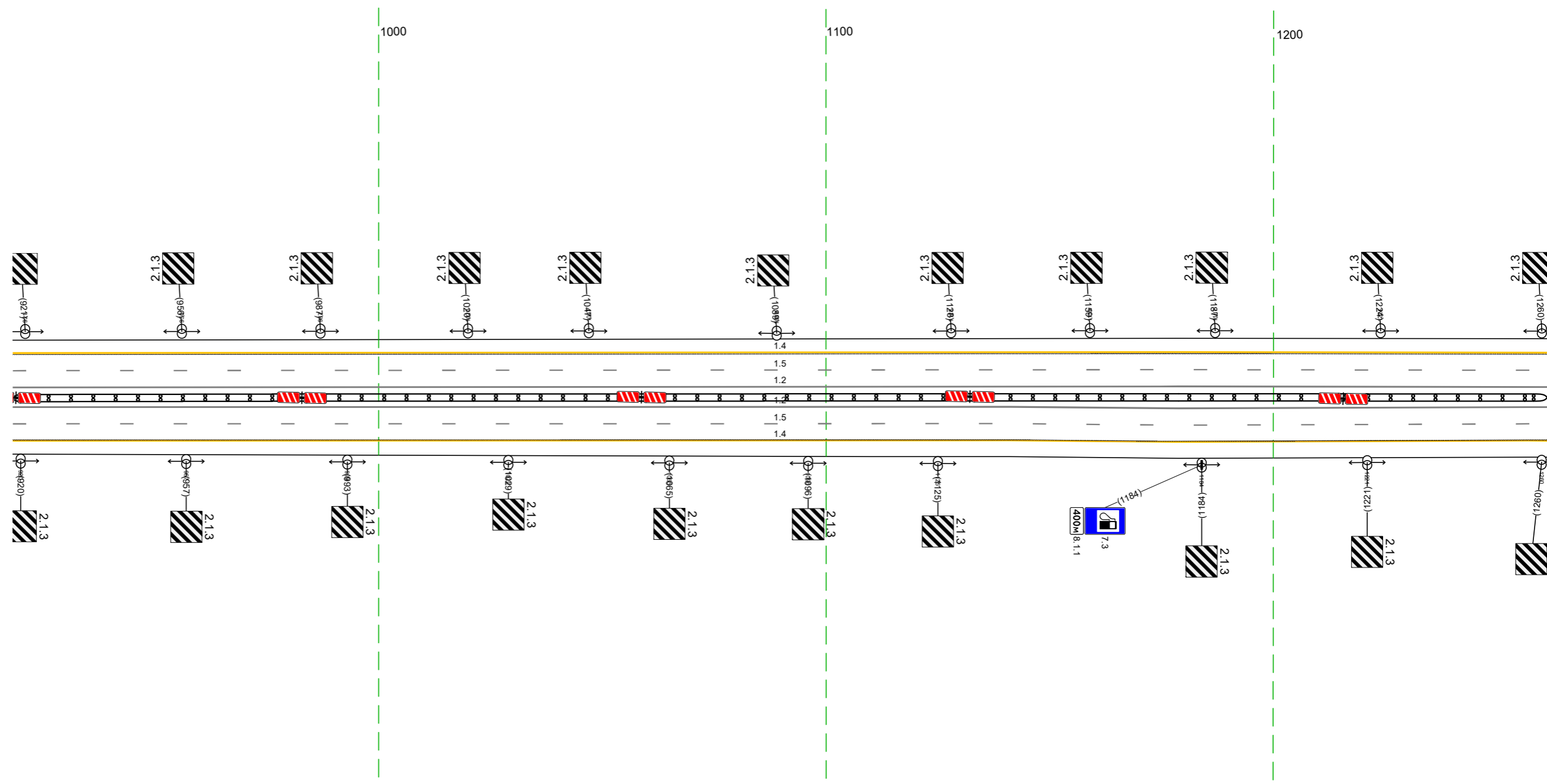

20 М

Дорожная разметка справа	Осевая линия	12 918 - 1261 (34,3 м)
	1-я от осевой	12 918 - 1261 (34,3 м)
	2-я от осевой	15 918 - 1261 (34,3 м)
Дорожные ограждения и направляющие устройства справа	На разделительной	14 918 - 1261 (34,3 м)
	На обочине	ДП 033 918 - 1261 (34,3 м)
Тротуары справа		

Тротуары слева					
Дорожные ограждения и направляющие устройства слева	На обочине				
	На разделительной				
	3-я от осевой				
Дорожная разметка слева	2-я от осевой	14 1251 - 1304 (52 м)	14 1304 - 1399 (95 м)	18 1304 - 1576 (272 м)	14 1399 - 1525 (126 м)
	1-я от осевой			15 1251 - 1594 (343 м)	12 1576 - 1594 (18 м)
	Элементы в плане				
Продольный профиль		R=30083 L=481			

М-4 "ДОН"
Основной ход км 330+800 - км 464+300
445+1251-445+1594

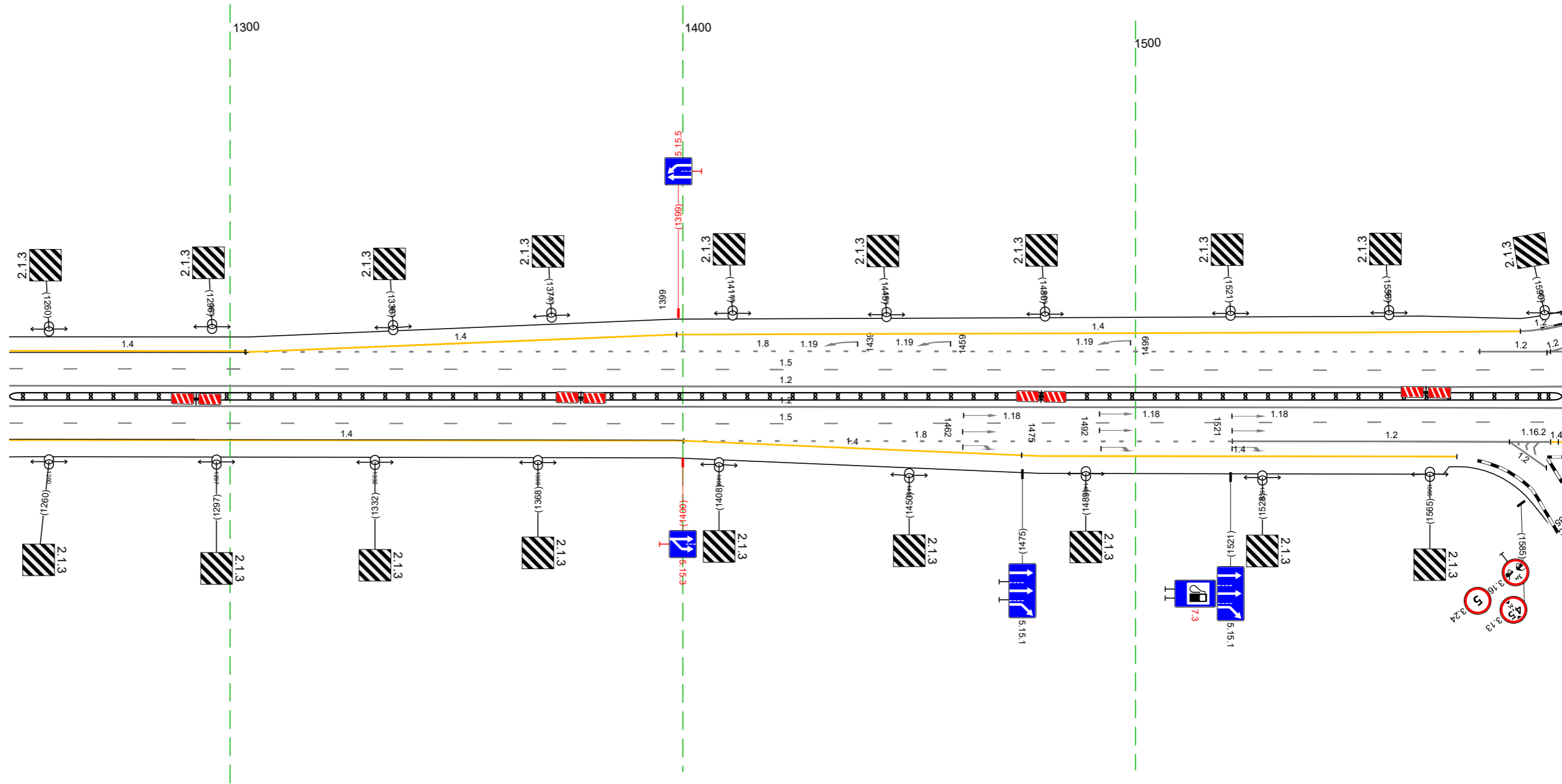

20 М

Дорожная разметка справа	Осевая линия				
	1-я от осевой				
	2-я от осевой	14 1251 - 1400 (149 м)	15 1251 - 1594 (343 м)	18 1400 - 1521 (121 м)	12 1521 - 1592 (70 м)
Дорожные ограждения и направляющие устройства справа	На разделительной				
	На обочине				
Тротуары справа					

Тротуары слева			
Дорожные ограждения и направляющие устройства слева	На обочине		
	На разделительной		
Дорожная разметка слева	3-я от осевой	12	14
	2-я от осевой	1584 - 1604, (19 м)	1604 - 1644, (40 м)
	1-я от осевой	15	
Элементы в плане			
Продольный профиль		R=300083, L=481	

М-4 "Дон"
 Основной ход км 330+800 - км 464+300
 445+1584-446+000

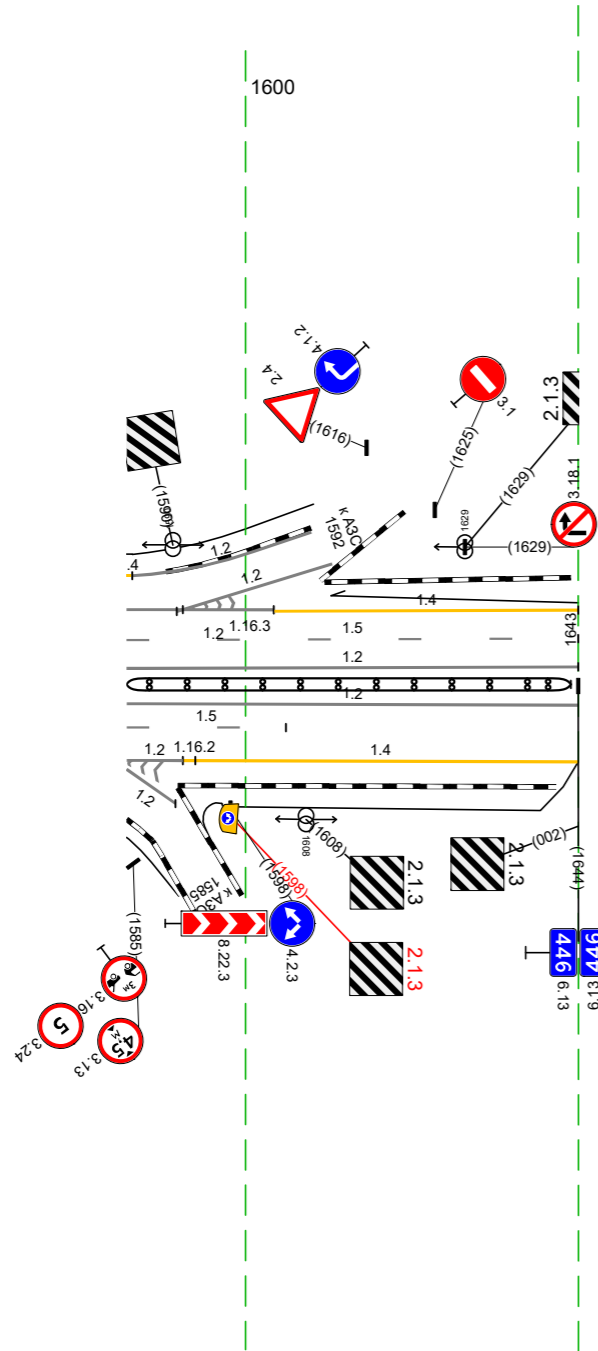

Дорожная разметка справа	Осевая линия	12	
		1584 - 1644, (60 м)	
		12	
		1584 - 1644, (60 м)	
Дорожные ограждения и направляющие устройства справа	1-я от осевой	15	14
	2-я от осевой	1584 - 1605, (21 м)	1592 - 1644, (52 м)
	3-я от осевой	1584 - 1591, (7 м)	
Дорожные ограждения и направляющие устройства справа		10, (13 м)	
Тротуары справа		1584 - 1643, (59 м)	

20 м

Тротуары слева								ДП 193) 279 - 343 (64 м)	
Дорожные ограждения и направляющие устройства слева	На обочине								
	На разделительной								
	3-я от осевой								
Дорожная разметка слева	2-я от осевой	14 000 - 107 (107 м)	12 107 - 127 (20 м)	11 127 - 163 (36 м)	12 141 - 244 (103 м)	18 163 - 302 (139 м)	12 244 - 302 (58 м)	14 302 - 343 (42 м)	
	1-я от осевой	15 000 - 343 (343 м)							
Элементы в плане									
Продольный профиль		R=30696, L=689							

М-4 "Дон"
 Основной ход км 330+800 - км 464+300
 446+000-446+343

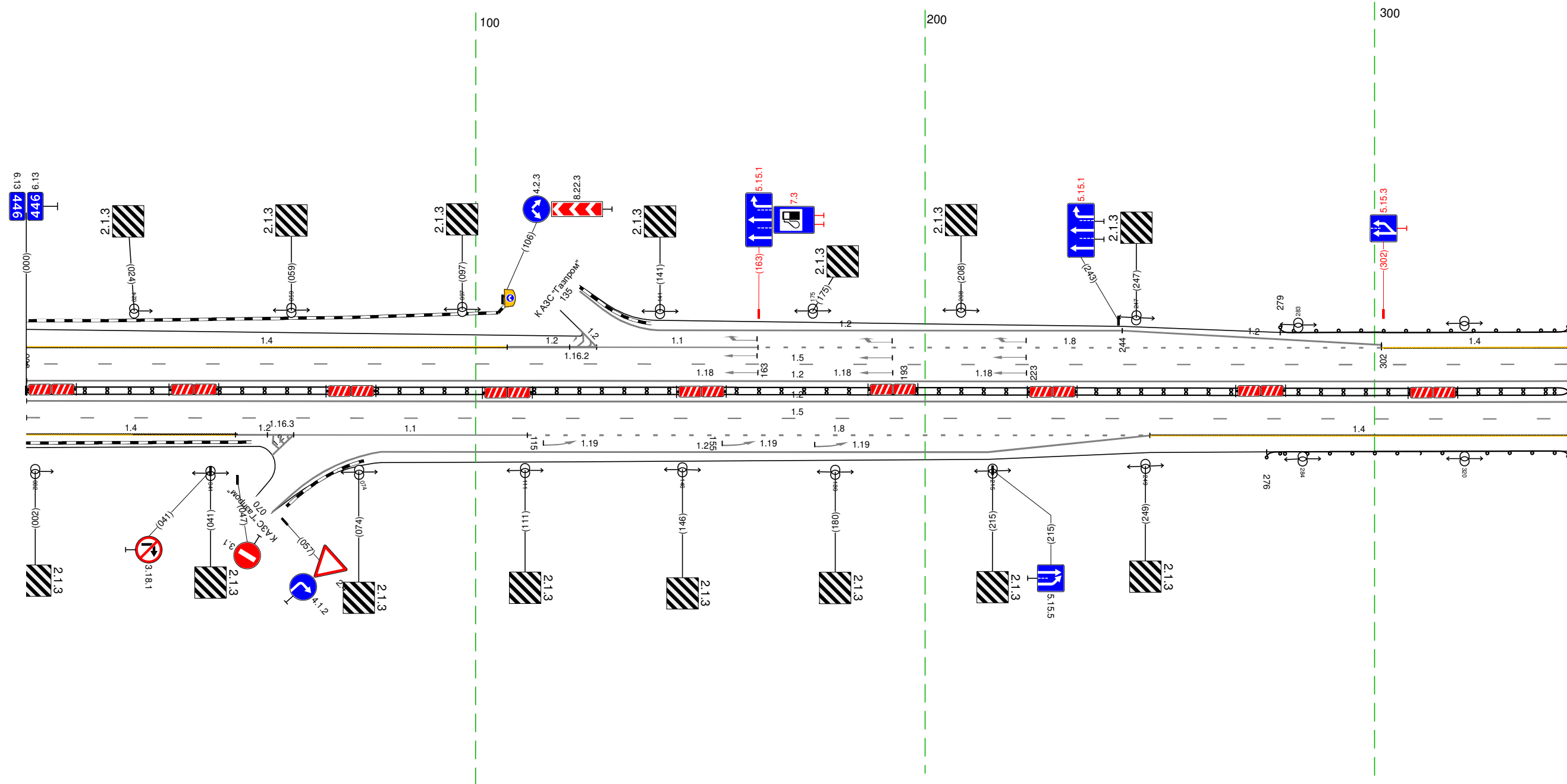

Дорожная разметка справа	Осевая линия	12 000 - 343 (343 м)						14 250 - 343 (93 м)	
	1-я от осевой	12 000 - 343 (343 м)						18 111 - 250 (139 м)	
	2-я от осевой	14 000 - 047 (47 м)	12 047 - 059 (13 м)	11 059 - 111 (52 м)	12 079 - 250 (171 м)	18 111 - 250 (139 м)	14 250 - 343 (93 м)		
Дорожные ограждения и направляющие устройства справа	На разделительной	12 079 - 250 (171 м)						ДП 194) 000 - 343 (343 м)	
	На обочине							ДП 193) 276 - 343 (67 м)	
Тротуары справа									

Тротуары слева		
Дорожные ограждения и направляющие устройства слева	На обочине	ДП 143) 333 - 676 (34,3 м)
	На разделительной	
Дорожная разметка слева	2-я от осевой	14 333 - 676 (34,3 м)
	1-я от осевой	15 333 - 676 (34,3 м)
Элементы в плане		
Продольный профиль		R=30696, L=689

М-4 "Дон"
 Основной ход км 330+800 - км 464+300
 446+333-446+676

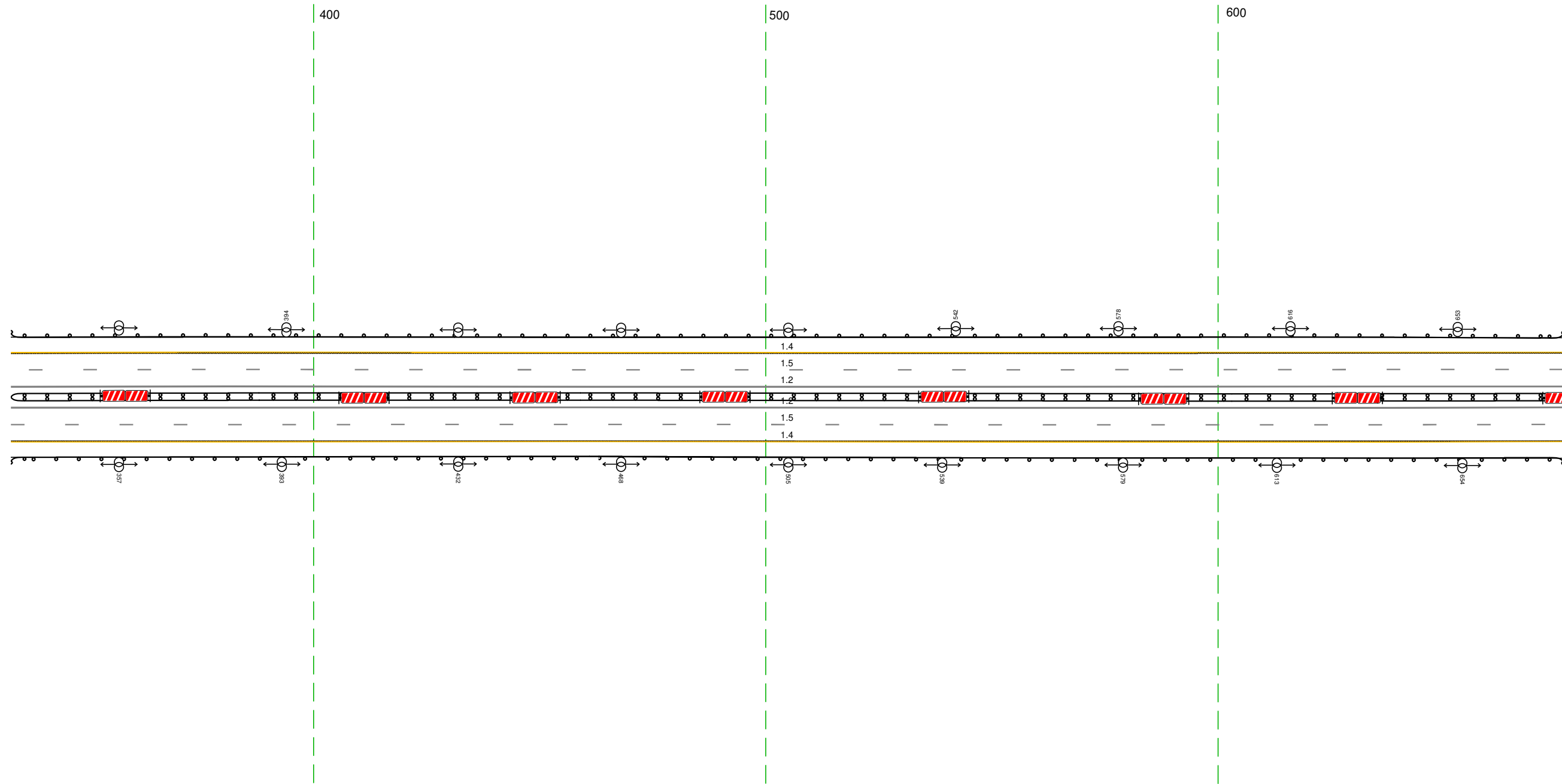

20 м

Дорожная разметка справа	Осевая линия	12 333 - 676 (34,3 м)
	1-я от осевой	12 333 - 676 (34,3 м)
	2-я от осевой	15 333 - 676 (34,3 м)
		14 333 - 676 (34,3 м)
Дорожные ограждения и направляющие устройства справа	На разделительной	ДП 144) 333 - 676 (34,3 м)
	На обочине	ДП 143) 333 - 676 (34,3 м)
Тротуары справа		

Тротуары слева		
Дорожные ограждения и направляющие устройства слева	На обочине	30 799 - 1010, (211 м)
	На разделительной	10 (13) 666 - 1010, (343 м)
Дорожная разметка слева	2-я от осевой	14 666 - 1010, (343 м)
	1-я от осевой	15 666 - 1010, (343 м)
Элементы в плане		
Продольный профиль		R=29459, L=1010

М-4 "Дон"
Основной ход км 330+800 - км 464+300
446+666-446+1010

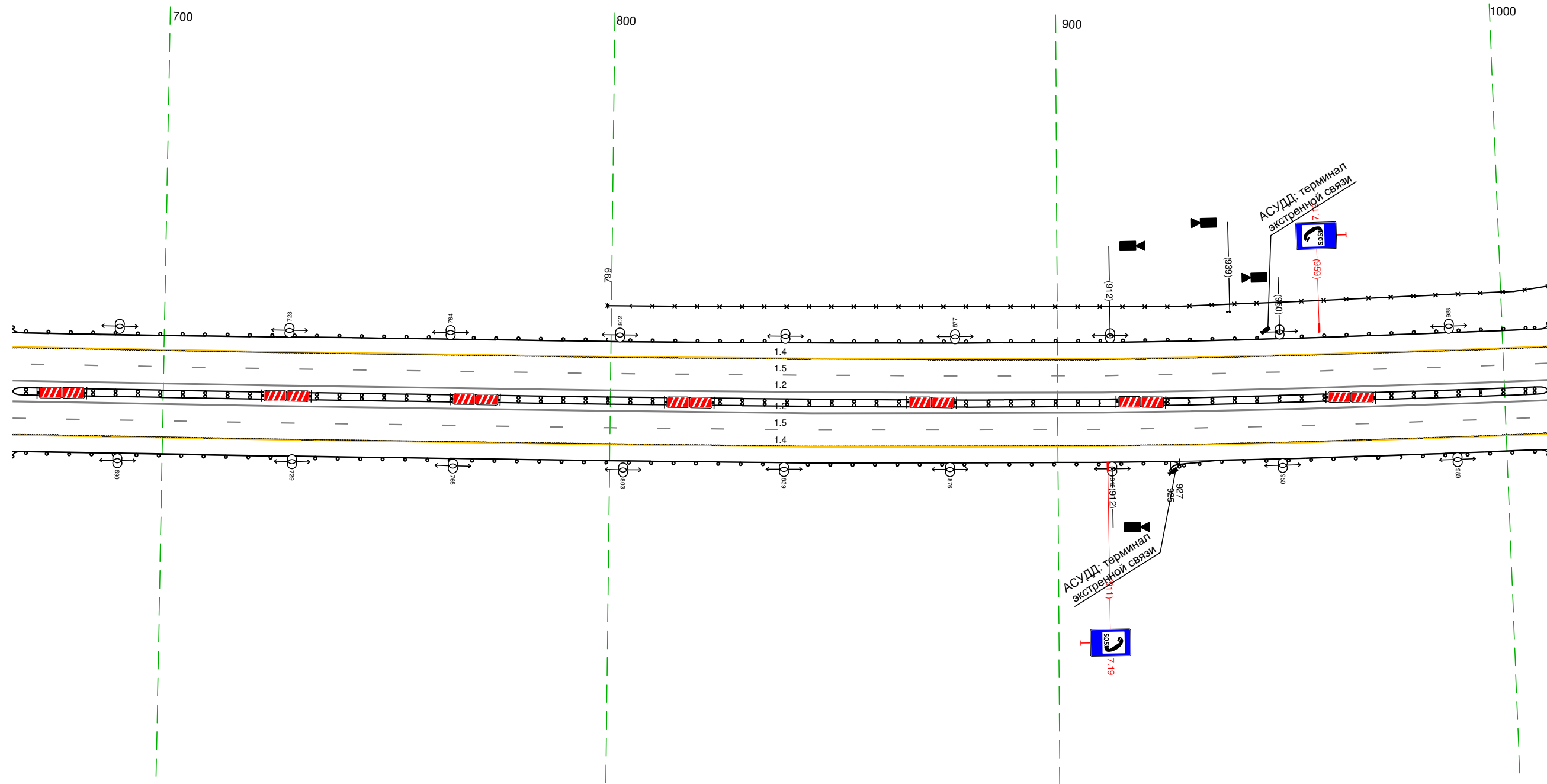

Дорожная разметка справа	Осевая линия	12 666 - 1010, (343 м)
	1-я от осевой	12 666 - 1010, (343 м)
Дорожные ограждения и направляющие устройства справа	2-я от осевой	15 666 - 1010, (343 м)
	На разделительной	14 666 - 1010, (343 м)
Тротуары справа	На обочине	10 (14) 925 - 1010, (85 м)
	На разделительной	10 (13) 666 - 1010, (343 м)

Тротуары слева		
Дорожные ограждения и направляющие устройства слева	На обочине	30 1000 - 1219 (219 м)
	На разделительной	10 (19) 1000 - 1343 (343 м)
Дорожная разметка слева	2-я от осевой	14 1000 - 1343 (343 м)
	1-я от осевой	15 1000 - 1343 (343 м)
Элементы в плане		
Продольный профиль		R=29459 L=1010

М-4 "ДОН"
 Основной ход км 330+800 - км 464+300
 446+1000-446+1343

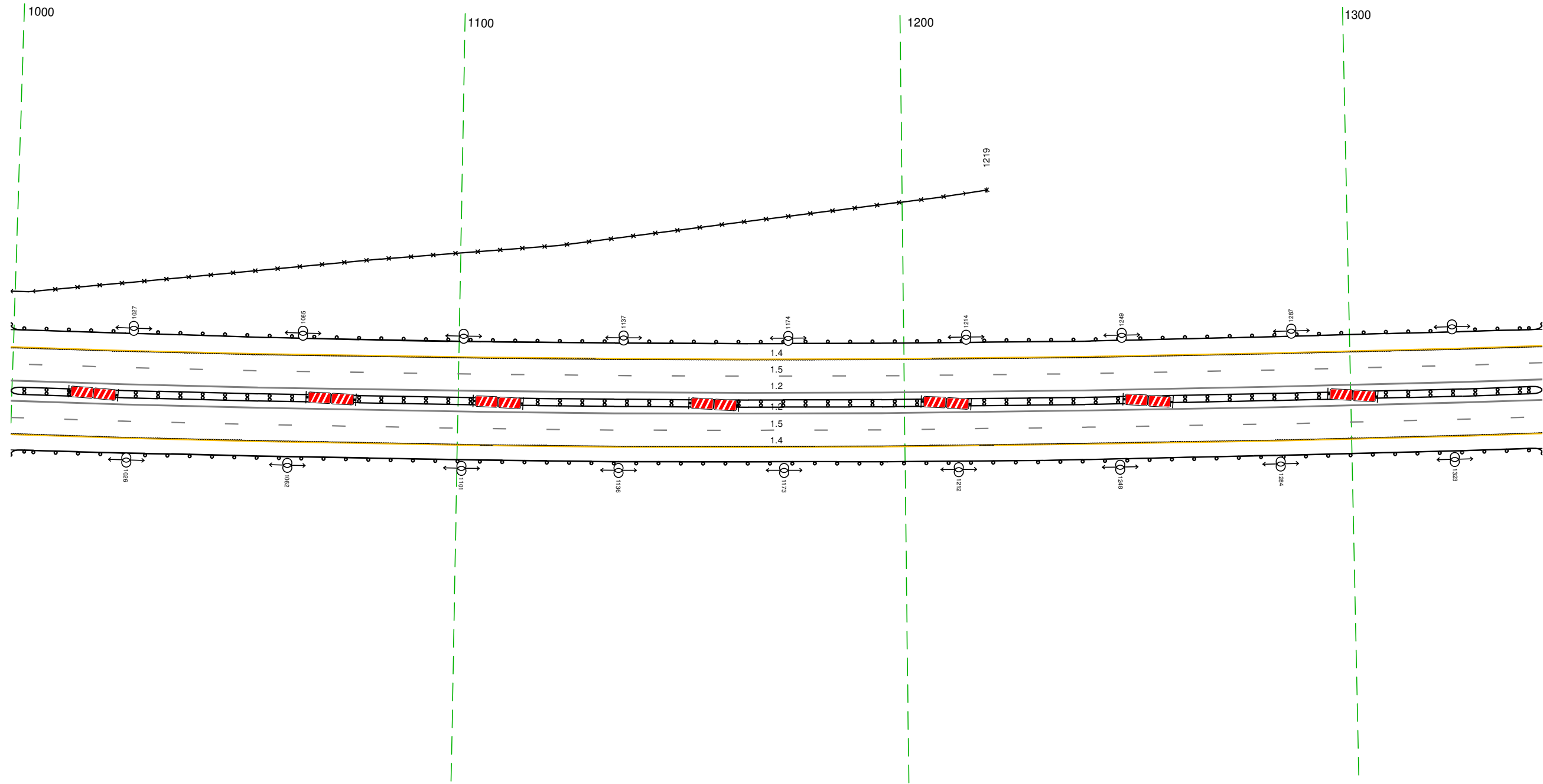

20 м

Дорожная разметка справа	Осевая линия	12 1000 - 1343 (343 м)
	1-я от осевой	12 1000 - 1343 (343 м)
	2-я от осевой	15 1000 - 1343 (343 м)
Дорожные ограждения и направляющие устройства справа	На разделительной	14 1000 - 1343 (343 м)
	На обочине	10 (19) 1000 - 1343 (343 м)
Тротуары справа		

Тротуары слева		
Дорожные ограждения и направляющие устройства слева	На обочине	30 019 - 285 (266 м)
	На разделительной	10 (13) 1333 - 285 (344 м)
Дорожная разметка слева	2-я от осевой	14 1333 - 285 (344 м)
	1-я от осевой	15 1333 - 285 (344 м)
Элементы в плане		
Продольный профиль		R=29459 L=1010

М-4 "Дон"
 Основной ход км 330+800 - км 464+300
 446+1333-447+285

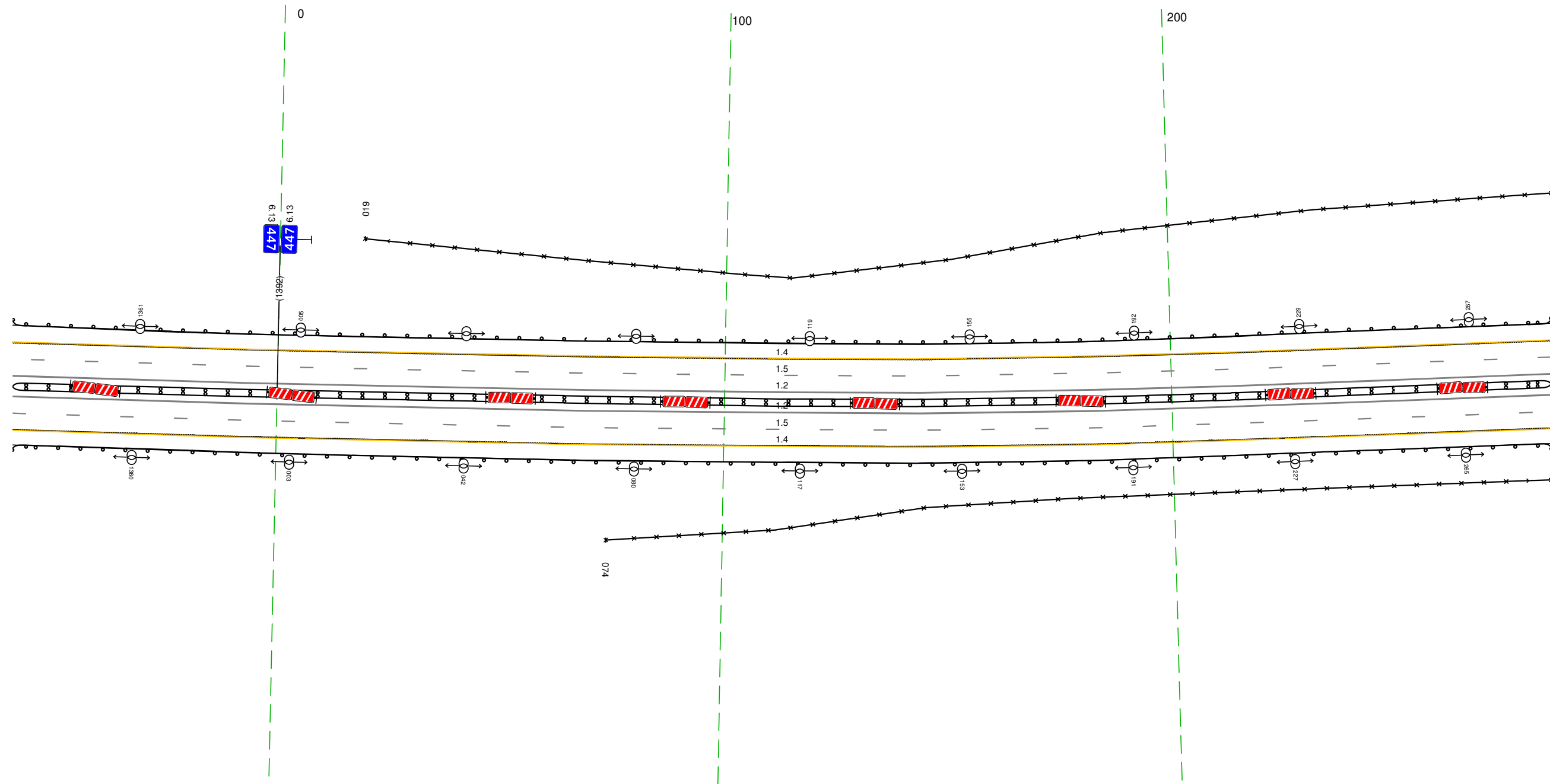

Дорожная разметка справа	Осевая линия	12 1333 - 285 (344 м)
	1-я от осевой	12 1333 - 285 (344 м)
Дорожные ограждения и направляющие устройства справа	2-я от осевой	15 1333 - 285 (344 м)
	На разделительной	14 1333 - 285 (344 м)
Тротуары справа	На обочине	10 (14) 1333 - 285 (344 м)
	На разделительной	30 074 - 285 (211 м)

Тротуары слева		
Дорожные ограждения и направляющие устройства слева	На обочине	30 275 - 618 (34,3 м) Д0 (19)
	На разделительной	275 - 618 (34,3 м)
Дорожная разметка слева	2-я от осевой	14 275 - 618 (34,3 м)
	1-я от осевой	15 275 - 618 (34,3 м)
Элементы в плане		
Продольный профиль		R=29459, L=1010  R=31664, L=2467

М-4 "Дон"
 Основной ход км 330+800 - км 464+300
 447+275-447+618

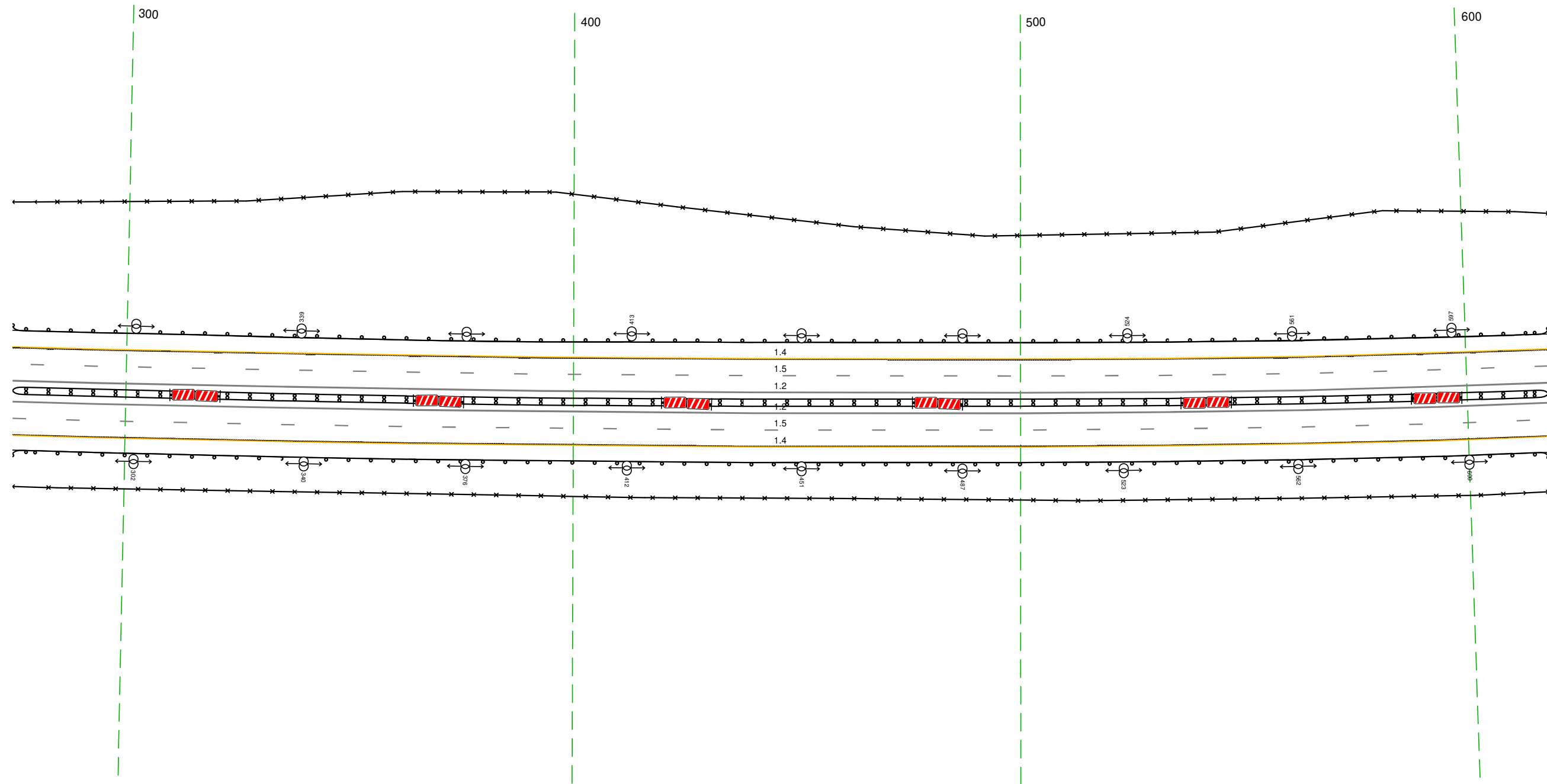

Дорожная разметка справа	Осевая линия	12 275 - 618 (34,3 м)
	1-я от осевой	12 275 - 618 (34,3 м)
	2-я от осевой	15 275 - 618 (34,3 м)
Дорожные ограждения и направляющие устройства справа	На разделительной	14 275 - 618 (34,3 м) Д0 (14)
	На обочине	Д0 (19) 275 - 618 (34,3 м)
		30 275 - 618 (34,3 м)
Тротуары справа		

Тротуары слева		
Дорожные ограждения и направляющие устройства слева	На обочине	30 608 - 951 (34,3 м) ДП (13)
	На разделительной	608 - 951 (34,3 м)
Дорожная разметка слева	2-я от осевой	14 608 - 951 (34,3 м)
	1-я от осевой	15 608 - 951 (34,3 м)
Элементы в плане		
Продольный профиль		R=31664, L=2467

М-4 "Дон"
 Основной ход км 330+800 - км 464+300
 447+608-447+951

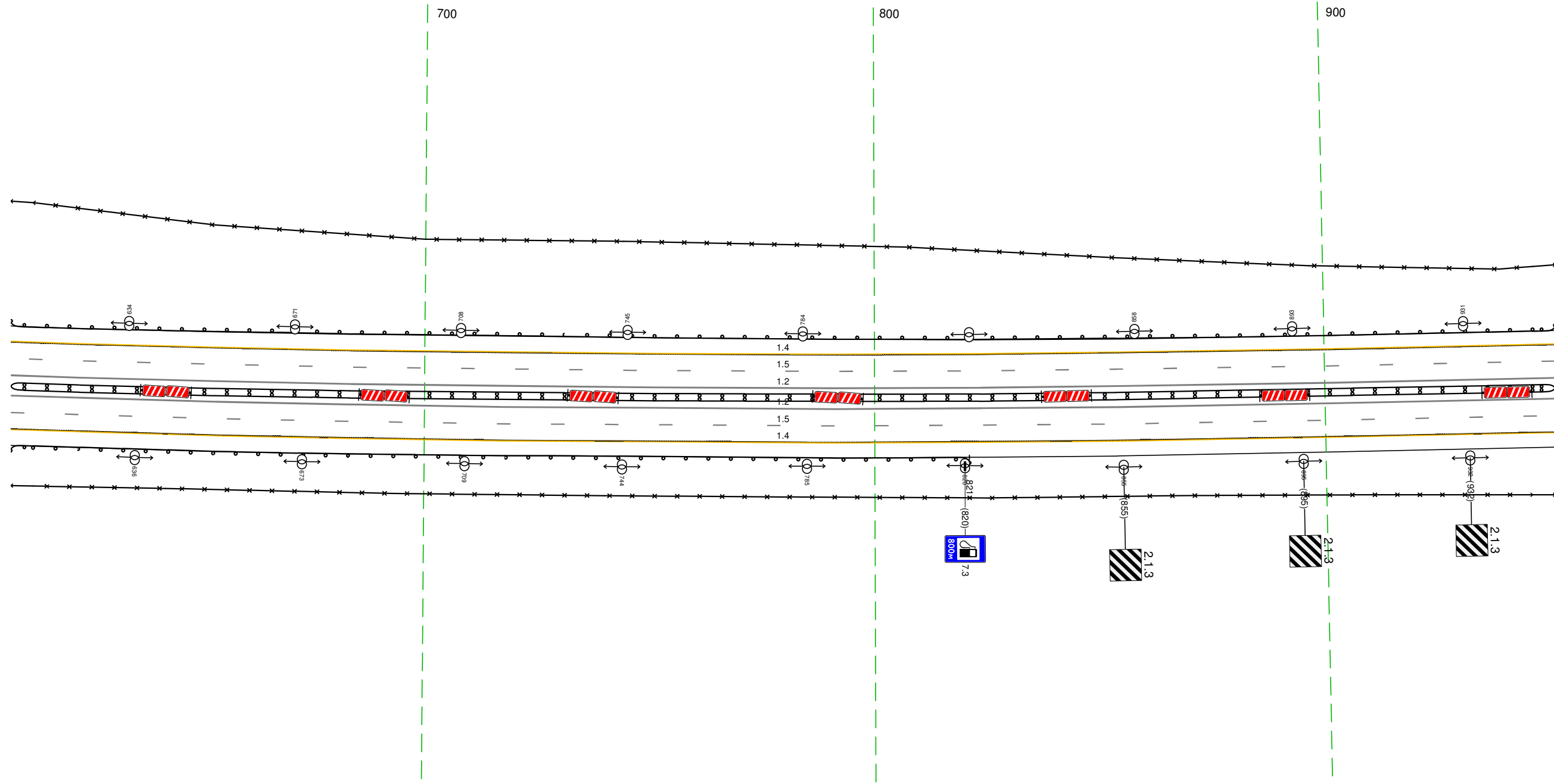

Дорожная разметка справа	Осевая линия	12 608 - 951 (34,3 м)
	1-я от осевой	12 608 - 951 (34,3 м)
	2-я от осевой	15 608 - 951 (34,3 м)
Дорожные ограждения и направляющие устройства справа	На разделительной	14 608 - 951 (34,3 м) ДП (14)
	На обочине	ДП (13) 608 - 821 (213 м) 30 608 - 951 (34,3 м)
Тротуары справа		

Тротуары слева		
Дорожные ограждения и направляющие устройства слева	На обочине	30 941 - 1284, (34,3 м)
	На разделительной	до 153 941 - 993 (52 м)
Дорожная разметка слева	2-я от осевой	14 941 - 1284, (34,3 м)
	1-я от осевой	15 941 - 1284, (34,3 м)
Элементы в плане		
Продольный профиль		R=31664, L=2467

М-4 "ДОН"
 Основной ход км 330+800 - км 464+300
 447+941-447+1284

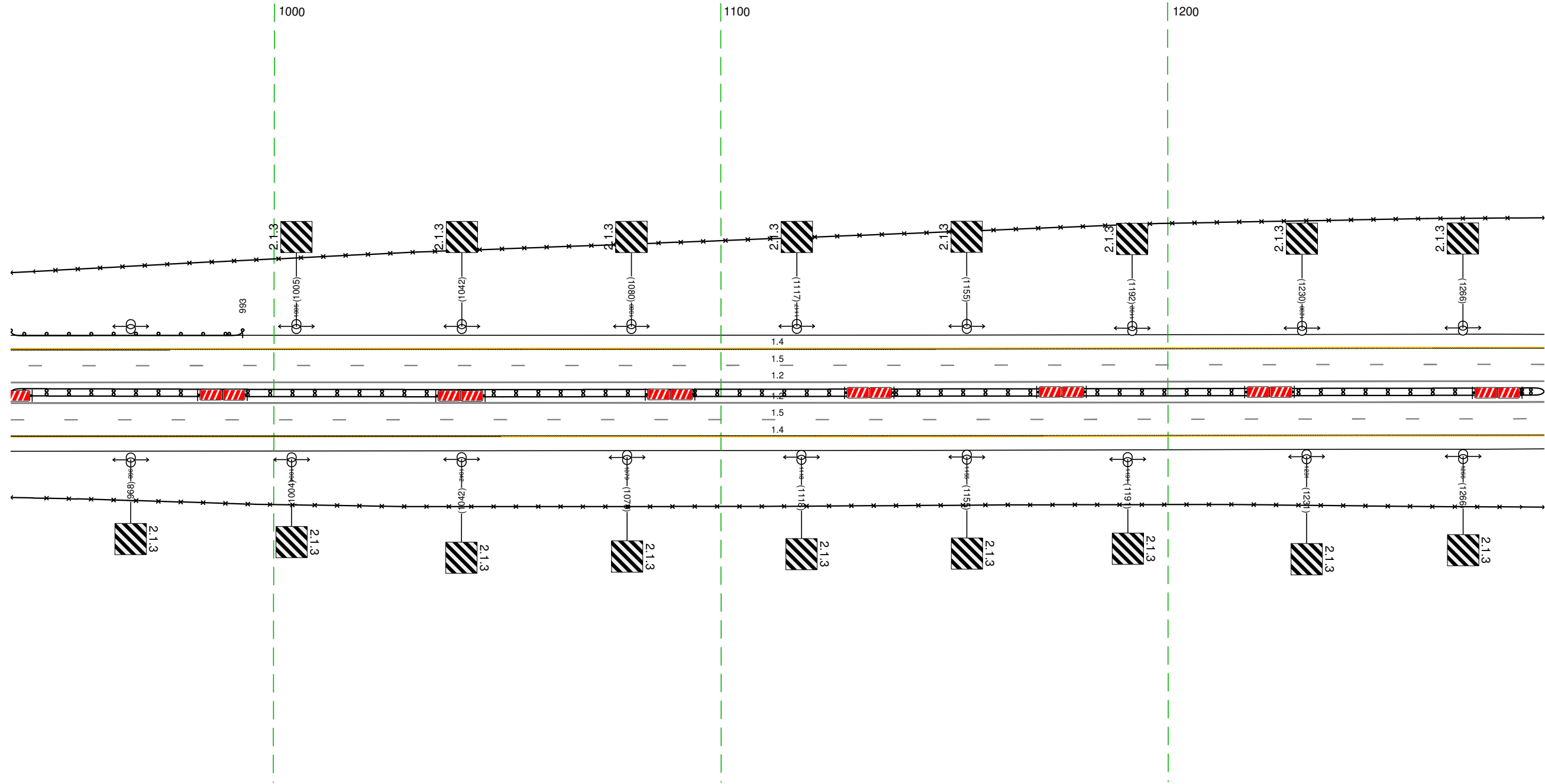

20 м

Дорожная разметка справа	Осевая линия	12 941 - 1284, (34,3 м)
	1-я от осевой	12 941 - 1284, (34,3 м)
	2-я от осевой	15 941 - 1284, (34,3 м)
Дорожные ограждения и направляющие устройства справа	На разделительной	14 941 - 1284, (34,3 м)
	На обочине	до 154 941 - 1284, (34,3 м)
Тротуары справа		30 941 - 1284, (34,3 м)

Тротуары слева		
Дорожные ограждения и направляющие устройства слева	На обочине	30 1274 - 098, (34,3 м)
	На разделительной	
Дорожная разметка слева	3-я от осевой	12 14,35 - 1512, (177 м)
	2-я от осевой	14 1274 - 14,35, (161 м)
	1-я от осевой	15 1274 - 098, (34,3 м)
Элементы в плане		R=3279, L=244,9
Продольный профиль		R=31664, L=2467

М-4 "Дон"
 Основной ход км 330+800 - км 464+300
 44 7+1274-448+098

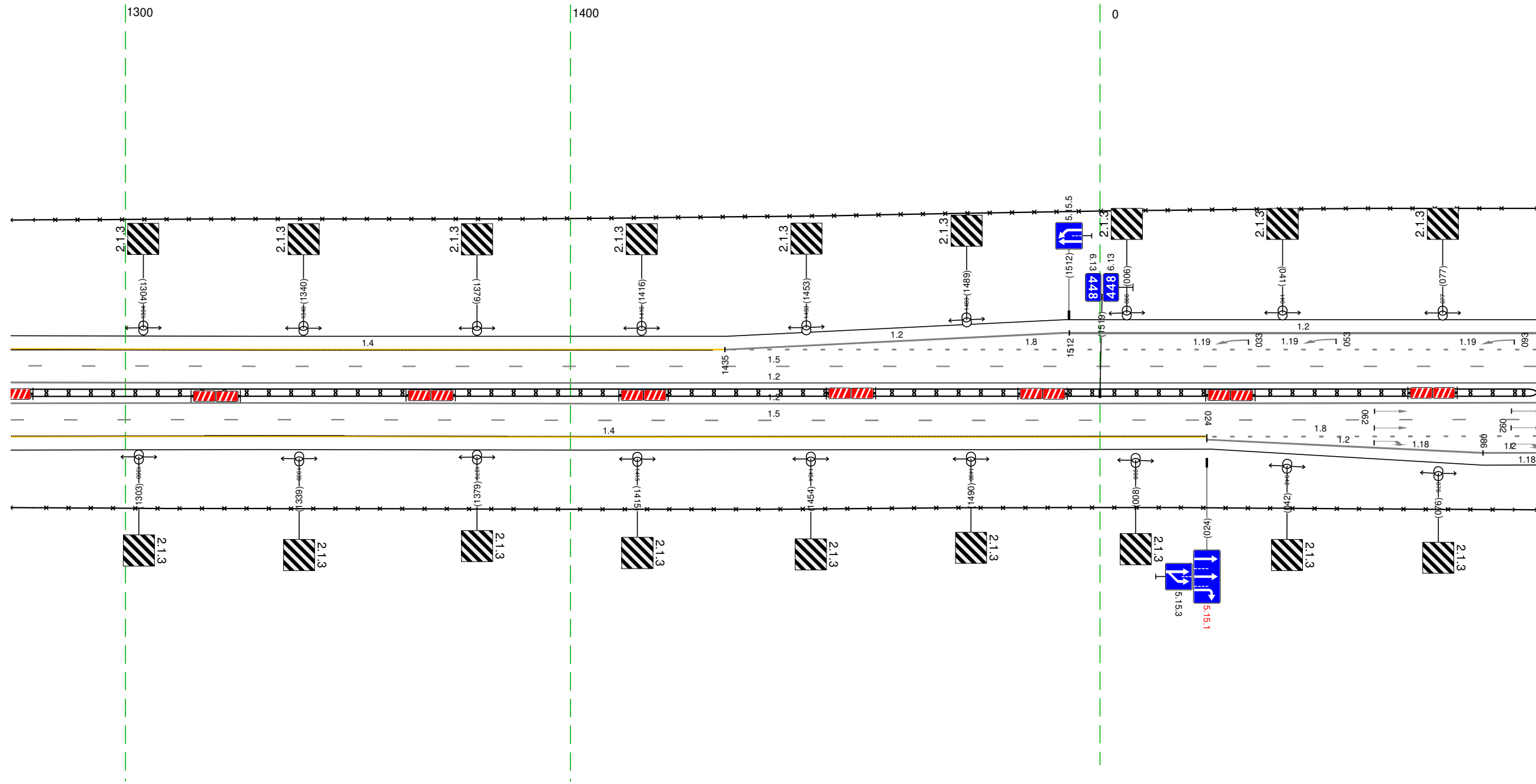

Дорожная разметка справа	Осевая линия	12 1274 - 098, (34,3 м)
	1-я от осевой	12 1274 - 098, (34,3 м)
	2-я от осевой	15 1274 - 098, (34,3 м)
Дорожные ограждения и направляющие устройства справа	На разделительной	14 1274 - 024, (269 м)
	На обочине	18 024 - 098, (174 м)
		12 086 - 098, (12 м)
Тротуары справа		12 025 - 086, (61 м)

Тротуары слева							
Дорожные ограждения и направляющие устройства слева	На обочине	30 088 - 149 (161 м)		20 (193) 241 - 280 (140 м)		30 302 - 431 (129 м)	
	На разделительной						
Дорожная разметка слева	4-я от осевой	12 140 - 193 (153 м)		12 140 - 212 (172 м)		12 315 - 351 (136 м)	
	3-я от осевой	12 088 - 140 (152 м)				12 289 - 347 (158 м)	
	2-я от осевой	18 088 - 140 (151 м)		12 140 - 239 (199 м)		12 280 - 347 (167 м)	
	1-я от осевой			14 239 - 280 (141 м)		15 088 - 431 (343 м)	
Элементы в плане				R=3279, L=2449			
Продольный профиль				R=31664, L=2467			

М-4 "ДОН"
 Основной ход км 330+800 - км 464+300
 448+088-448+431

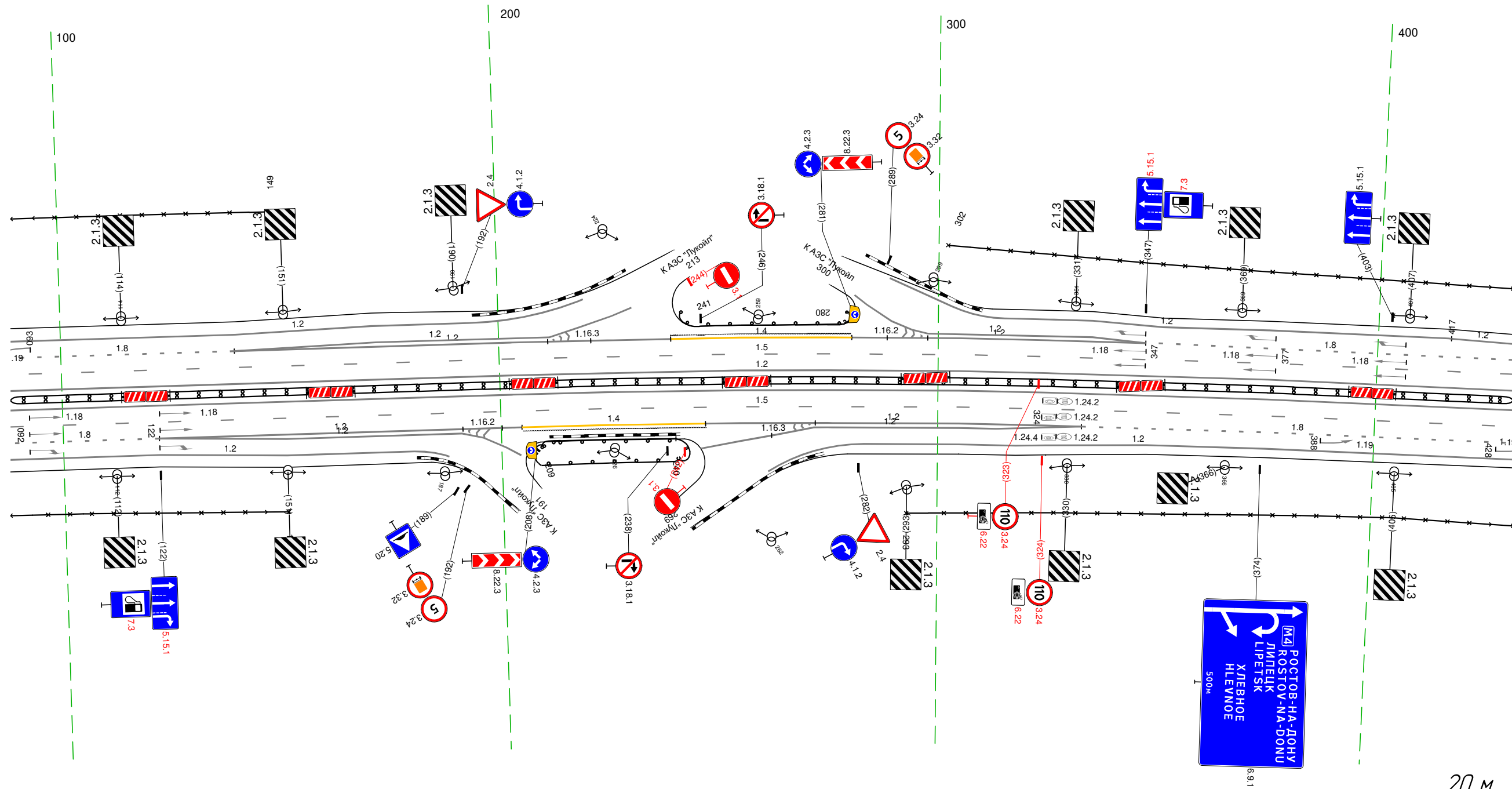

Дорожная разметка справа	Осевая линия			12 088 - 431 (343 м)			
	1-я от осевой			12 088 - 431 (343 м)			
	2-я от осевой	18 088 - 122 (34 м)		14 205 - 247 (142 м)		12 247 - 333 (186 м)	
	3-я от осевой	12 088 - 122 (34 м)		12 122 - 201 (179 м)		12 255 - 333 (178 м)	
4-я от осевой			12 122 - 180 (158 м)		12 283 - 348 (165 м)		
Дорожные ограждения и направляющие устройства справа	На разделительной			10 (194) 088 - 431 (343 м)			
	На обочине	30 088 - 151 (63 м)		20 (193) 209 - 240 (131 м)		30 293 - 431 (138 м)	
Тротуары справа							

Тротуары слева					
Дорожные ограждения и направляющие устройства слева	На обочине	30 421 - 497 (76 м)	до 193) 524 - 539 (16 м)	до 193) 540 - 564 (24 м)	
	На разделительной				
Дорожная разметка слева	3-я от осевой	12 421 - 487, (66 м)	487 488 (1 м)	539 540 (1 м)	14 584 - 641 (58 м)
	2-я от осевой	18 421 - 487, (66 м)			18 583 - 765 (182 м)
	1-я от осевой			15 421 - 765 (343 м)	
Элементы в плане		R=3279, L=2449			
Продольный профиль		R=31664, L=2467			

М-4 "Дон"
 Основной ход км 330+800 - км 464+300
 448+421-448+765

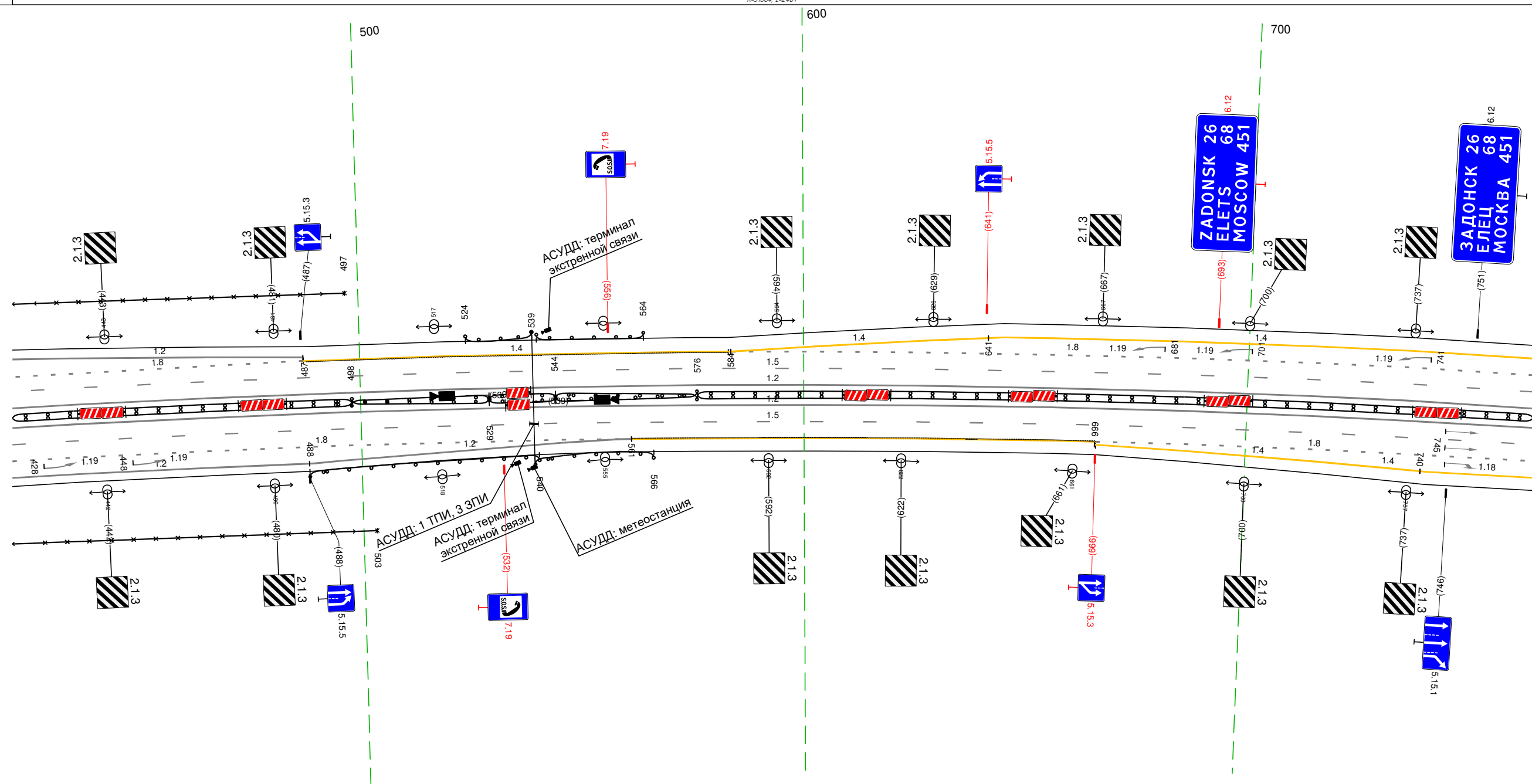

20 м

Дорожная разметка справа	Осевая линия	12 421 - 765 (343 м)			
	1-я от осевой	12 421 - 765 (343 м)			
	2-я от осевой	15 421 - 765 (343 м)			
Дорожные ограждения и направляющие устройства справа	На разделительной	18 421 - 561 (140 м)	12 488 - 538 (50 м)	14 561 - 666 (105 м)	18 666 - 765 (99 м)
	На обочине	30 421 - 503 (82 м)	до 193) 488 - 540 (52 м)	до 193) 539 - 566 (27 м)	до 194) 576 - 765 (189 м)
	Тротуары справа				

М-4 "Дон"
 Основной ход км 330+800 - км 464+300
 ТР 448+669-449+381 съезд 1,4

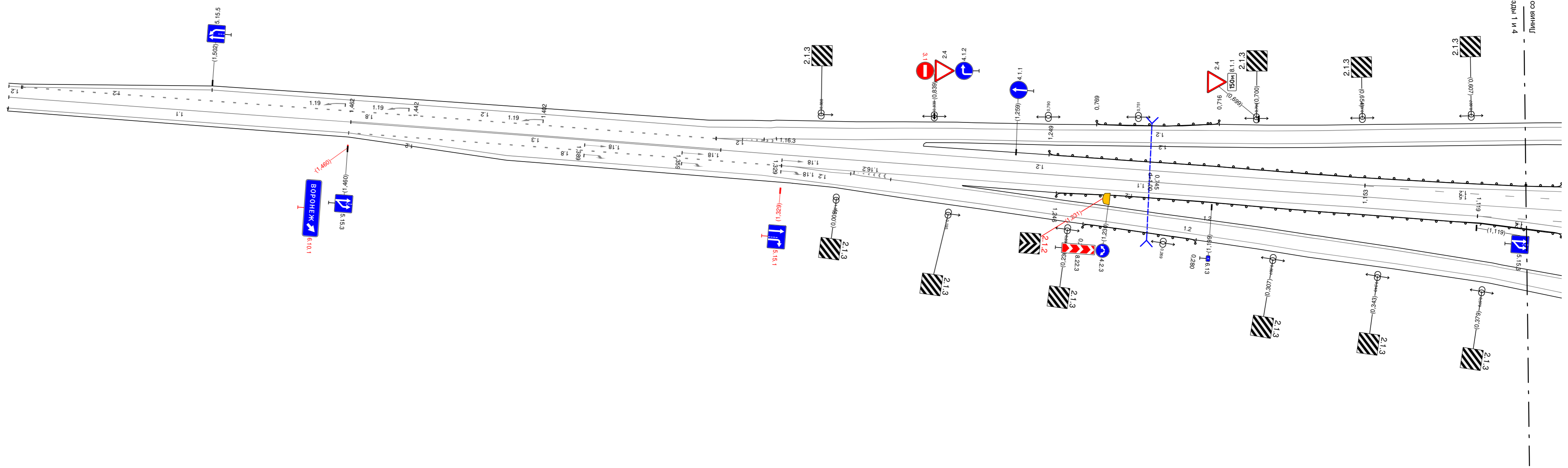

Линия совмещения листов ТР 448-669 - 449-381 Основной ход и Съезд 1 и 4
 4 и 1 съезд и тр 448-669 - 449-381 Основной ход и Съезд 1 и 4

М-4 "Дон"

Основной ход км 330+800 - км 464+300

ТР 448+669-449+381 съезд 5,8

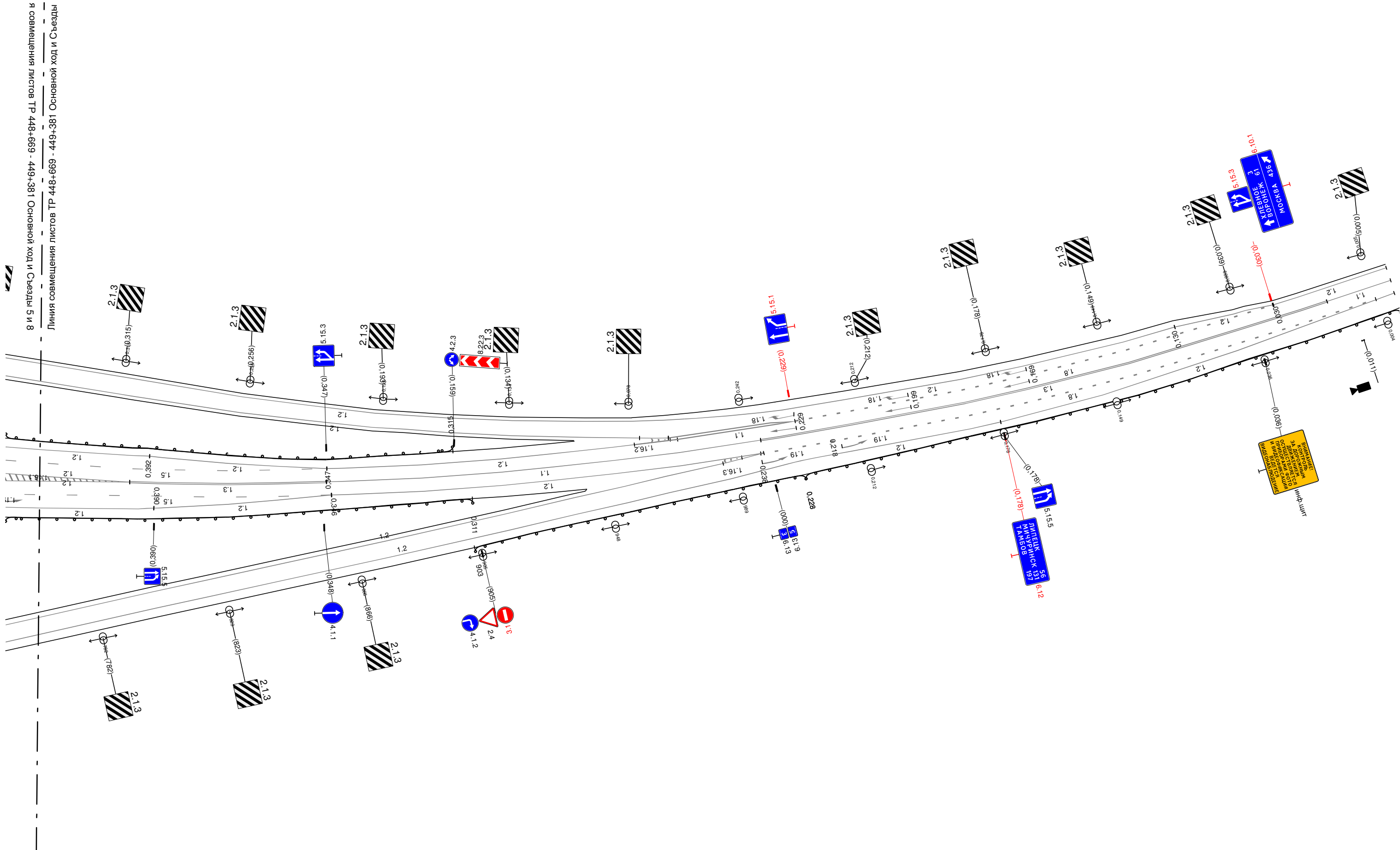

Линия совмещения листов ТР 448+669 - 449+381 Основной ход и Съезды 5 и 8

20 M

Тротуары слева									
Дорожные ограждения и направляющие устройства слева	На обочине	до 1931 346 - 357, (11 м)	до 1951 445 - 485, (40 м)				до 1931 097 - 109, (12 м)		
	На разделительной			до 1951 442 - 466, (24 м)					
Дорожная разметка слева	4-я от осевой	14 346 - 446, (100 м)		14 446 - 519, (73 м)		14 519 - 589, (70 м)		14 589 - 099, (100 м)	
	3-я от осевой	18 346 - 446, (99 м)							
	2-я от осевой					18 447 - 589, (143 м)			
	1-я от осевой					15 346 - 099, (343 м)			
Элементы в плане						R=3279, L=2449			
Продольный профиль						R=29876, L=1091			

М-4 "Дон"
Основной ход км 330+800 - км 464+300
449+346-450+099

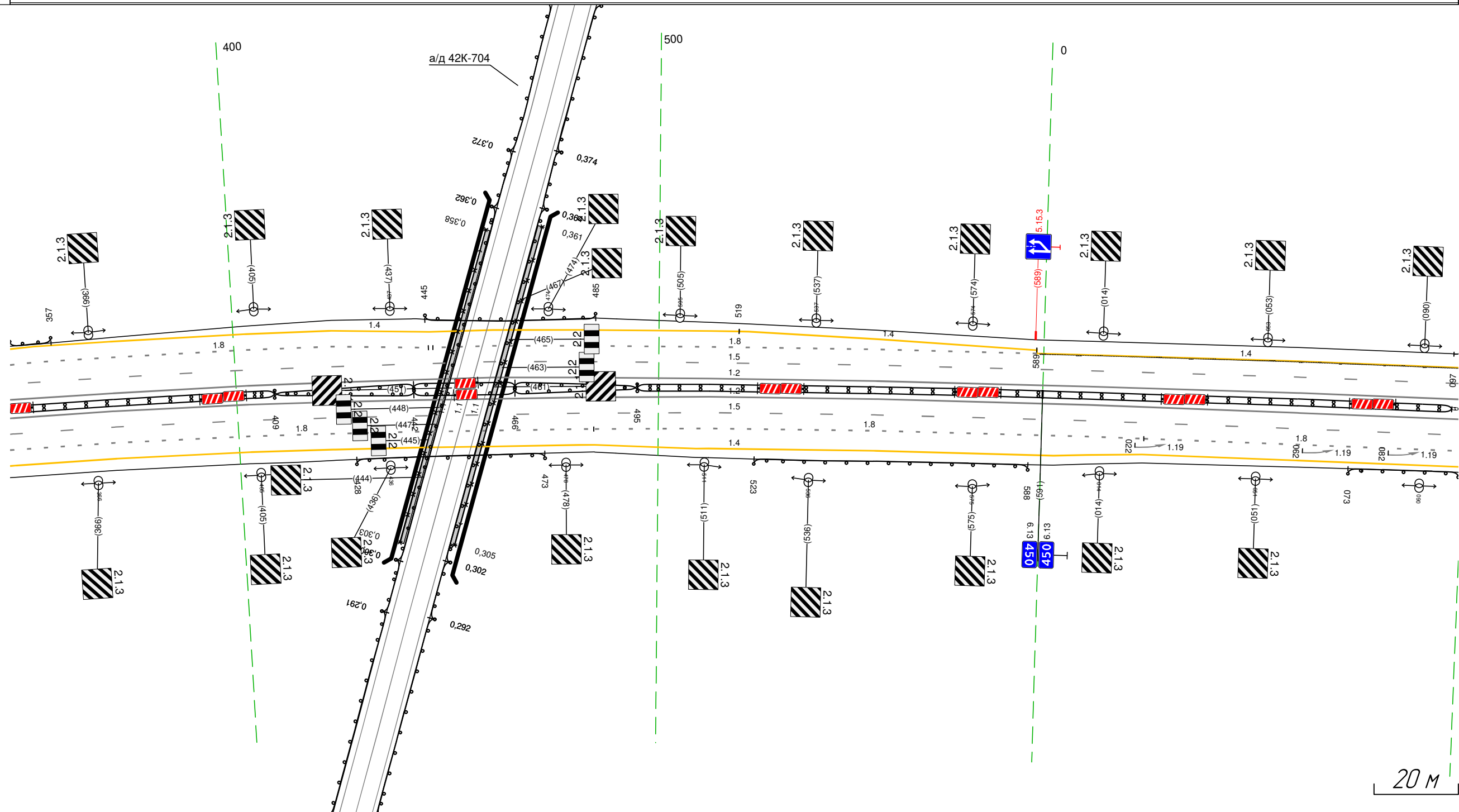

Дорожная разметка справа	Осевая линия			12 346 - 099, (343 м)				12 346 - 099, (343 м)	
	1-я от осевой			15 346 - 099, (343 м)					
	2-я от осевой	18 346 - 485, (138 м)			18 485 - 024, (130 м)		18 024 - 099, (174 м)		
	3-я от осевой	14 346 - 485, (139 м)			14 485 - 024, (130 м)		14 024 - 099, (175 м)		
Дорожные ограждения и направляющие устройства справа	На разделительной	до 1941 346 - 409, (63 м)	до 1931 409 - 442, (33 м)	до 1951 442 - 466, (24 м)	до 1931 466 - 495, (29 м)	до 1941 495 - 097, (193 м)		до 1931 097 - 109, (12 м)	до 1931 097 - 109, (12 м)
	На обочине			до 1951 428 - 473, (45 м)			до 1931 523 - 588, (65 м)	до 1931 073 - 099, (26 м)	
Тротуары справа									

Тротуары слева									
Дорожные ограждения и направляющие устройства слева	На обочине	ДО (193) 097 - 136, (139 м)		ДО (193) 135 - 168, (33 м)		ДО (193) 252 - 319, (67 м)		ДО (193) 357 - 432, (75 м)	
	На разделительной	ДО (193) 126 - 142, (16 м)		ДО (193) 142 - 172, (30 м)					
Дорожная разметка слева	2-я от осевой					14 089 - 432, (343 м)			
	1-я от осевой					15 089 - 432, (343 м)			
Элементы в плане				R=3279, L=2449		207			
Продольный профиль				R=29876, L=1091				L=85 a=2	

М-4 "ДОН"
 Основной ход км 330+800 - км 464+300
 450+089-450+432

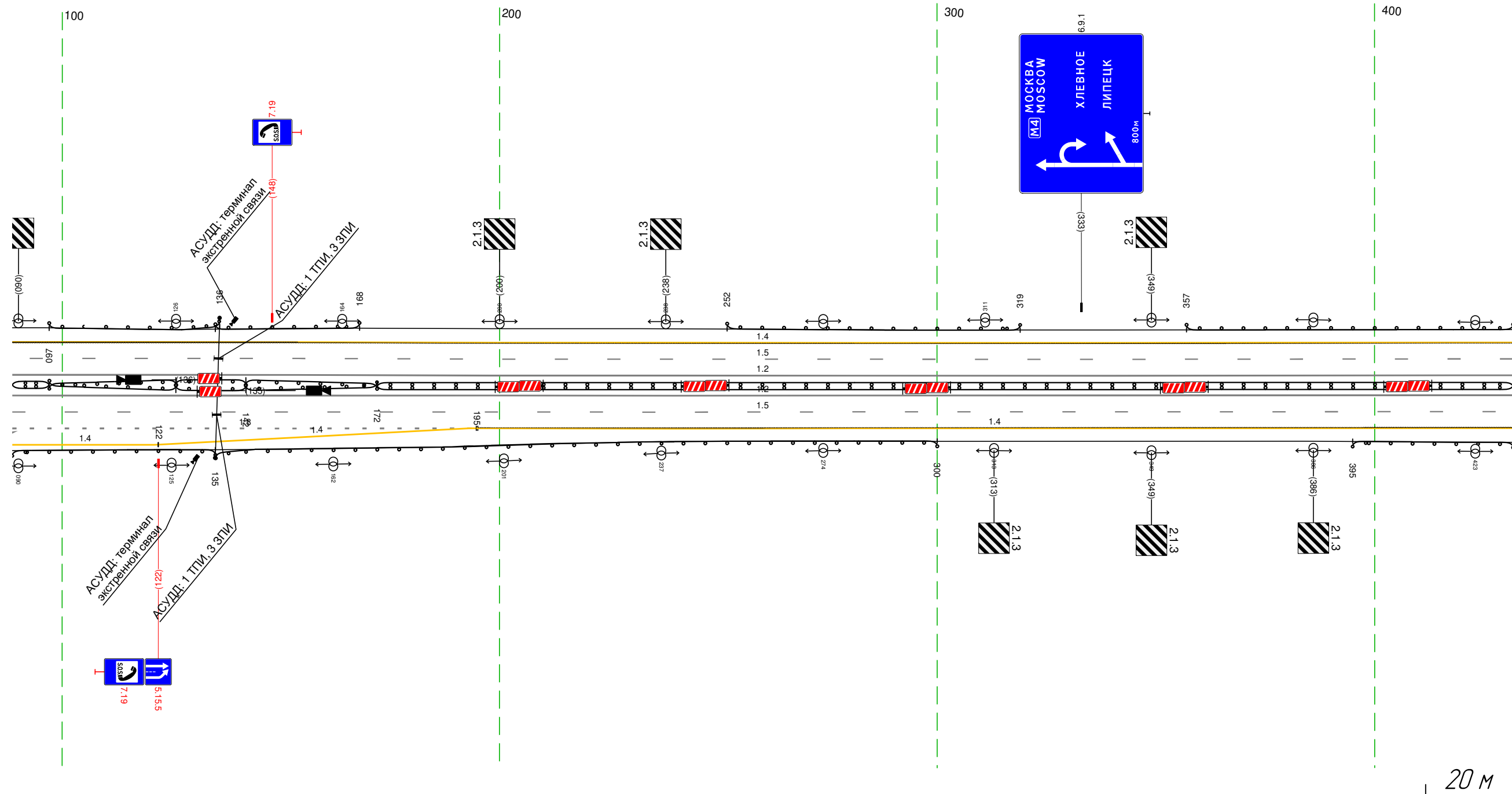

Дорожная разметка справа	Осевая линия			12 089 - 432, (343 м)					
	1-я от осевой			12 089 - 432, (343 м)					
	2-я от осевой			15 089 - 432, (343 м)					
Дорожные ограждения и направляющие устройства справа	На разделительной	ДО (194) 089 - 097, (8 м)		ДО (193) 097 - 126, (29 м)		ДО (195) 126 - 142, (16 м)		ДО (193) 142 - 172, (30 м)	
	На обочине	ДО (193) 089 - 135, (46 м)						ДО (194) 172 - 432, (260 м)	
Тротуары справа				14 089 - 122, (33 м)		14 122 - 193, (71 м)		14 195 - 432, (237 м)	

Тротуары слева		
Дорожные ограждения и направляющие устройства слева	На обочине	до 193) 422 - 661 (239 м)
	На разделительной	
Дорожная разметка слева	2-я от осевой	14 422 - 765 (343 м)
	1-я от осевой	15 422 - 765 (343 м)
Элементы в плане		
Профильный профиль		L=343

М-4 "Дон"
 Основной ход км 330+800 - км 464+300
 450+422-450+765

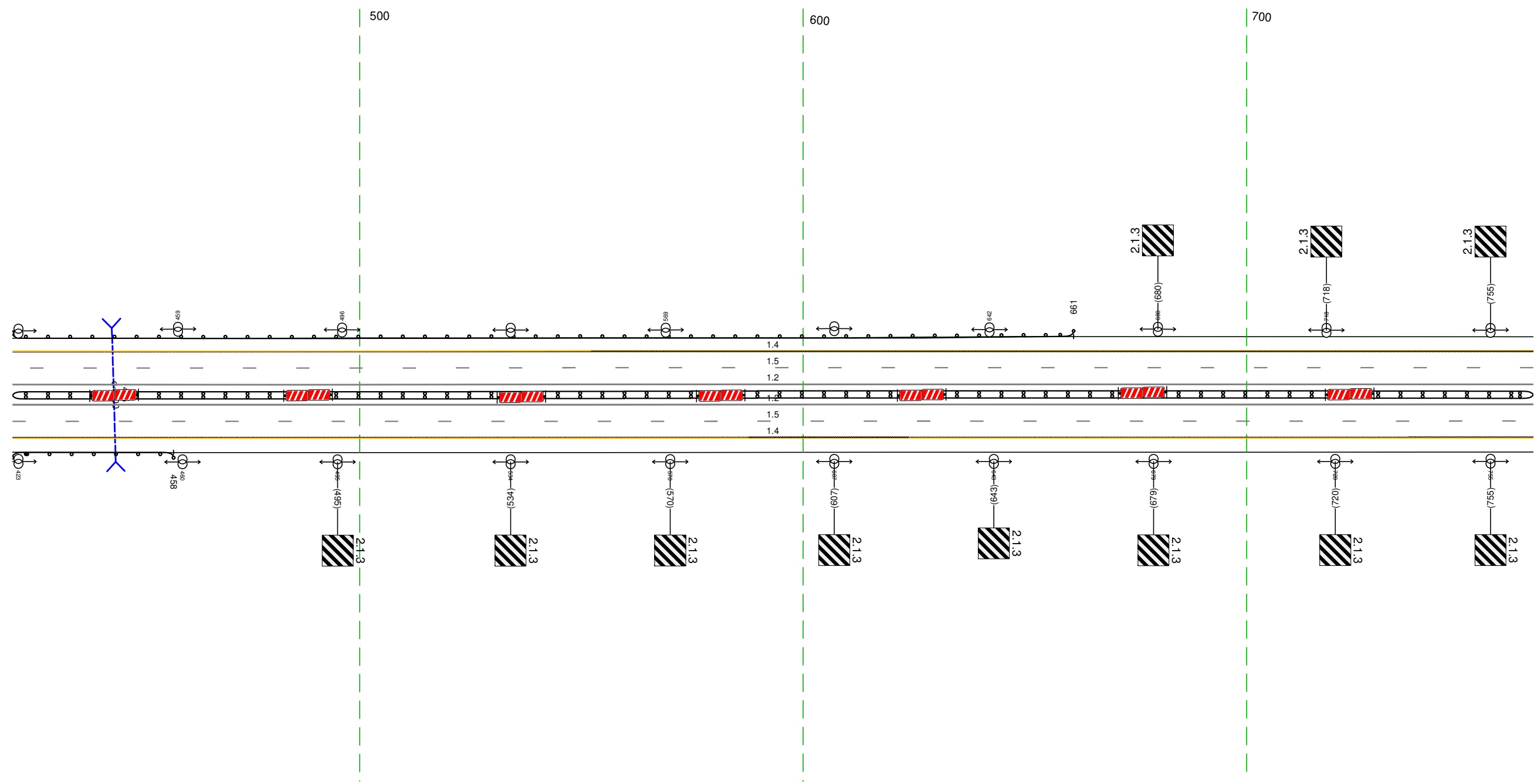

Дорожная разметка справа	Осевая линия		12 422 - 765 (343 м)
	1-я от осевой		12 422 - 765 (343 м)
	2-я от осевой		15 422 - 765 (343 м)
Дорожные ограждения и направляющие устройства справа	На разделительной		14 422 - 765 (343 м)
	На обочине	до 193) 422 - 458 (36 м)	до 194) 422 - 765 (343 м)
Тротуары справа			

Тротуары слева		
Дорожные ограждения и направляющие устройства слева	На обочине	10 (131) 84,3 - 153 (255 м)
	На разделительной	
Дорожная разметка слева	2-я от осевой	14 755 - 153 (34,3 м)
	1-я от осевой	15 755 - 153 (34,3 м)
Элементы в плане		
Продольный профиль		L=34,3

М-4 "Дон"
 Основной ход км 330+800 - км 464+300
 450+755-451+153

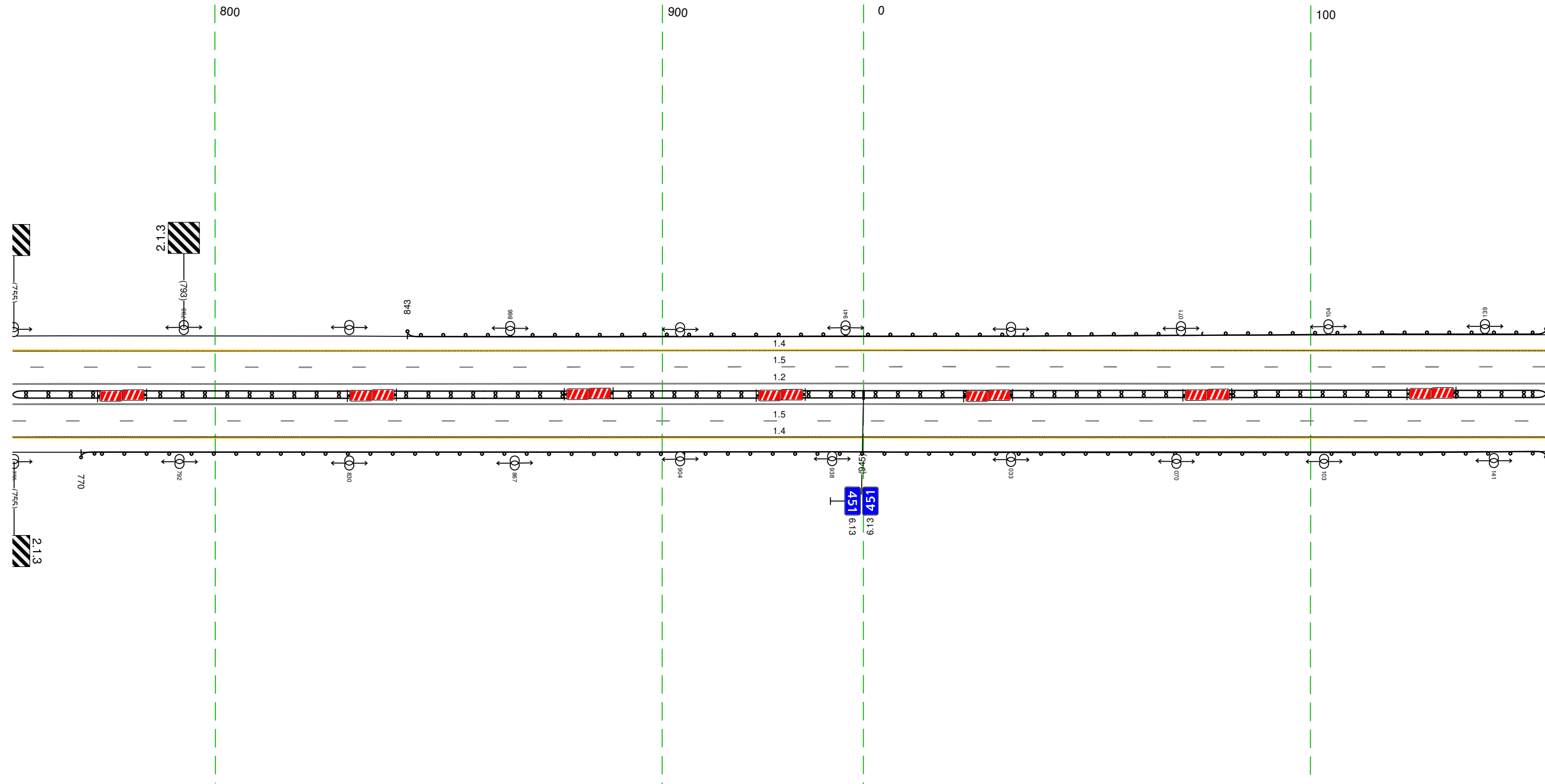

20 м

Дорожная разметка справа	Осевая линия	12 755 - 153 (34,3 м)
	1-я от осевой	12 755 - 153 (34,3 м)
	2-я от осевой	15 755 - 153 (34,3 м)
Дорожные ограждения и направляющие устройства справа	На разделительной	14 755 - 153 (34,3 м)
	На обочине	10 (131) 770 - 153 (128 м)
Тротуары справа		

Тротуары слева		
Дорожные ограждения и направляющие устройства слева	На обочине	10 (193) 143 - 284 (141 м)
	На разделительной	
Дорожная разметка слева	2-я от осевой	14 143 - 486 (343 м)
	1-я от осевой	15 143 - 486 (343 м)
Элементы в плане		
Продольный профиль		L=343 0+2

М-4 "Дон"
 Основной ход км 330+800 - км 464+300
 451+143-451+486

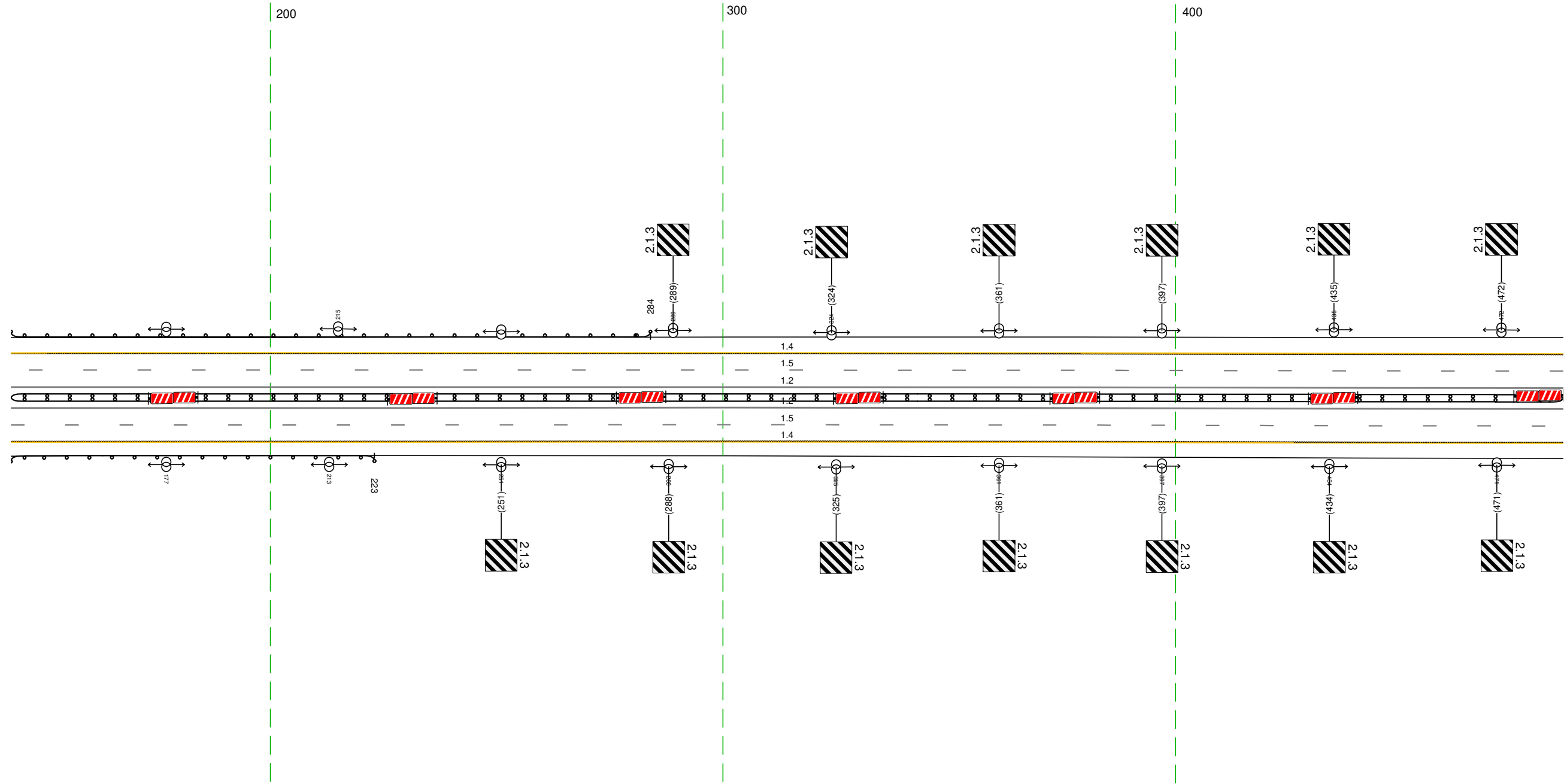

Дорожная разметка справа	Осевая линия		12 143 - 486 (343 м)
	1-я от осевой		12 143 - 486 (343 м)
	2-я от осевой		15 143 - 486 (343 м)
Дорожные ограждения и направляющие устройства справа	На разделительной		14 143 - 486 (343 м)
	На обочине	10 (194) 143 - 223 (80 м)	12 (194) 143 - 486 (343 м)
Тротуары справа			

Тротуары слева		
Дорожные ограждения и направляющие устройства слева	На обочине	ЛО 143) 578 - 819, (241 м)
	На разделительной	
Дорожная разметка слева	2-я от осевой	14 476 - 819, (343 м)
	1-я от осевой	15 476 - 819, (343 м)
Элементы в плане		
Продольный профиль		L=343 0+2

М-4 "Дон"
 Основной ход км 330+800 - км 464+300
 451+476-451+819

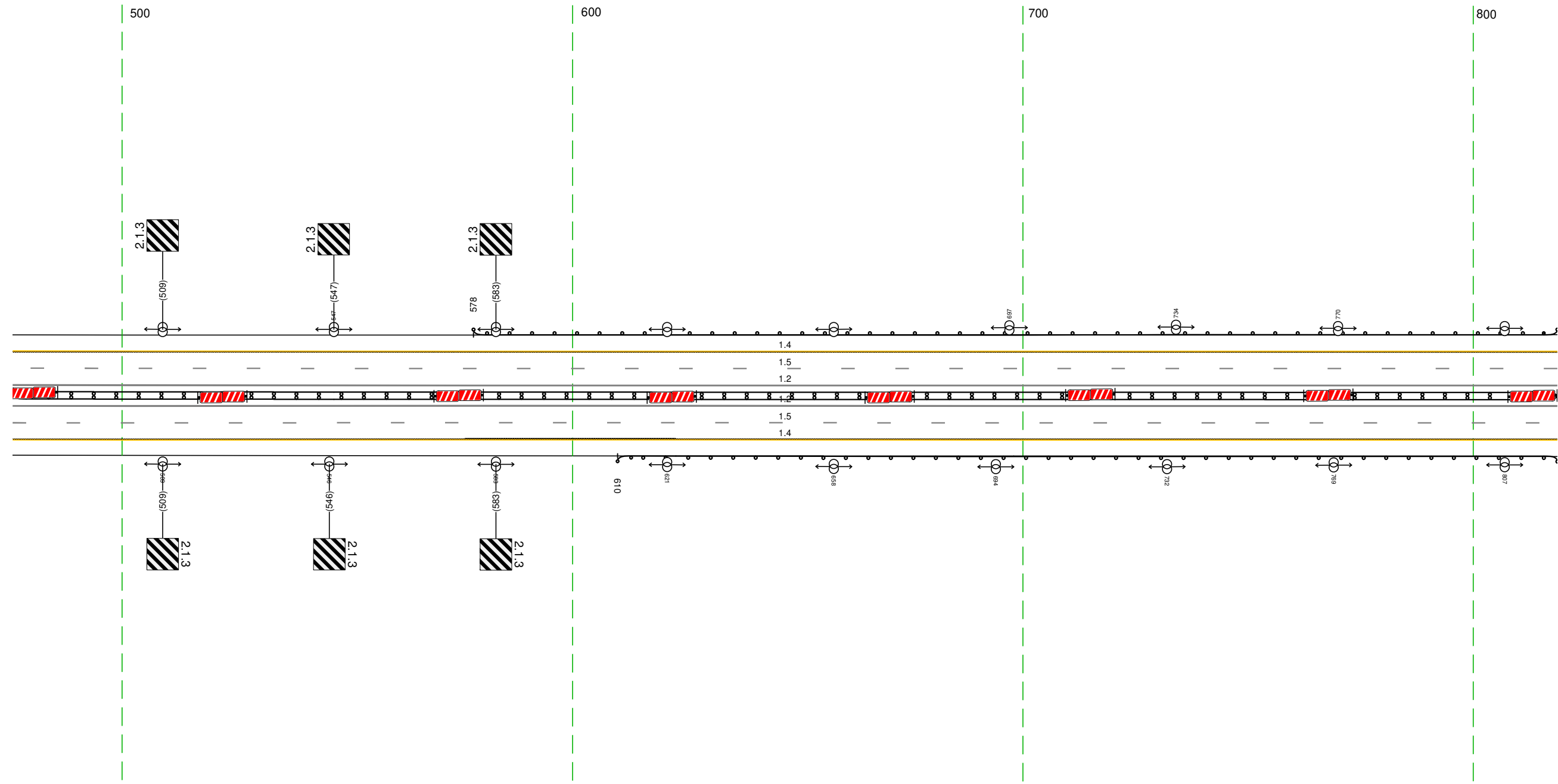

Дорожная разметка справа	Осевая линия	12 476 - 819, (343 м)
	1-я от осевой	12 476 - 819, (343 м)
	2-я от осевой	15 476 - 819, (343 м)
Дорожные ограждения и направляющие устройства справа	На разделительной	14 476 - 819, (343 м)
	На обочине	ЛО 144) 476 - 819, (343 м)
Тротуары справа		ЛО 143) 610 - 819, (209 м)

Тротуары слева			
Дорожные ограждения и направляющие устройства слева	На обочине	до 1931	
	На разделительной	809 - 829 (20 м)	
Дорожная разметка слева	2-я от осевой		14 809 - 001 (34,3 м)
	1-я от осевой		15 809 - 001 (34,3 м)
Элементы в плане			
Профильный профиль		L=34,3	0-2

М-4 "Дон"
 Основной ход км 330+800 - км 464+300
 451+809-452+001

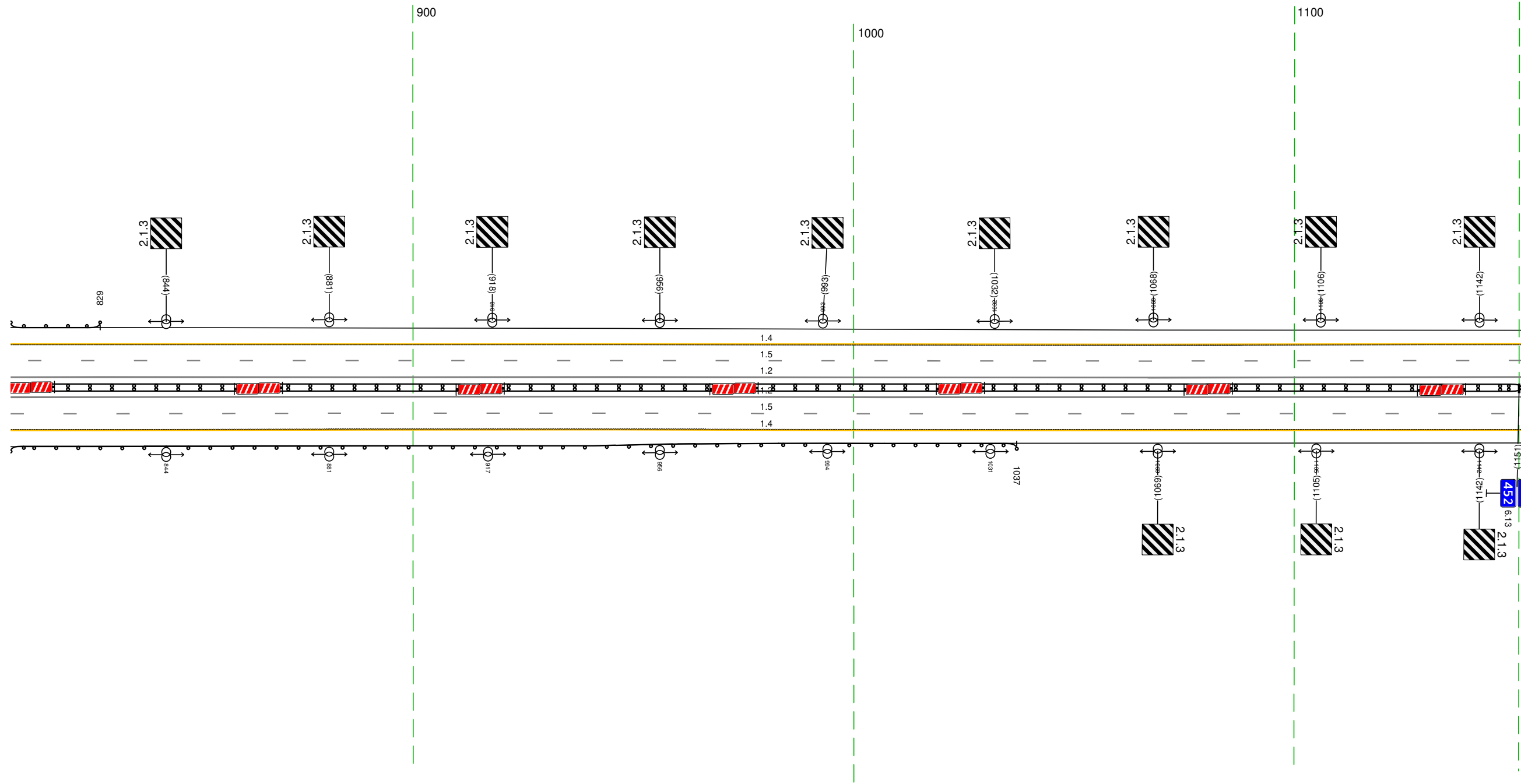

Дорожная разметка справа	Осевая линия		12 809 - 001 (34,3 м)
	1-я от осевой		12 809 - 001 (34,3 м)
	2-я от осевой		15 809 - 001 (34,3 м)
Дорожные ограждения и направляющие устройства справа	На разделительной		14 809 - 001 (34,3 м)
	На обочине	до 1941	809 - 001 (34,3 м)
Тротуары справа		до 1931 809 - 1037 (228 м)	

Тротуары слева					
Дорожные ограждения и направляющие устройства слева	На обочине		ДО (193) 096 - 158, (162 м)	ДО (193) 158 - 177, (119 м)	ДО (193) 257 - 329, (172 м)
	На разделительной				30 212 - 334, (122 м)
Дорожная разметка слева	2-я от осевой		14 114,2 - 334, (34,3 м)	15 114,2 - 334, (34,3 м)	
	1-я от осевой				
Элементы в плане					
Продольный профиль			L=34,3		0=2

М-4 "Дон"
Основной ход км 330+800 - км 464+300
451+114,2-452+334

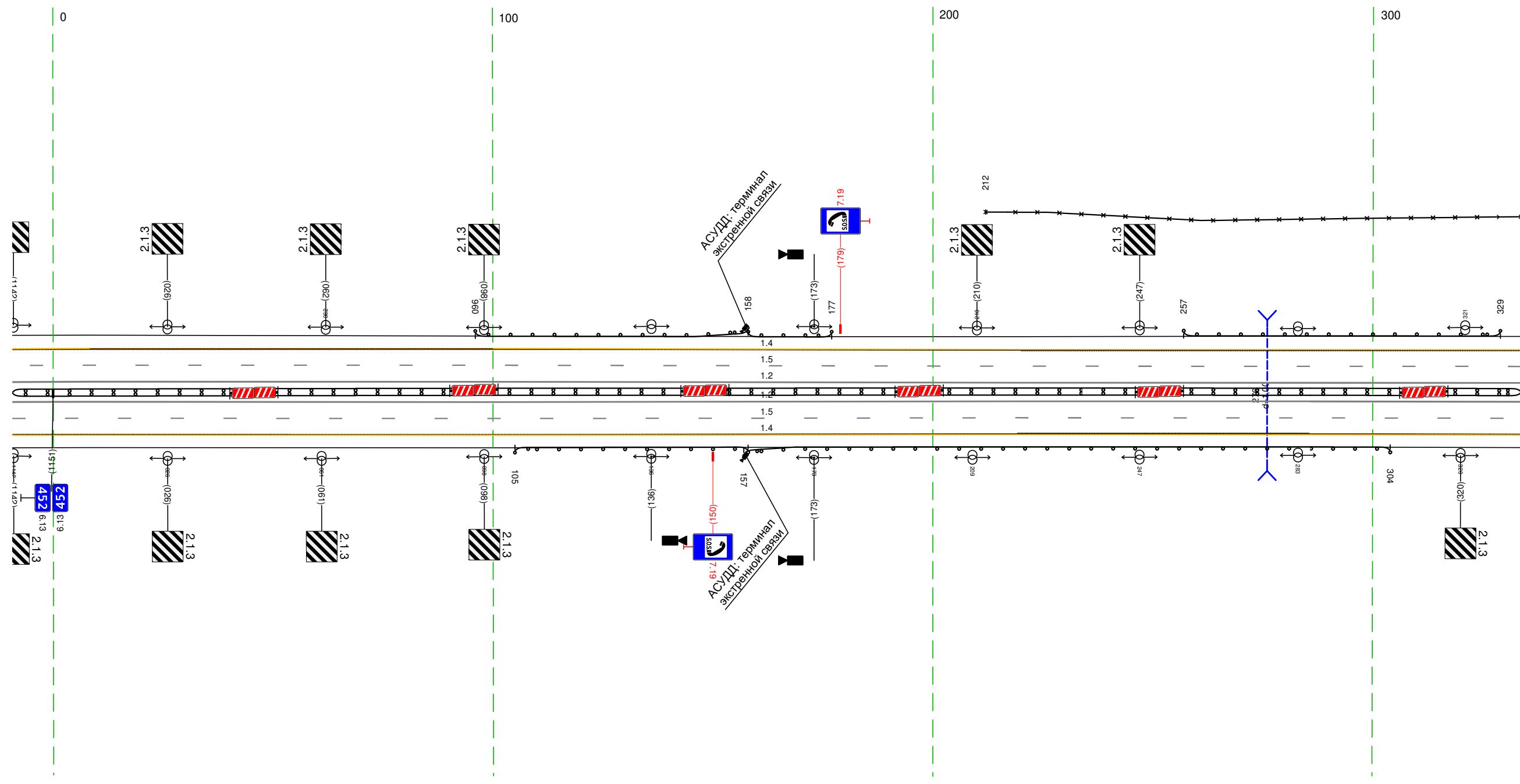

Дорожная разметка справа	Осевая линия		12 114,2 - 334, (34,3 м)	
	1-я от осевой		12 114,2 - 334, (34,3 м)	
	2-я от осевой		15 114,2 - 334, (34,3 м)	
Дорожные ограждения и направляющие устройства справа	На разделительной		14 114,2 - 334, (34,3 м)	ДО (194) 114,2 - 334, (34,3 м)
	На обочине			ДО (193) 157 - 304, (14,7 м)
Тротуары справа			ДО (193) 105 - 158, (53 м)	

Тротуары слева			
Дорожные ограждения и направляющие устройства слева	На обочине	30 324 - 337, (13 м)	ДО (193) 616 - 667, (51 м)
	На разделительной	ДО (193) 324 - 329, (5 м)	
Дорожная разметка слева	2-я от осевой	14 324 - 667, (343 м)	
	1-я от осевой	15 324 - 667, (343 м)	
Элементы в плане			
Продольный профиль		L=343	n=2

М-4 "ДОН"
 Основной ход км 330+800 - км 464+300
 452+324-452+667

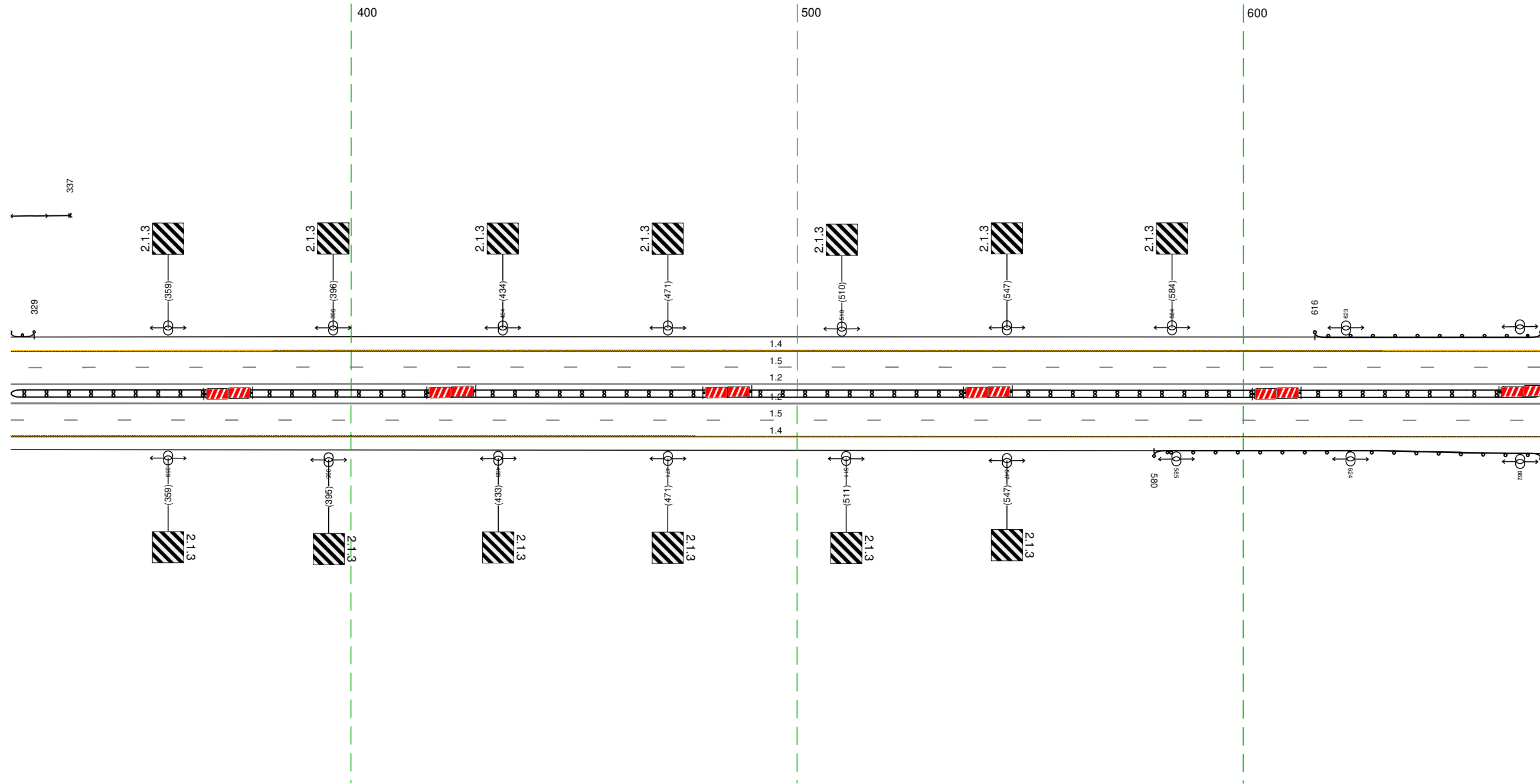

Дорожная разметка справа	Осевая линия	12 324 - 667, (343 м)	
	1-я от осевой	12 324 - 667, (343 м)	
	2-я от осевой	15 324 - 667, (343 м)	
Дорожные ограждения и направляющие устройства справа	На разделительной	14 324 - 667, (343 м)	ДО (194) 580 - 667, (87 м)
	На обочине	ДО (194) 324 - 667, (343 м)	
Тротуары справа			

Тротуары слева		
Дорожные ограждения и направляющие устройства слева	На обочине	ДО (193) 657 - 830, (173 м)
	На разделительной	30 803 - 923, (120 м)
Дорожная разметка слева	2-я от осевой	14 657 - 013, (343 м)
	1-я от осевой	15 657 - 013, (343 м)
Элементы в плане		
Продольный профиль		L=343

М-4 "ДОН"
Основной ход км 330+800 - км 464+300
452+657-453+013

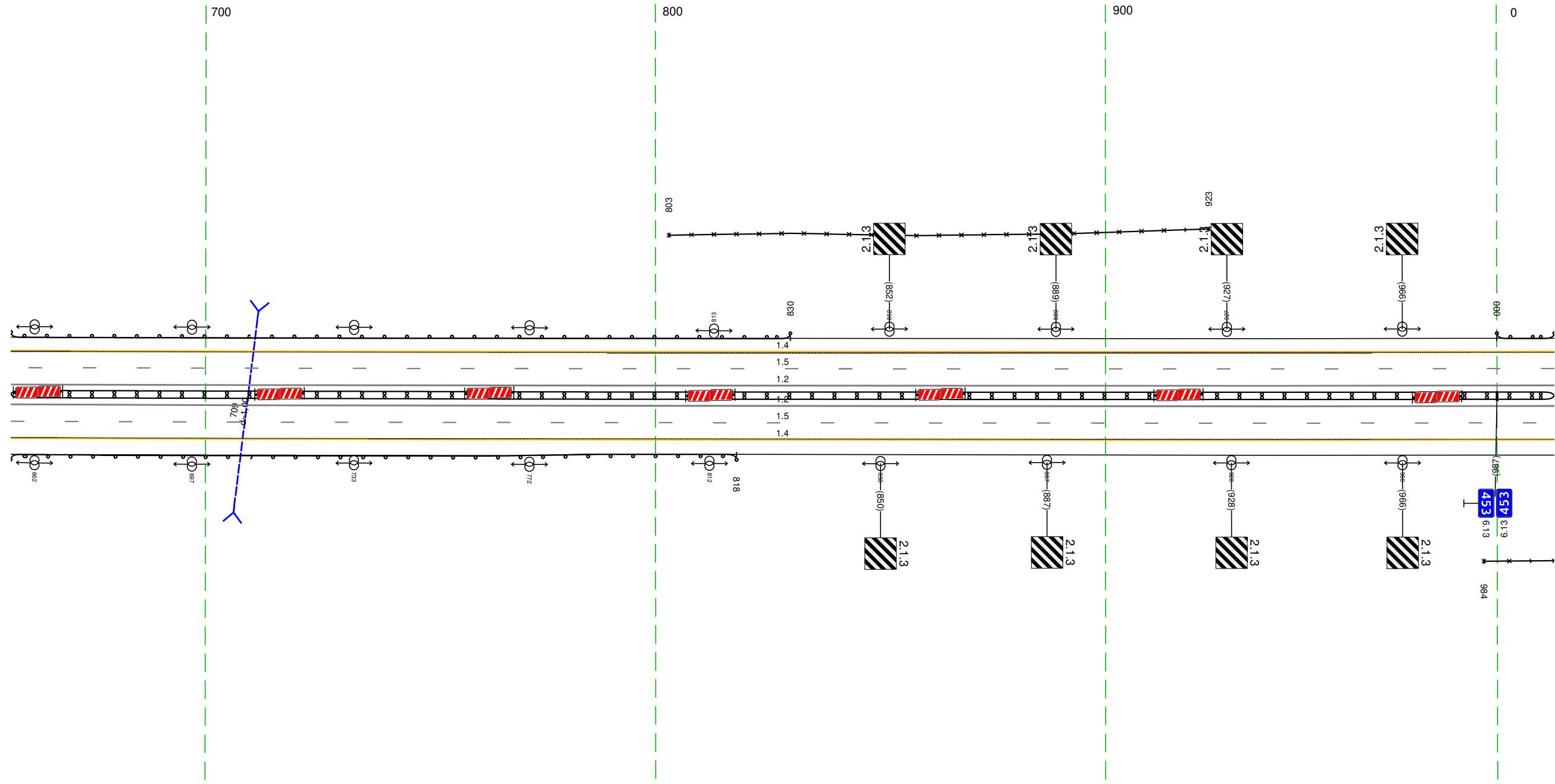

Дорожная разметка справа	Осевая линия	12 657 - 013, (343 м)
	1-я от осевой	12 657 - 013, (343 м)
	2-я от осевой	15 657 - 013, (343 м)
Дорожные ограждения и направляющие устройства справа	На разделительной	14 657 - 013, (343 м)
	На обочине	ДО (194) 657 - 013, (343 м)
Тротуары справа		30 984 - 013, (161 м)

Тротуары слева		
Дорожные ограждения и направляющие устройства слева	На обочине	10 (153) 003 - 184, (181 м)
	На разделительной	
Дорожная разметка слева	2-я от осевой	14 003 - 346, (343 м)
	1-я от осевой	15 003 - 346, (343 м)
Элементы в плане		
Профильный профиль		L=343

М-4 "Дон"
 Основной ход км 330+800 - км 464+300
 453+003-453+346

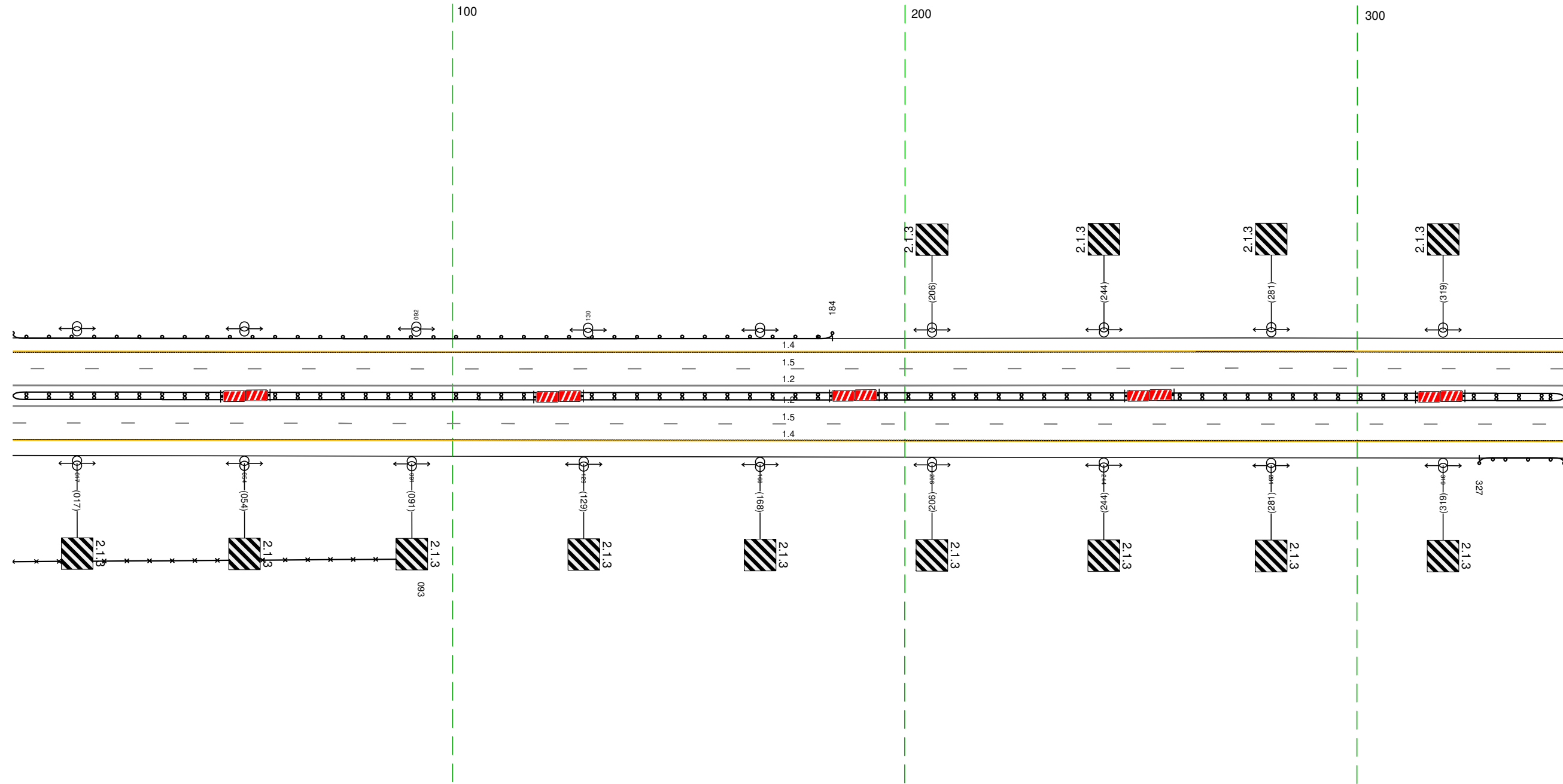

Дорожная разметка справа	Осевая линия		12 003 - 346, (343 м)
	1-я от осевой		12 003 - 346, (343 м)
	2-я от осевой		15 003 - 346, (343 м)
Дорожные ограждения и направляющие устройства справа	На разделительной		14 003 - 346, (343 м)
	На обочине	30 003 - 093, (90 м)	10 (154) 003 - 346, (343 м)
Тротуары справа			10 (153) 327 - 346, (19 м)

Тротуары слева		
Дорожные ограждения и направляющие устройства слева	На обочине	ДО 193) 360 - 531 (171 м)
	На разделительной	
Дорожная разметка слева	2-я от осевой	14 336 - 679 (34,3 м)
	1-я от осевой	15 336 - 679 (34,3 м)
Элементы в плане		R=3020, L=1757
Профильный профиль		L=34,3 0+2

М-4 "Дон"
 Основной ход км 330+800 - км 464+300
 453+336-453+679

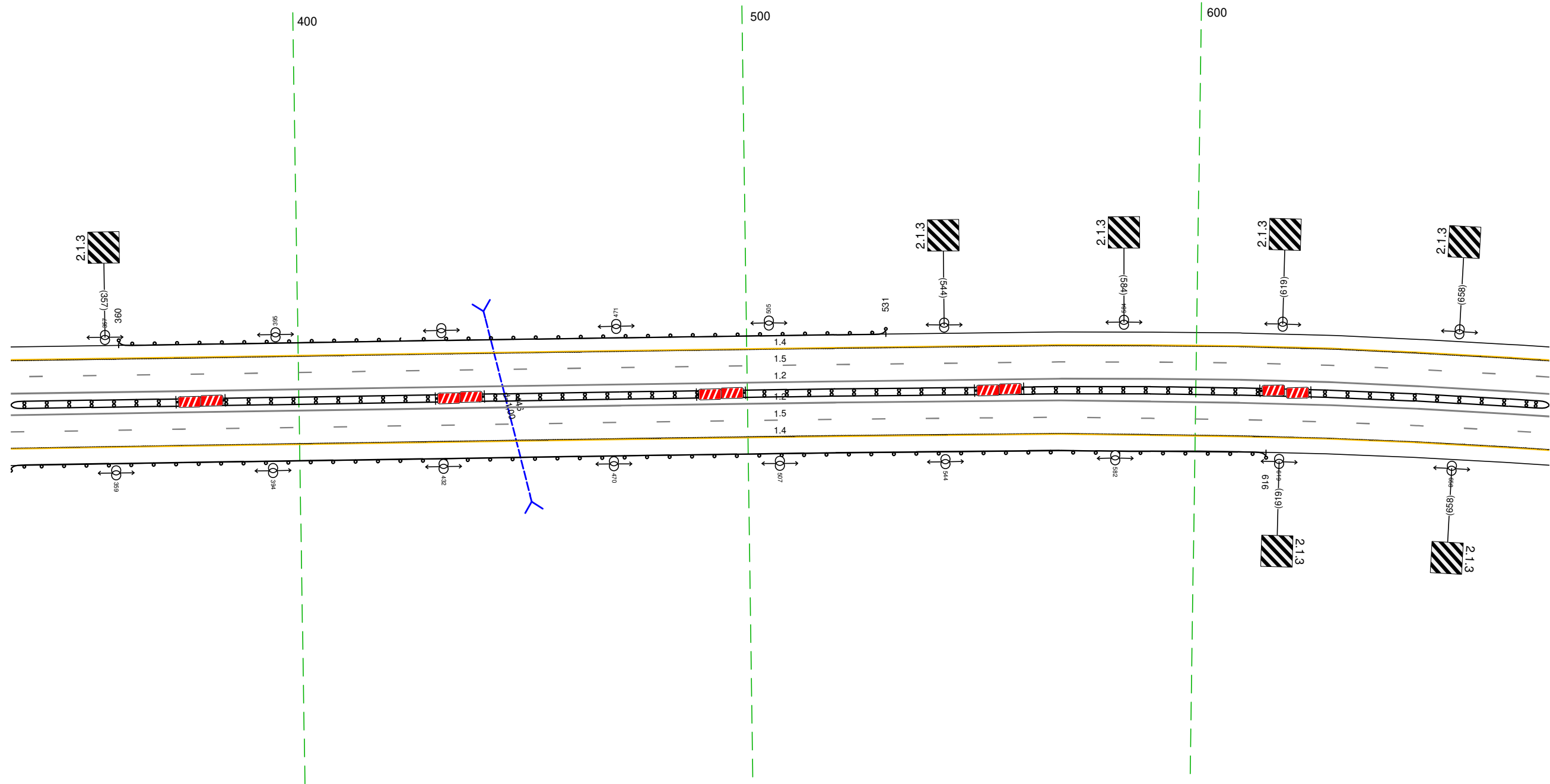

20 м

Дорожная разметка справа	Осевая линия	12 336 - 679 (34,3 м)
	1-я от осевой	12 336 - 679 (34,3 м)
	2-я от осевой	15 336 - 679 (34,3 м)
Дорожные ограждения и направляющие устройства справа	На разделительной	14 336 - 679 (34,3 м)
	На обочине	ДО 194) 336 - 679 (171 м)
Тротуары справа		

Тротуары слева		
Дорожные ограждения и направляющие устройства слева	На обочине	
	На разделительной	
Дорожная разметка слева	2-я от осевой	14 669 - 1012 (34,3 м)
	1-я от осевой	15 669 - 1012 (34,3 м)
Элементы в плане		R=3020, L=1757
Профильный профиль		L=34,3 0+2

М-4 "Дон"
 Основной ход км 330+800 - км 464+300
 453+669-453+1012

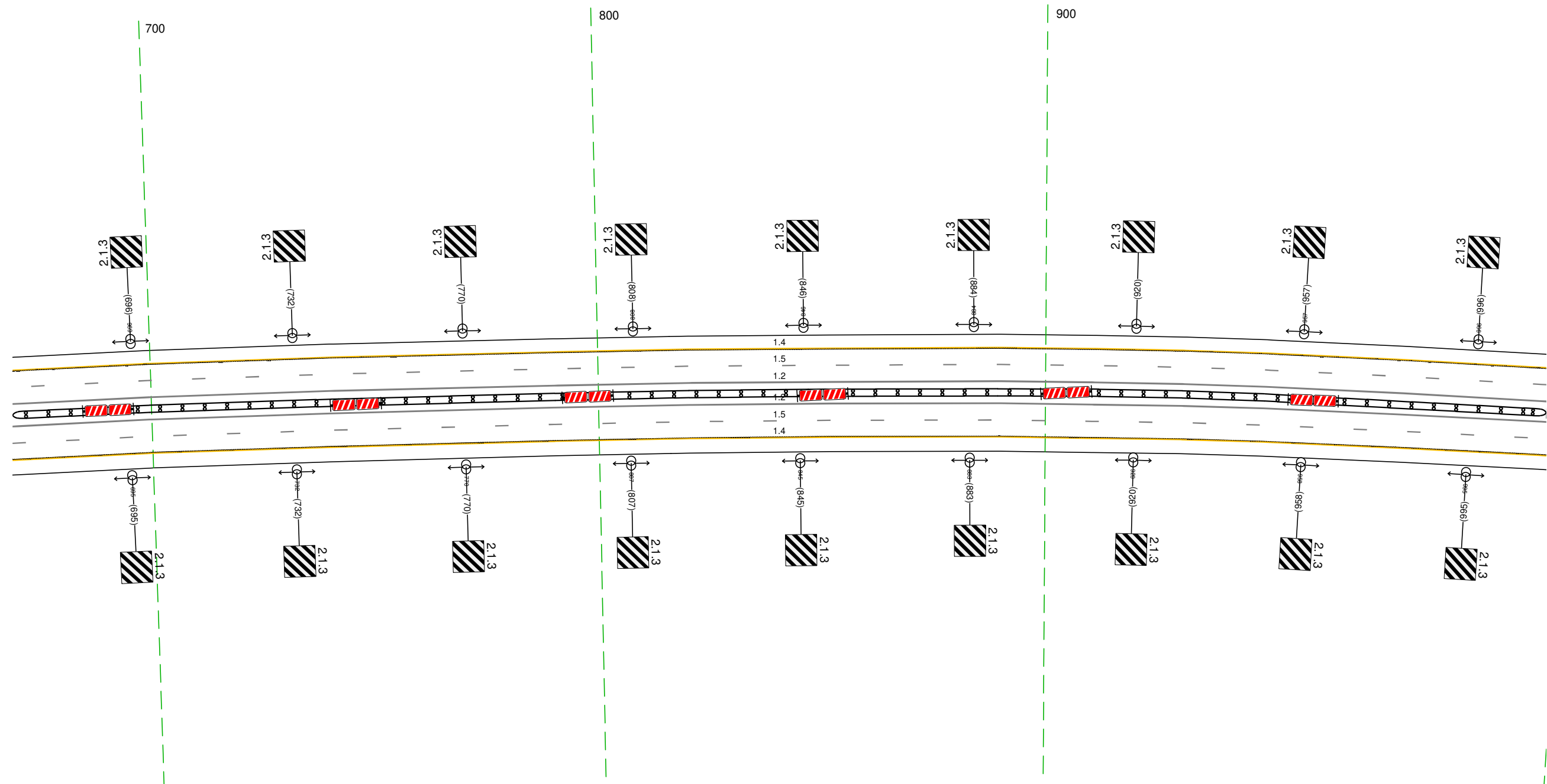

Дорожная разметка справа	Осевая линия	12 669 - 1012 (34,3 м)
	1-я от осевой	12 669 - 1012 (34,3 м)
	2-я от осевой	15 669 - 1012 (34,3 м)
Дорожные ограждения и направляющие устройства справа	На разделительной	14 669 - 1012 (34,3 м)
	На обочине	14 (34) 669 - 1012 (34,3 м)
Тротуары справа		

Тротуары слева				
Дорожные ограждения и направляющие устройства слева	На обочине		ДП (193) 218 - 246, (28 м)	ДП (193) 246 - 289, (43 м)
	На разделительной			
Дорожная разметка слева	2-я от осевой	14 1002 - 328, (34,3 м)		
	1-я от осевой	15 1002 - 328, (34,3 м)		
Элементы в плане		R=3020, L=1757		
Профильный профиль		L=34,3		0+2

М-4 "Дон"
 Основной ход км 330+800 - км 464+300
 453+1002-454+328

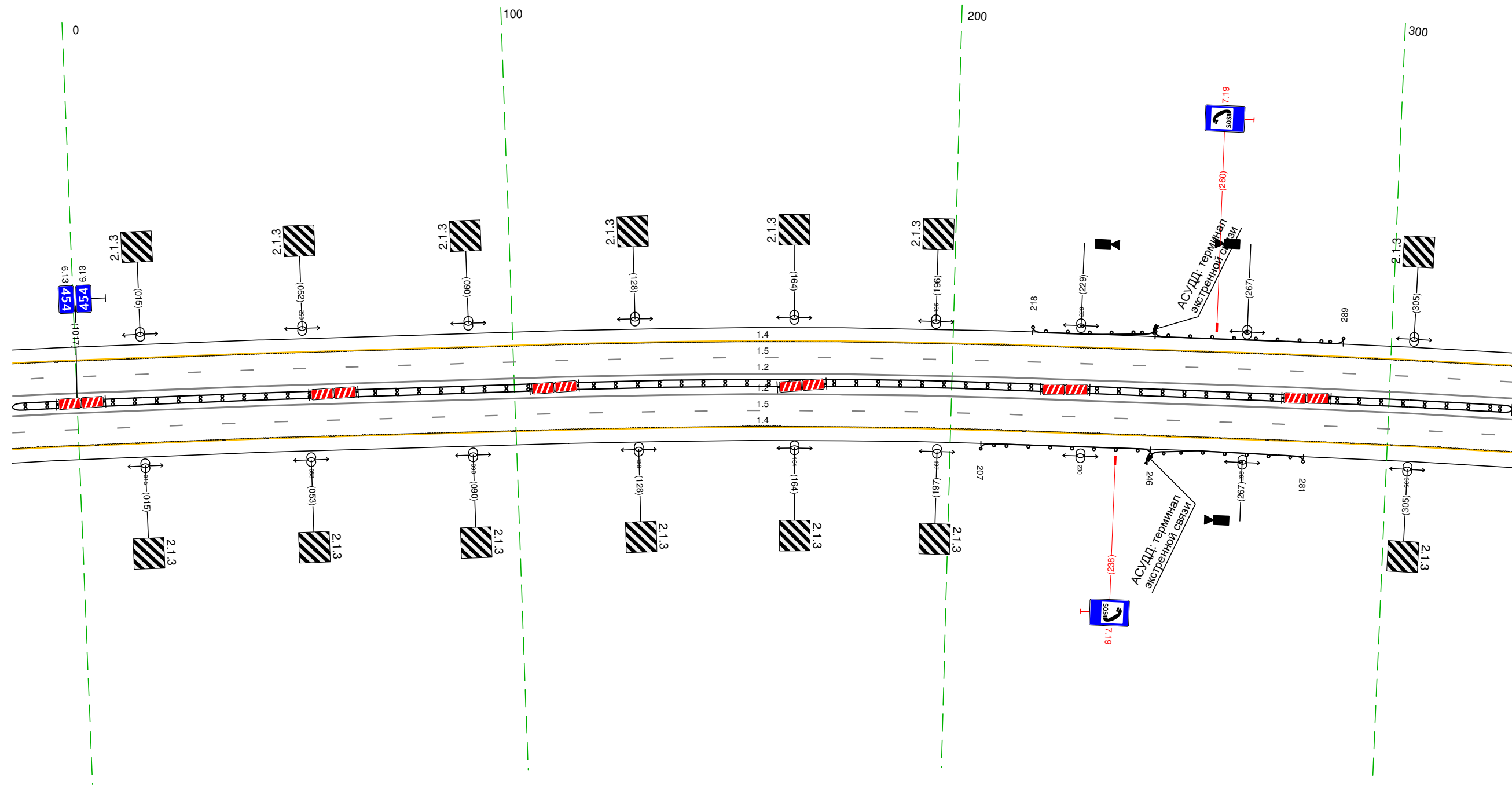

Дорожная разметка справа	Осевая линия	12 1002 - 328, (34,3 м)		
	1-я от осевой	12 1002 - 328, (34,3 м)		
	2-я от осевой	14 1002 - 328, (34,3 м)		
Дорожные ограждения и направляющие устройства справа	На разделительной	ДП (194) 1002 - 328, (34,3 м)		
	На обочине		ДП (193) 207 - 246, (39 м)	ДП (193) 246 - 281, (35 м)
Тротуары справа				

Тротуары слева		
Дорожные ограждения и направляющие устройства слева	На обочине	
	На разделительной	
Дорожная разметка слева	2-я от осевой	14 318 - 662 (34,3 м)
	1-я от осевой	15 318 - 662 (34,3 м)
Элементы в плане		R=3020, L=1757
Профильный профиль		R=16683, L=468

М-4 "Дон"
 Основной ход км 330+800 - км 464+300
 454+318-454+662

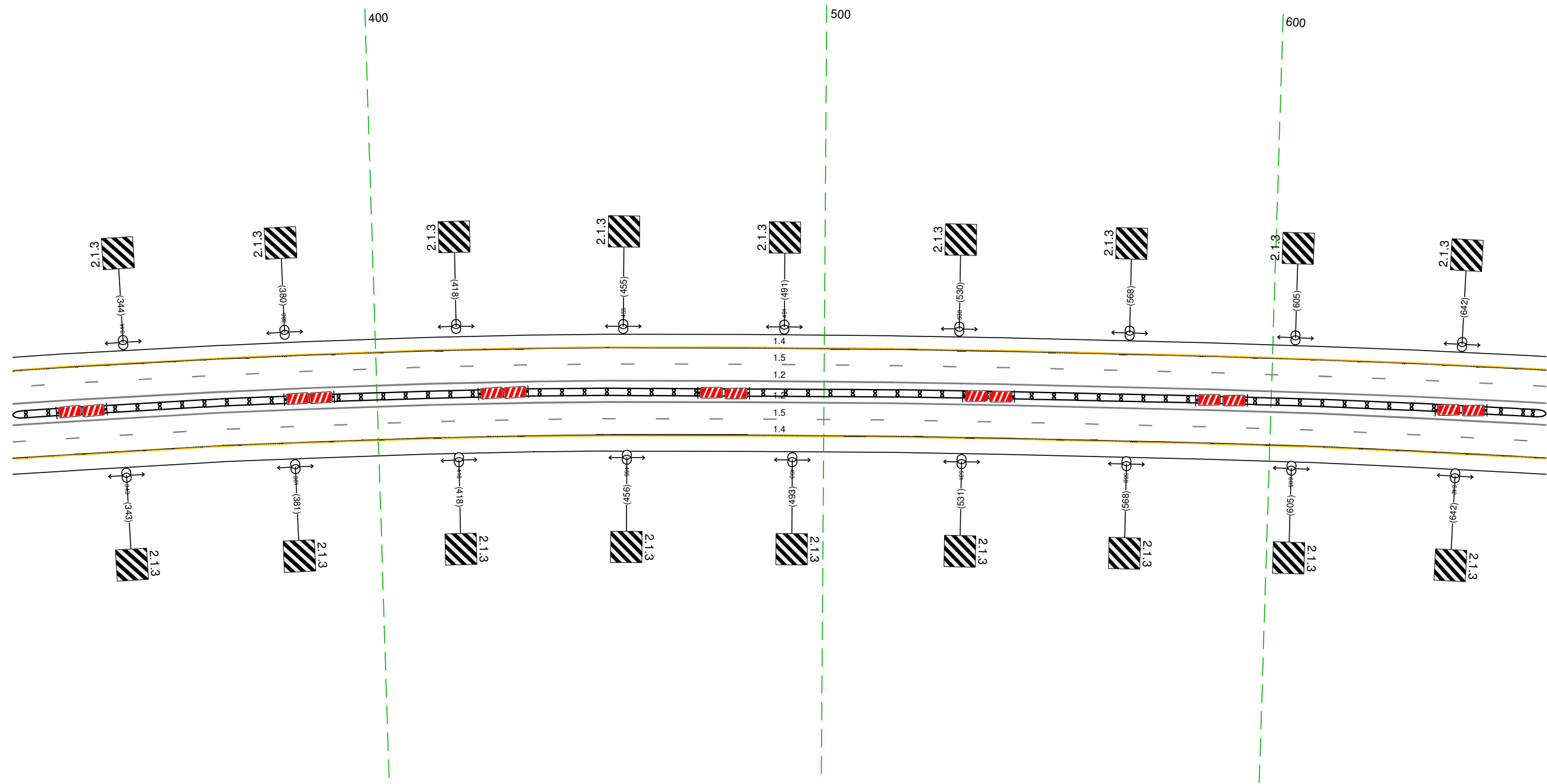

Дорожная разметка справа	Осевая линия	12 318 - 662 (34,3 м)
	1-я от осевой	12 318 - 662 (34,3 м)
	2-я от осевой	15 318 - 662 (34,3 м)
Дорожные ограждения и направляющие устройства справа	На разделительной	14 318 - 662 (34,3 м)
	На обочине	ДП (34) 318 - 662 (34,3 м)
Тротуары справа		

Тротуары слева		
Дорожные ограждения и направляющие устройства слева	На обочине	
	На разделительной	
Дорожная разметка слева	2-я от осевой	14 652 - 995, (34,3 м)
	1-я от осевой	15 652 - 995, (34,3 м)
Элементы в плане		R=3020, L=1757
Профильный профиль		R=16683, L=468 0,02 R=17026, L=533

М-4 "Дон"
 Основной ход км 330+800 - км 464+300
 454+652-454+995

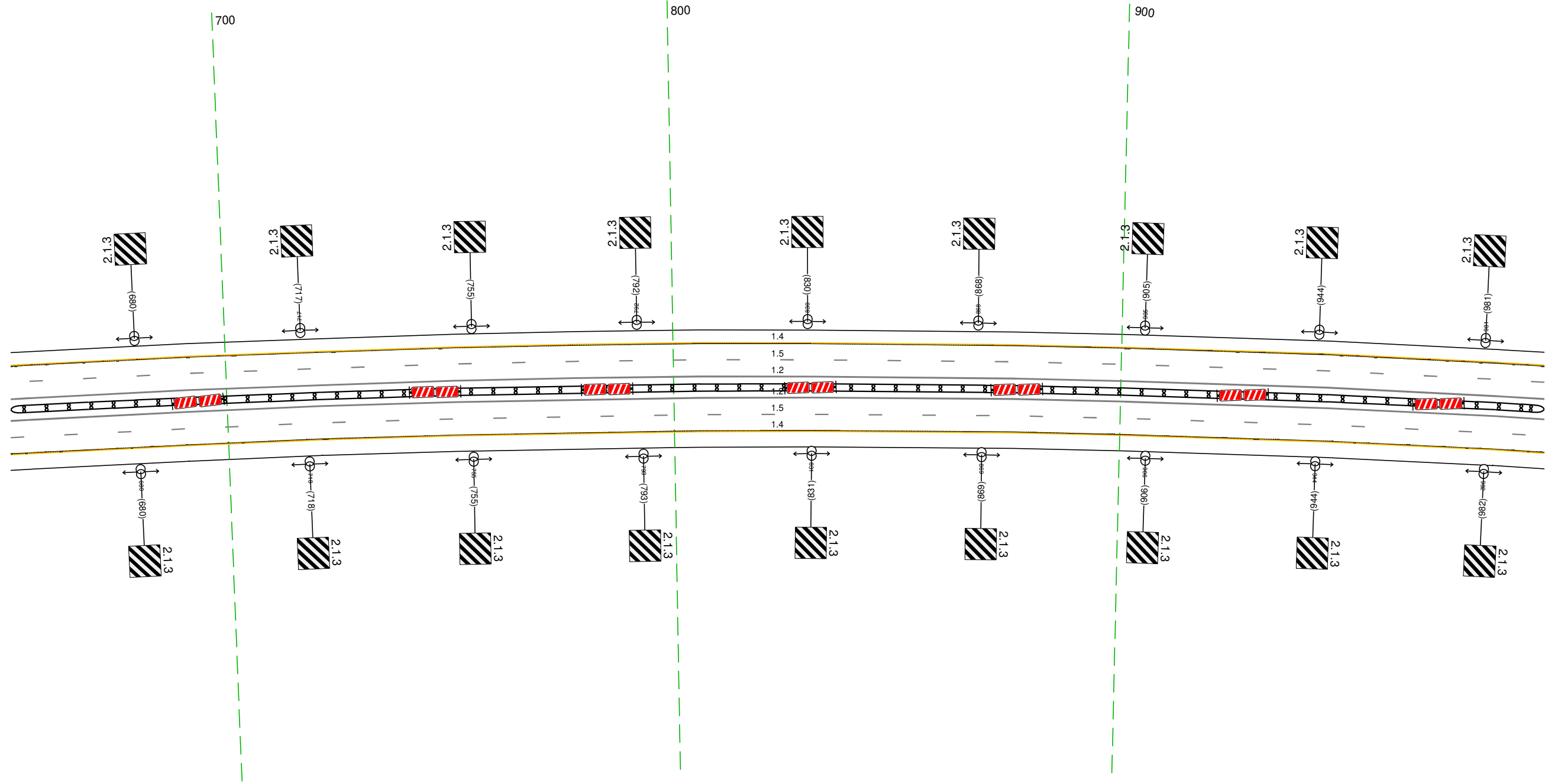



Дорожная разметка справа	Осевая линия	12 652 - 995, (34,3 м)
	1-я от осевой	12 652 - 995, (34,3 м)
	2-я от осевой	15 652 - 995, (34,3 м)
Дорожные ограждения и направляющие устройства справа	На разделительной	14 652 - 995, (34,3 м)
	На обочине	ДП (34) 652 - 995, (34,3 м)
Тротуары справа		

Тротуары слева		
Дорожные ограждения и направляющие устройства слева	На обочине	
	На разделительной	
Дорожная разметка слева	2-я от осевой	14 985 - 290, (34,3 м)
	1-я от осевой	15 985 - 290, (34,3 м)
Элементы в плане		R=3020, L=1757
Профильный профиль		R=17026, L=533

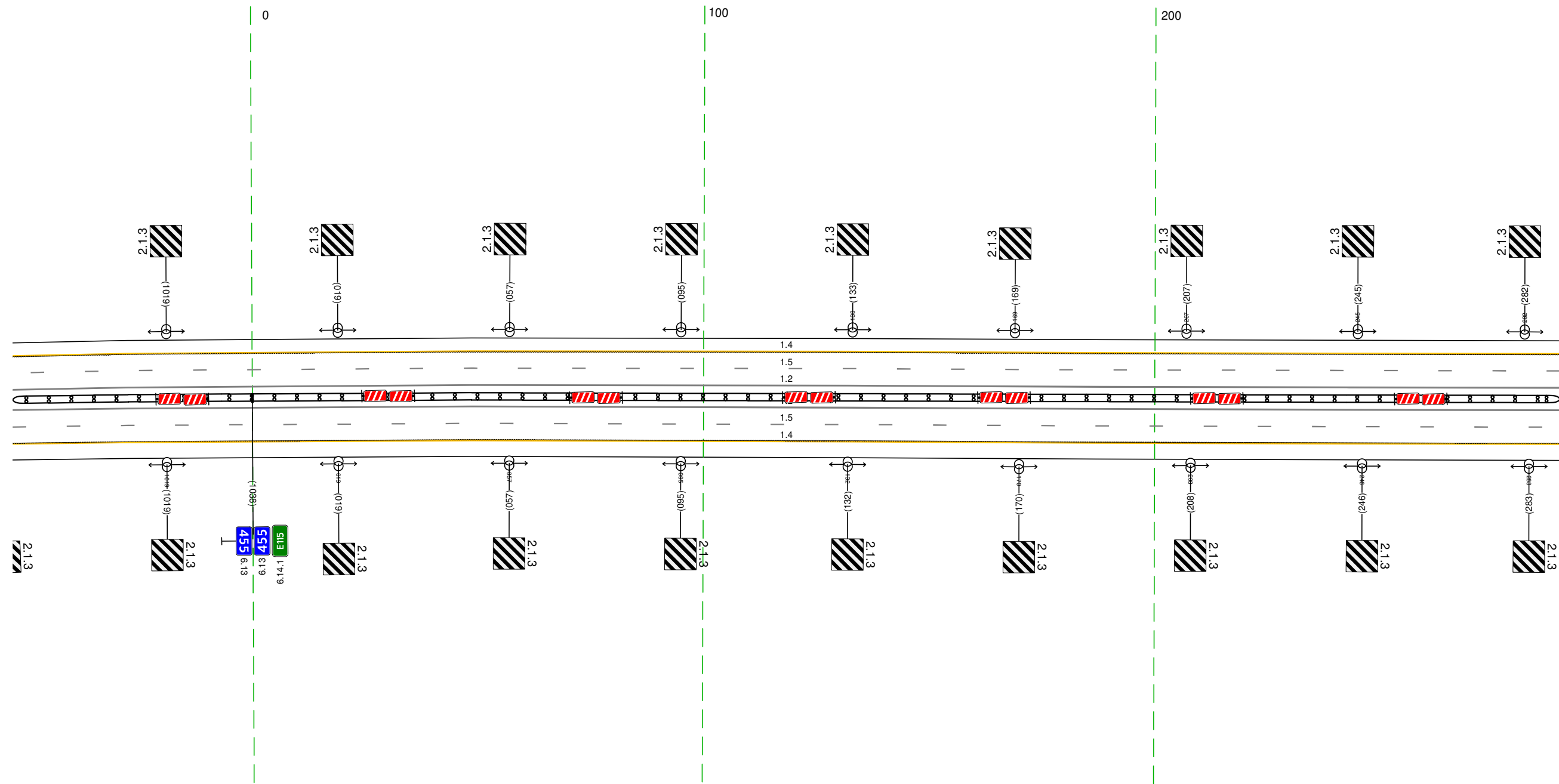
М-4 "Дон"
 Основной ход км 330+800 - км 464+300
 454+985-455+290

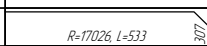

Дорожная разметка справа	Осевая линия	12 985 - 290, (34,3 м)
	1-я от осевой	12 985 - 290, (34,3 м)
	2-я от осевой	15 985 - 290, (34,3 м)
Дорожные ограждения и направляющие устройства справа	На разделительной	14 985 - 290, (34,3 м)
	На обочине	14 (14) 985 - 290, (34,3 м)
Тротуары справа		

Тротуары слева		
Дорожные ограждения и направляющие устройства слева	На обочине	
	На разделительной	
Дорожная разметка слева	2-я от осевой	14 280 - 623 (34,3 м)
	1-я от осевой	15 280 - 623 (34,3 м)
Элементы в плане		
Профильный профиль		R=17026, L=533  R=33842, L=1265 

М-4 "Дон"
 Основной ход км 330+800 - км 464+300
 455+280-455+623

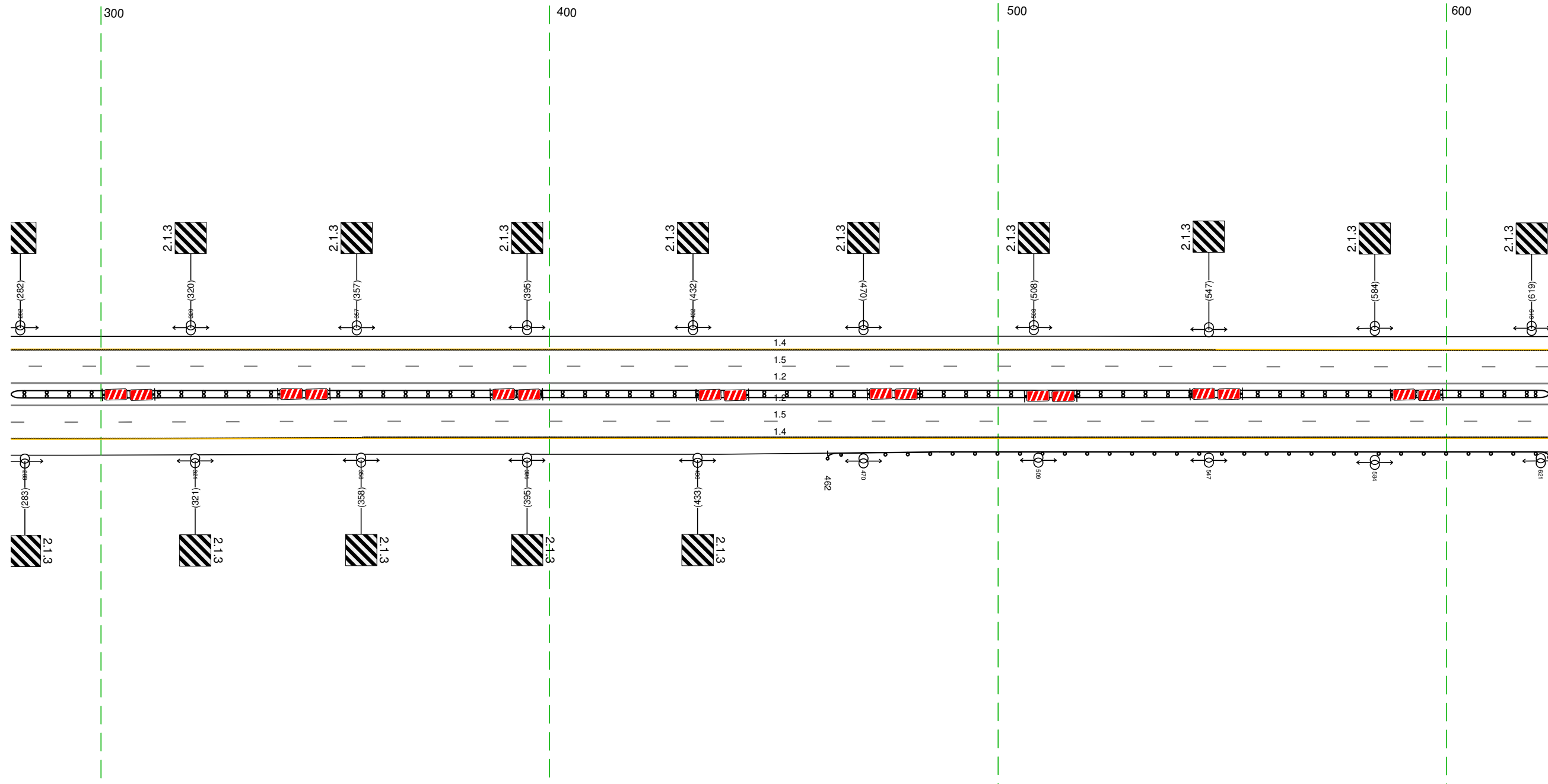

Дорожная разметка справа	Осевая линия	12 280 - 623 (34,3 м)
	1-я от осевой	12 280 - 623 (34,3 м)
	2-я от осевой	15 280 - 623 (34,3 м)
Дорожные ограждения и направляющие устройства справа	На разделительной	14 280 - 623 (34,3 м)
	На обочине	ДП (34) 280 - 623 (34,3 м)
Тротуары справа		ДП (34) 462 - 623 (161 м)

Тротуары слева		
Дорожные ограждения и направляющие устройства слева	На обочине	
	На разделительной	
Дорожная разметка слева	2-я от осевой	14 613 - 956, (343 м)
	1-я от осевой	15 613 - 956, (343 м)
Элементы в плане		
Продольный профиль		R=33842, L=1265

М-4 "Дон"
 Основной ход км 330+800 - км 464+300
 455+613-455+956

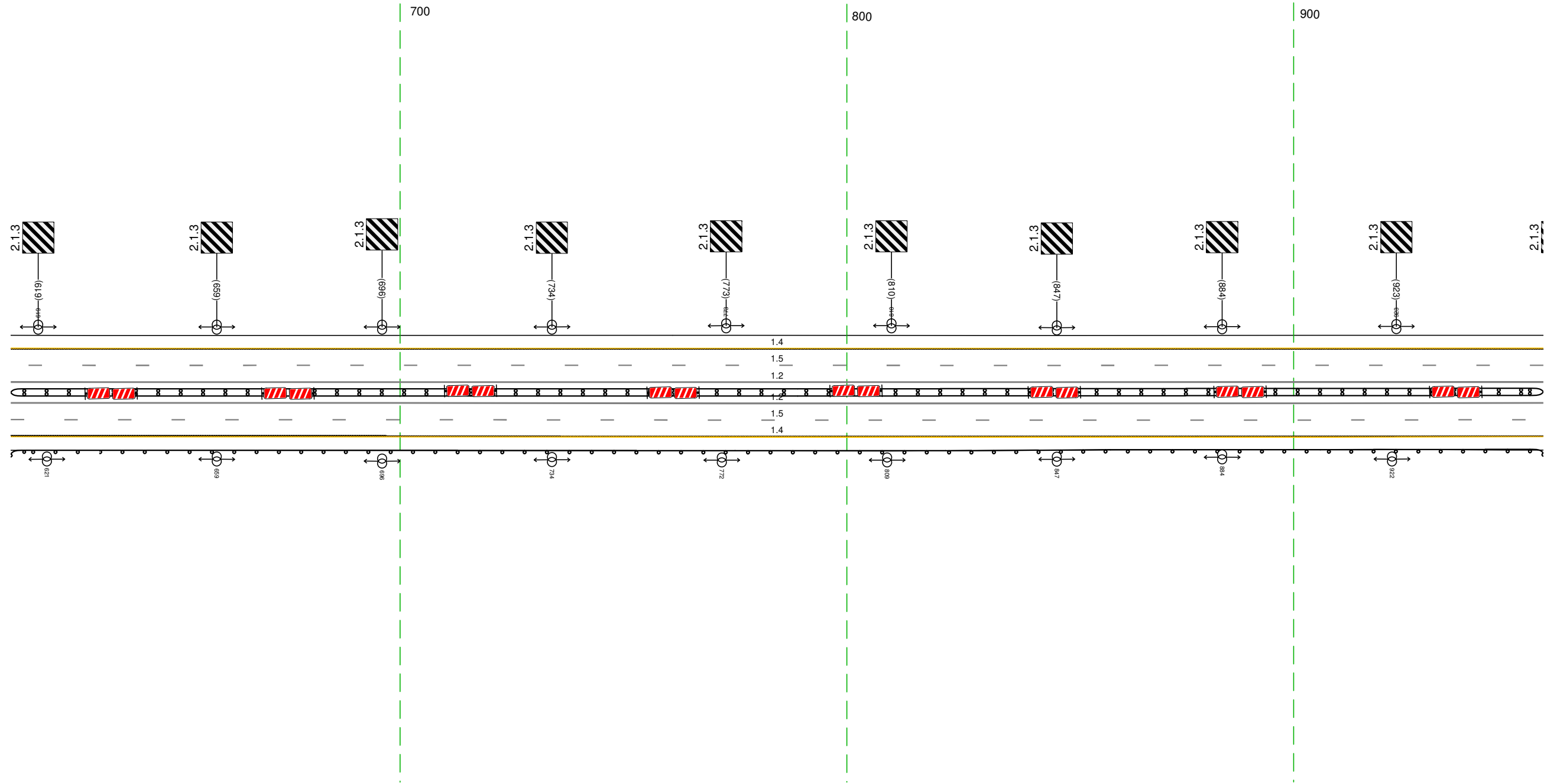

20 м

Дорожная разметка справа	Осевая линия	12 613 - 956, (343 м)
	1-я от осевой	12 613 - 956, (343 м)
	2-я от осевой	15 613 - 956, (343 м)
Дорожные ограждения и направляющие устройства справа	На разделительной	14 613 - 956, (343 м)
	На обочине	ДП (34) ДП (33) 613 - 956, (343 м)
Тротуары справа		

Тротуары слева			
Дорожные ограждения и направляющие устройства слева	На обочине		ПО 153) 976 - 279 (308 м)
	На разделительной		
Дорожная разметка слева	2-я от осевой	14 946 - 284 (34,3 м)	
	1-я от осевой	15 946 - 284 (34,3 м)	
Элементы в плане			
Профильный профиль			R=3384,2, L=1265

М-4 "Дон"
 Основной ход км 330+800 - км 464+300
 455+946-456+284

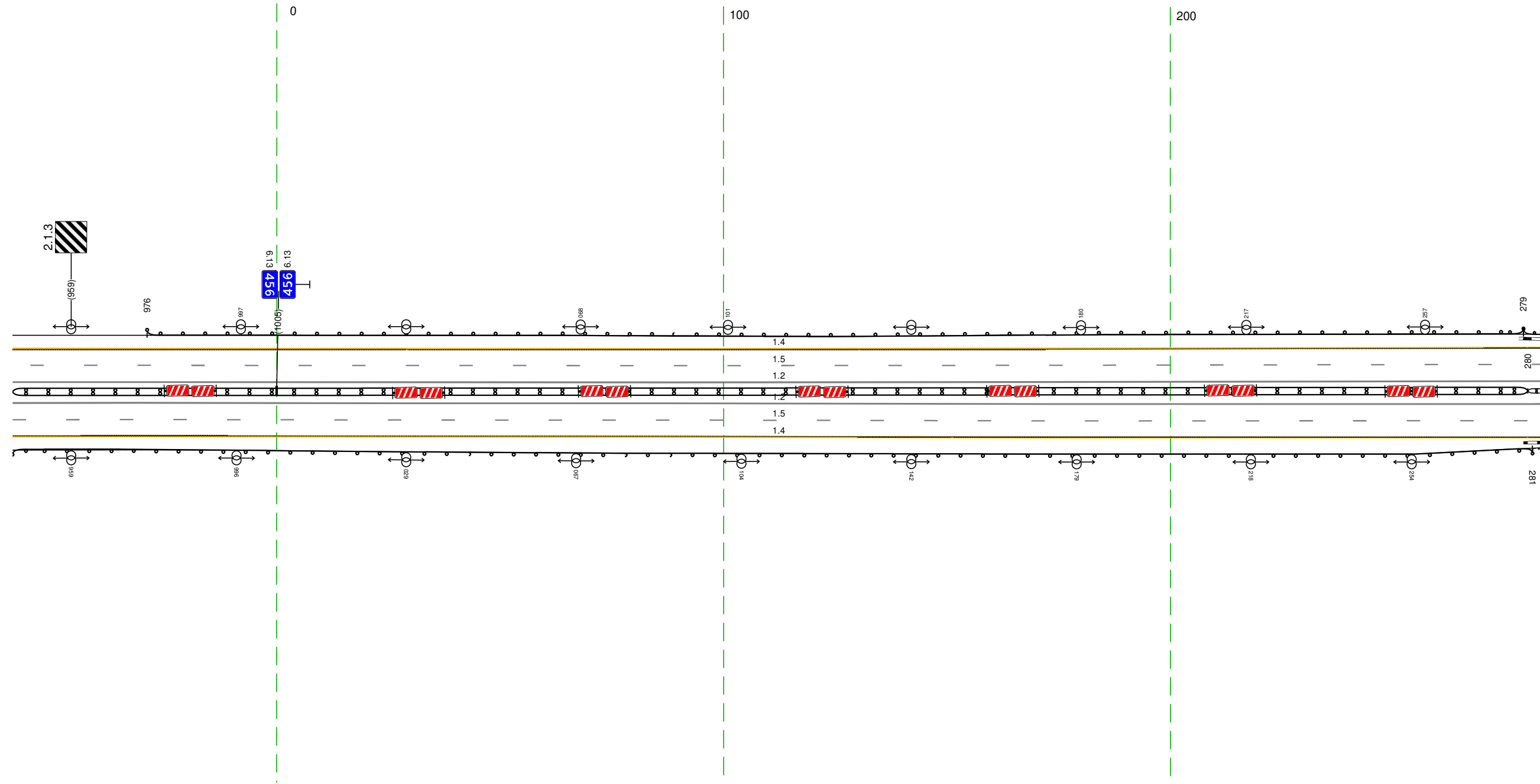

20 м

Дорожная разметка справа	Осевая линия		12 946 - 284 (34,3 м)
	1-я от осевой		12 946 - 284 (34,3 м)
	2-я от осевой		15 946 - 284 (34,3 м)
Дорожные ограждения и направляющие устройства справа	На разделительной		14 946 - 284 (34,3 м)
	На обочине		ПО 154) 946 - 280 (339 м)
Тротуары справа			ПО 153) 946 - 281 (340 м)

ПО 154)
280 - 284 (4 м)
ПО 153)
281 - 284 (3 м)

Тротуары слева		299 - 323 (24 м), а/л ш. 1,0 м				ДО (193) 342 - 597 (255 м)		ДО (193) 597 - 617 (20 м)	
Дорожные ограждения и направляющие устройства слева	На обочине	ДО (193) 274 - 279 (5 м)	ДО (195) 279 - 295 (16 м)	УГО-П 299 - 323 (24 м) МО (196) 295 - 328 (33 м)	ДО (195) 328 - 342 (14 м)				
	На разделительной								
Дорожная разметка слева	2-я от осевой	14 274 - 617 (343 м)							
	1-я от осевой	15 274 - 617 (343 м)							
Элементы в плане									
Продольный профиль		R=33842 L=1265							
		R=31390 L=1093							

М-4 "Дон"
 Основной ход км 330+800 - км 464+300
 456+274-456+617

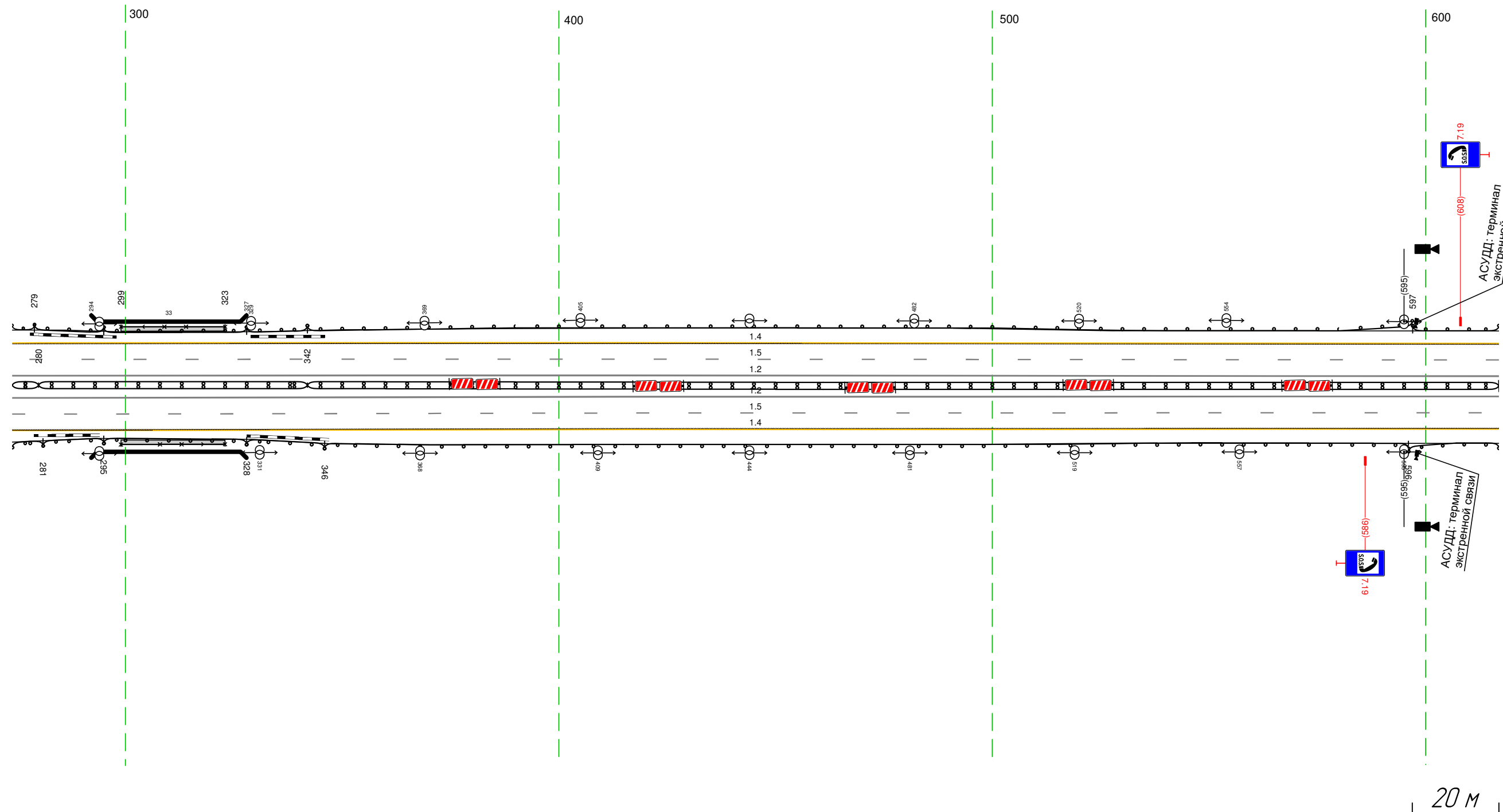

Дорожная разметка справа	Осевая линия			12 274 - 617 (343 м)					
	1-я от осевой			12 274 - 617 (343 м)					
	2-я от осевой			15 274 - 617 (343 м)					
Дорожные ограждения и направляющие устройства справа	На разделительной	ДО (194) 274 - 280 (6 м)	МО (196) 280 - 342 (62 м)			ДО (194) 342 - 617 (275 м)			
	На обочине	ДО (193) 274 - 281 (7 м)	ДО (195) 281 - 295 (14 м)	УГО-П 299 - 323 (24 м) МО (196) 295 - 328 (33 м)	ДО (195) 328 - 346 (18 м)	ДО (193) 346 - 596 (250 м)		ДО (193) 596 - 617 (21 м)	
Тротуары справа		299 - 323 (24 м), а/л ш. 1,0 м							

Тротуары слева		
Дорожные ограждения и направляющие устройства слева	На обочине	до 193) 607 - 950, (34,3 м)
	На разделительной	
Дорожная разметка слева	2-я от осевой	14 607 - 950, (34,3 м)
	1-я от осевой	15 607 - 950, (34,3 м)
Элементы в плане		
Продольный профиль		R=31390, L=1093

М-4 "Дон"
 Основной ход км 330+800 - км 464+300
 456+607-456+950

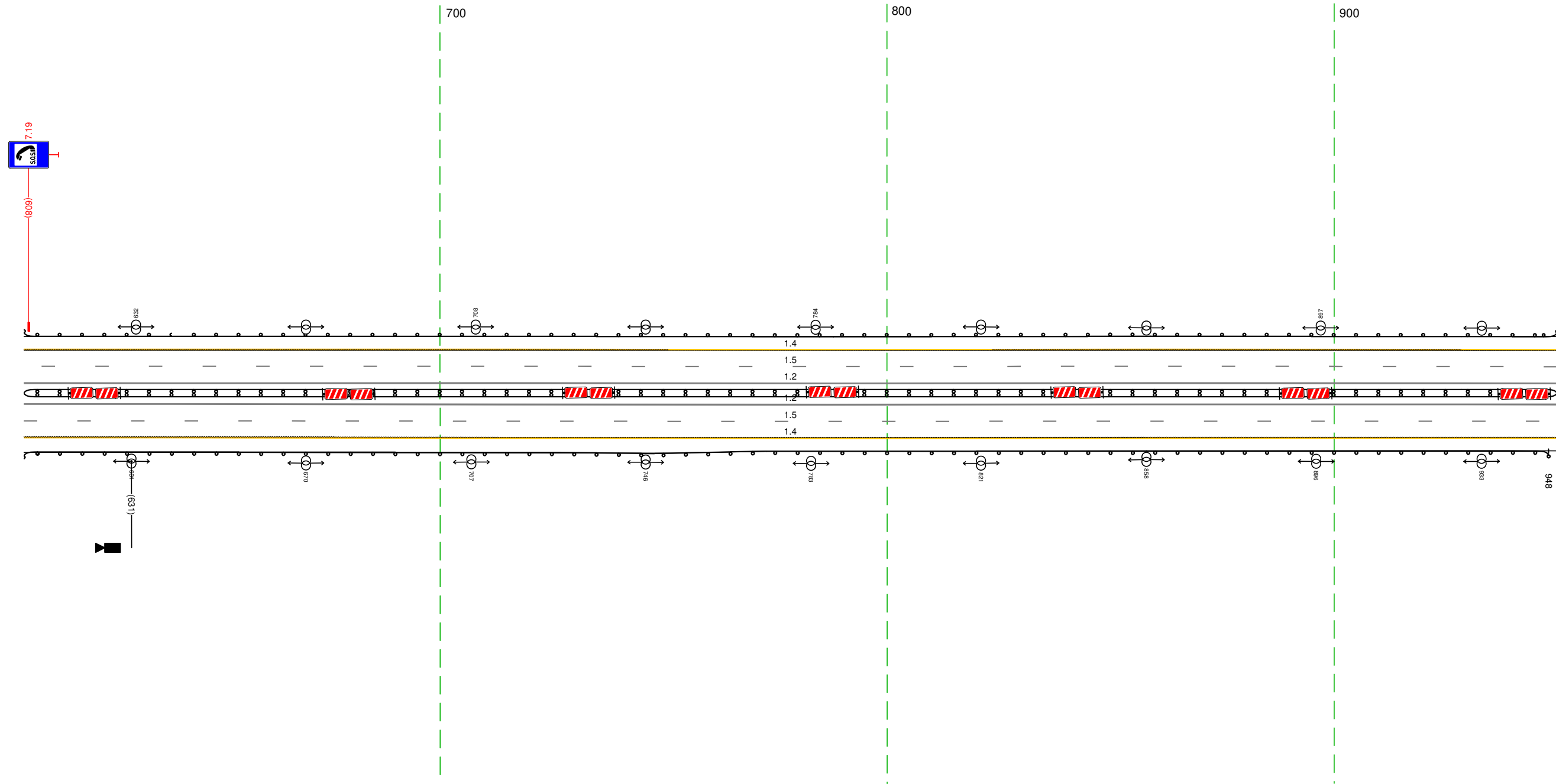

20 м

Дорожная разметка справа	Осевая линия	12 607 - 950, (34,3 м)
	1-я от осевой	12 607 - 950, (34,3 м)
	2-я от осевой	15 607 - 950, (34,3 м)
Дорожные ограждения и направляющие устройства справа	На разделительной	14 607 - 950, (34,3 м)
	На обочине	до 194) 607 - 950, (34,3 м)
Тротуары справа		до 193) 607 - 948, (34,1 м)

Тротуары слева		
Дорожные ограждения и направляющие устройства слева	На обочине	10 (13) 245 - 462 (1217 м)
	На разделительной	
Дорожная разметка слева	2-я от осевой	14 245 - 588 (343 м)
	1-я от осевой	15 245 - 588 (343 м)
Элементы в плане		
Продольный профиль		R=31390, L=1093

М-4 "Дон"
 Основная ход км 330+800 - км 464+300
 457+245-457+588

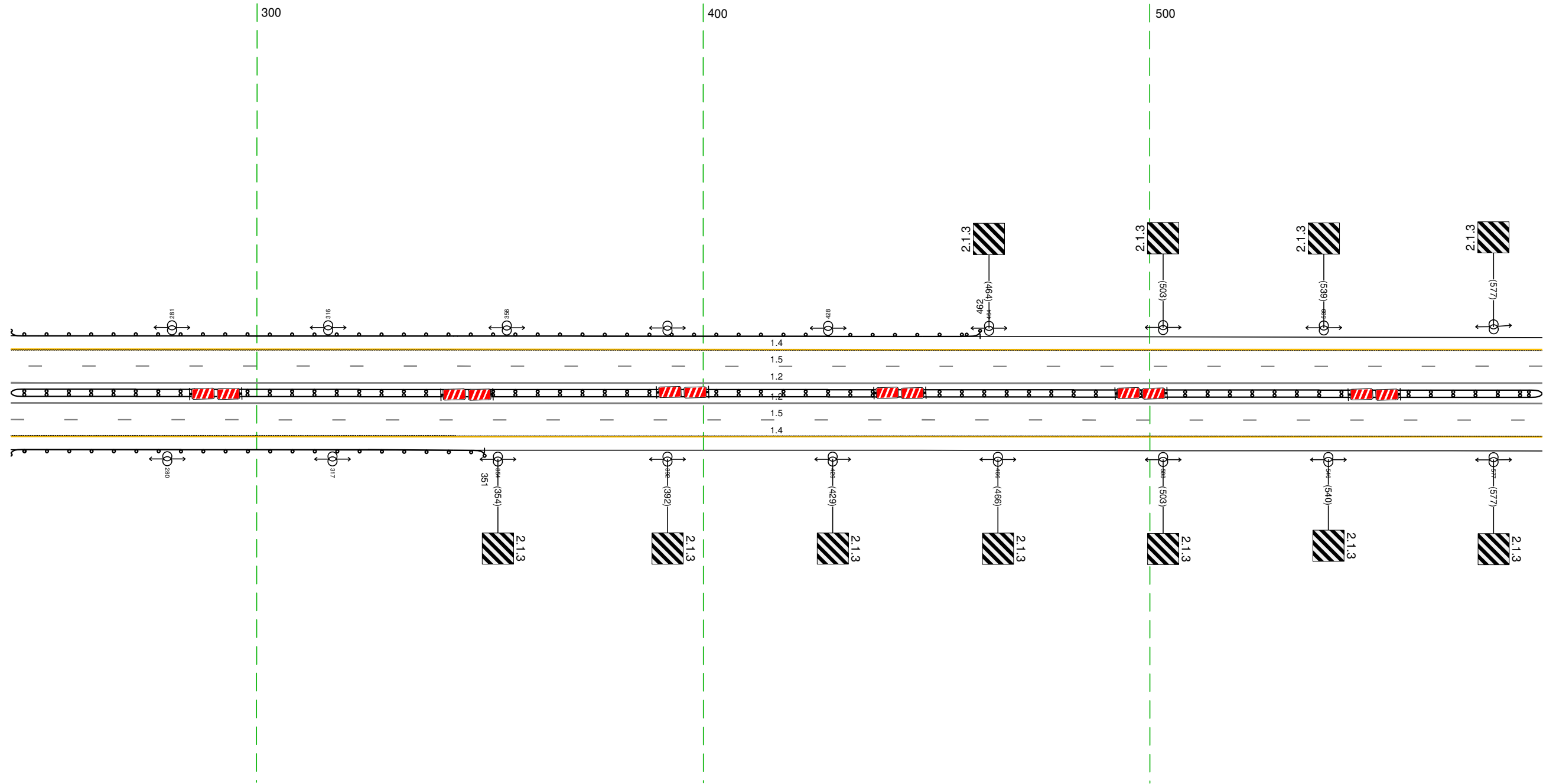

Дорожная разметка справа	Осевая линия	12 245 - 588 (343 м)
	1-я от осевой	12 245 - 588 (343 м)
	2-я от осевой	15 245 - 588 (343 м)
Дорожные ограждения и направляющие устройства справа	На разделительной	14 245 - 588 (343 м)
	На обочине	10 (14) 245 - 588 (343 м)
Тротуары справа		10 (13) 245 - 351 (1106 м)

Тротуары слева					
Дорожные ограждения и направляющие устройства слева	На обочине				
	На разделительной				
Дорожная разметка слева	4-я от осевой				
	3-я от осевой	12 605 - 689, 184 м	12 689 - 788, 199 м	12 785 - 851, 67 м	12 788 - 826, 38 м
	2-я от осевой	14 578 - 605, 127 м	18 605 - 785, 180 м	12 785 - 862, 77 м	14 862 - 921, 59 м
	1-я от осевой	15 578 - 921, 343 м			
Элементы в плане					
Продольный профиль		R=31990, L=1093		L=289	
		q=29			

М-4 "ДОН"
 Основной ход км 330+800 - км 464+300
 457+578-457+921

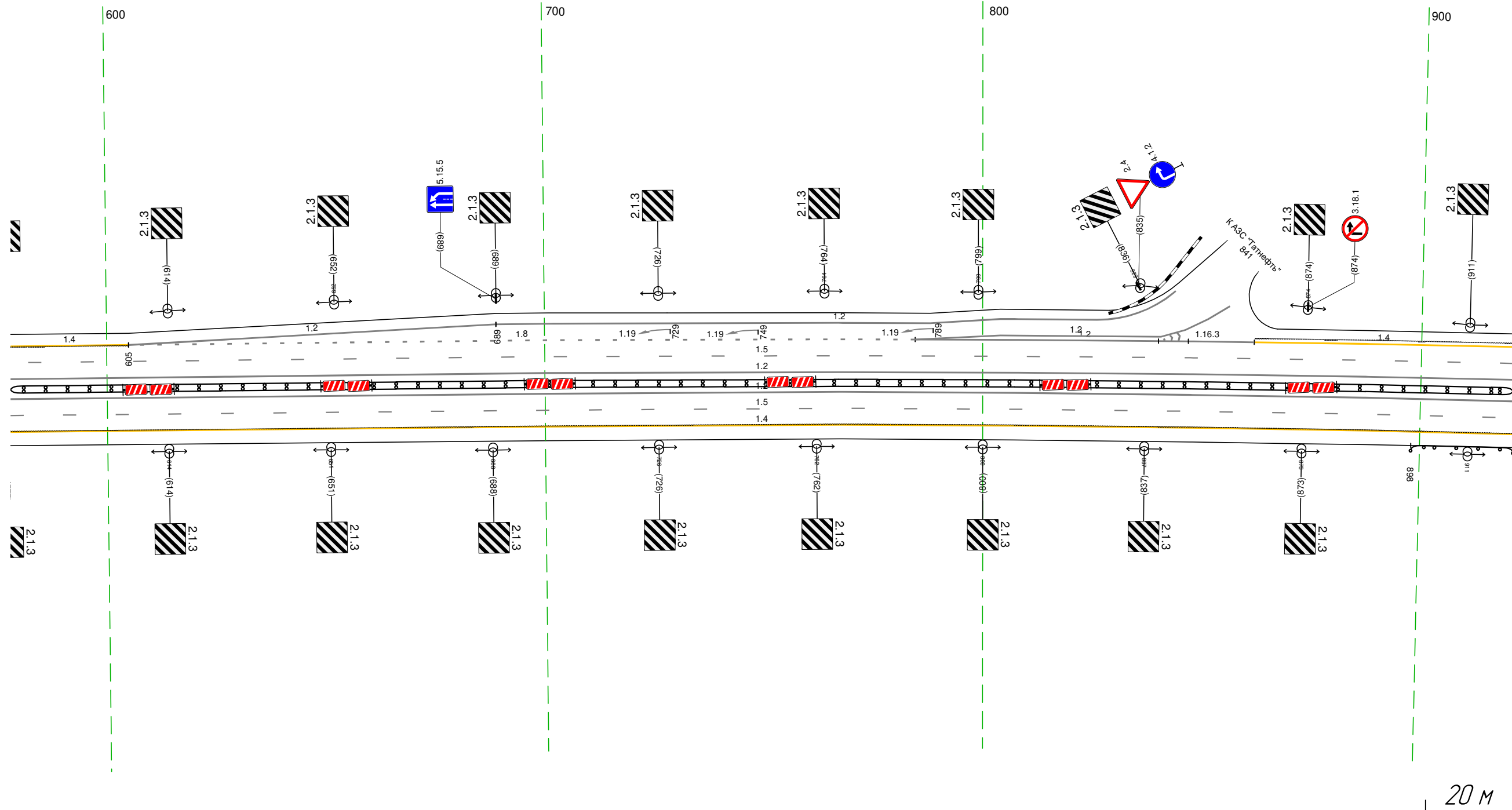

Дорожная разметка справа	Осевая линия	12 578 - 921, 343 м
	1-я от осевой	12 578 - 921, 343 м
	2-я от осевой	15 578 - 921, 343 м
Дорожные ограждения и направляющие устройства справа	На разделительной	14 578 - 921, 343 м
	На обочине	14 (84) 578 - 921, 343 м
Тротуары справа		10 (83) 898 - 921, 23 м

Тротуары слева		
Дорожные ограждения и направляющие устройства слева	На обочине	Д0 (93) 956 - 122 (257 м)
	На разделительной	
Дорожная разметка слева	3-я от осевой	12 149 - 163 (14 м)
	2-я от осевой	14 911 - 134 (314 м)
	1-я от осевой	15 911 - 163 (343 м)
Элементы в плане		
Продольный профиль		L=297 a=29 R=200% L=1269

М-4 "Дон"
 Основной ход км 330+800 - км 464+300
 457+911-458+163

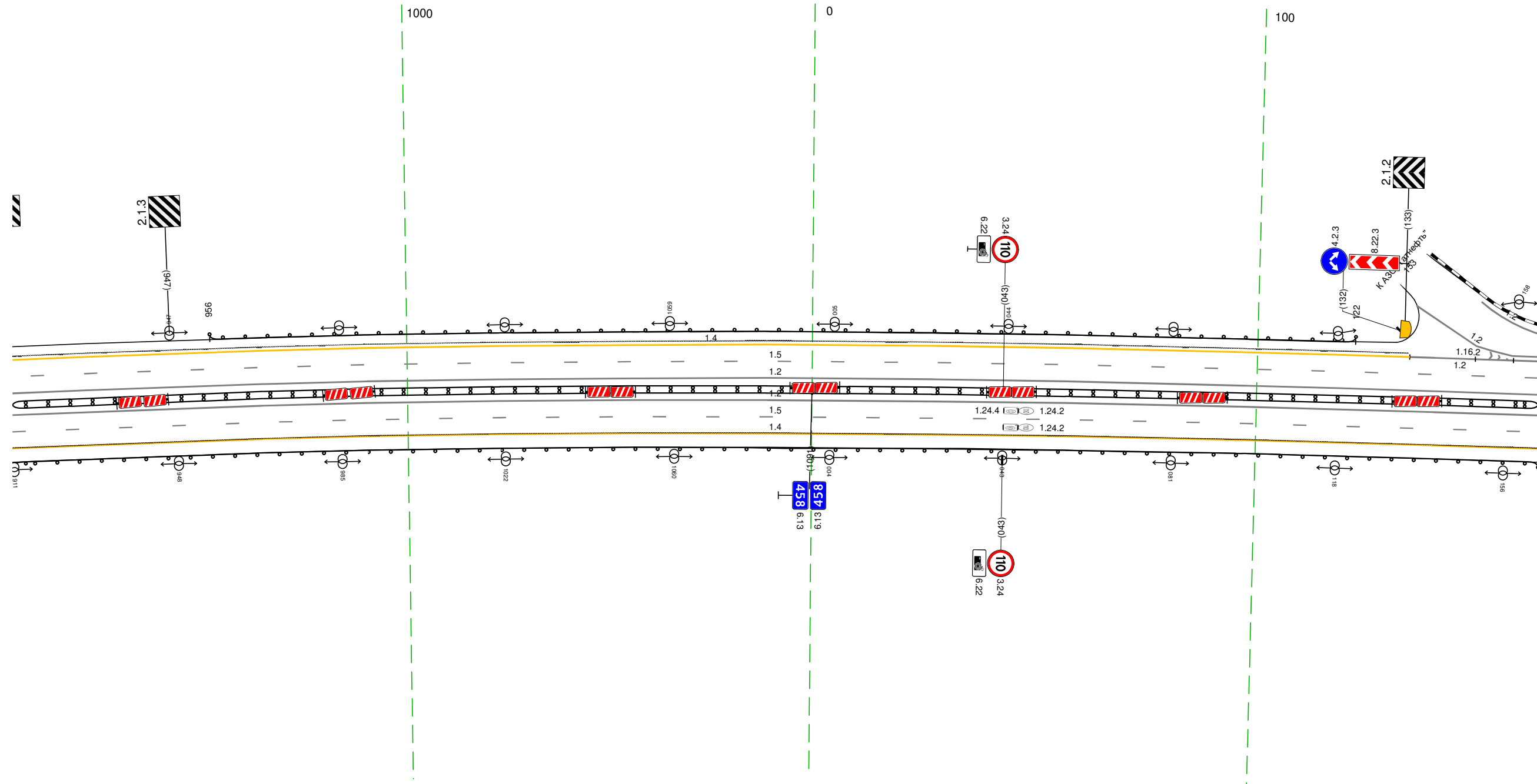

Дорожная разметка справа	Осевая линия	12 911 - 163 (343 м)
	1-я от осевой	12 911 - 163 (343 м)
	2-я от осевой	15 911 - 163 (343 м)
Дорожные ограждения и направляющие устройства справа	На разделительной	Д0 (94) 911 - 163 (343 м)
	На обочине	Д0 (93) 911 - 163 (343 м)
Тротуары справа		

Тротуары слева								ДО (153) 376 - 497, (121 м)	
Дорожные ограждения и направляющие устройства слева	На обочине	ДО (153) 169 - 375, (206 м)				ДО (153) 369 - 386, (17 м)		ДО (153) 386 - 419, (33 м)	
	На разделительной								
Дорожная разметка слева	4-я от осевой	12 173 - 202, (29 м)							
	3-я от осевой	12 153 - 202, (49 м)		12 202 - 262, (60 м)		12 262 - 338, (76 м)			
	2-я от осевой	12 153 - 202, (49 м)		18 202 - 338, (135 м)				14 338 - 497, (159 м)	
	1-я от осевой					15 153 - 497, (343 м)			
Элементы в плане									
Продольный профиль		R=20096, L=1269							

М-4 "Дон"
 Основной ход км 330+800 - км 464+300
 458+153-458+497

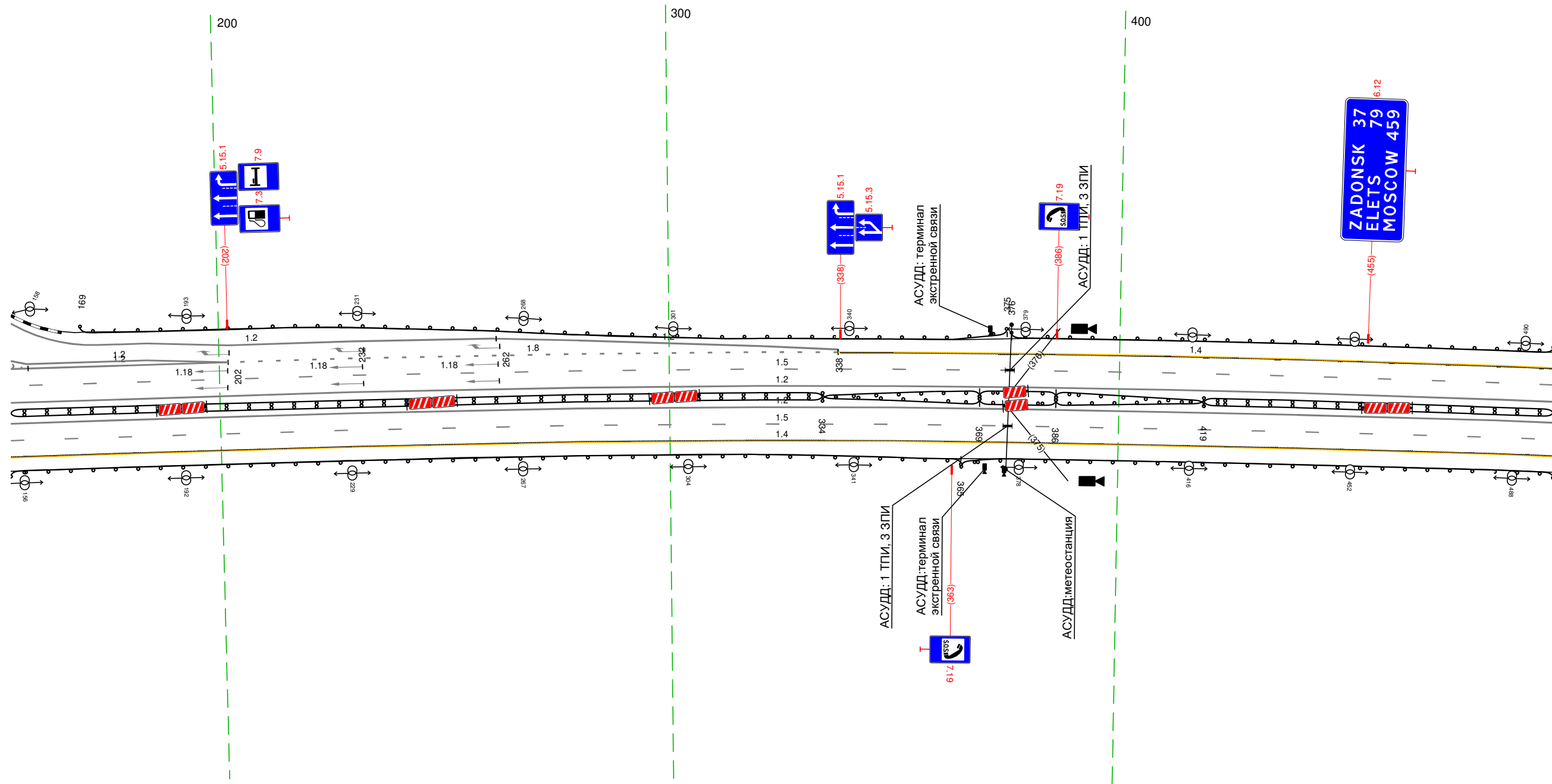

20 м

Дорожная разметка справа	Осевая линия	12 153 - 497, (343 м)							
	1-я от осевой	12 153 - 497, (343 м)							
	2-я от осевой	15 153 - 497, (343 м)							
Дорожные ограждения и направляющие устройства справа	На разделительной	ДО (144) 153 - 334, (181 м)		ДО (153) 334 - 369, (35 м)		ДО (153) 369 - 386, (17 м)		ДО (153) 386 - 419, (33 м)	
	На обочине	ДО (153) 153 - 365, (112 м)				ДО (153) 365 - 497, (132 м)			
Тротуары справа									

Тротуары слева		
Дорожные ограждения и направляющие устройства слева	На обочине	Д0 (153) 487 - 727, (240 м)
	На разделительной	
Дорожная разметка слева	2-я от осевой	14 487 - 830, (343 м)
	1-я от осевой	15 487 - 830, (343 м)
Элементы в плане		
Продольный профиль		R=20096, L=1269

М-4 "Дон"
Основной ход км 330+800 - км 464+300
458+487-458+830

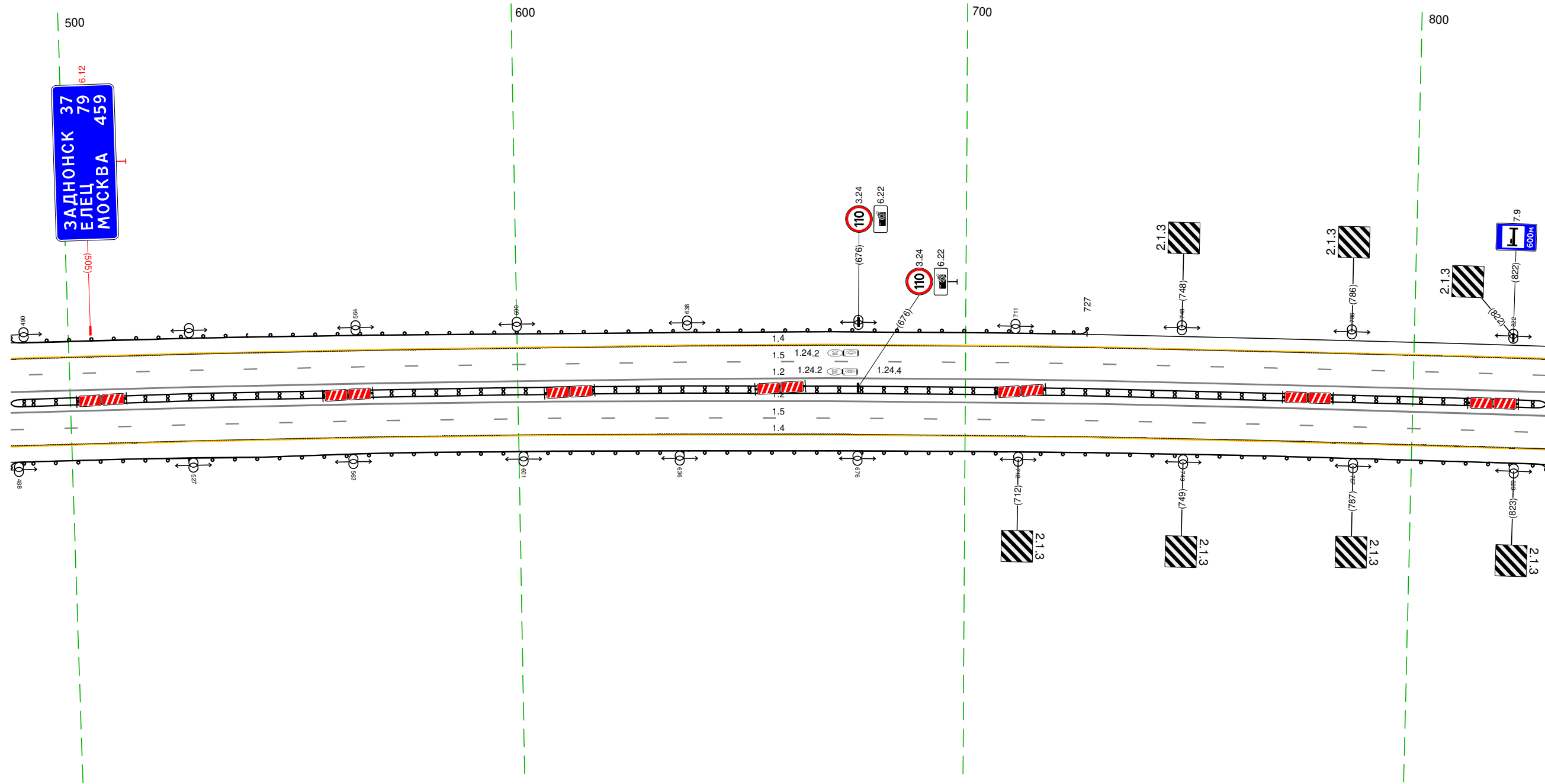

Дорожная разметка справа	Осевая линия	12 487 - 830, (343 м)
	1-я от осевой	12 487 - 830, (343 м)
Дорожные ограждения и направляющие устройства справа	2-я от осевой	15 487 - 830, (343 м)
	На разделительной	14 487 - 830, (343 м)
Тротуары справа	На обочине	Д0 (154) 487 - 830, (343 м)
	На разделительной	Д0 (153) 487 - 830, (343 м)

Тротуары слева		
Дорожные ограждения и направляющие устройства слева	На обочине	
	На разделительной	
Дорожная разметка слева	2-я от осевой	14 820 - 139 (34,3 м)
	1-я от осевой	15 820 - 139 (34,3 м)
Элементы в плане		
Продольный профиль		R=20096, L=1269

М-4 "Дон"
 Основной ход км 330+800 – км 464+300
 458+820-459+139

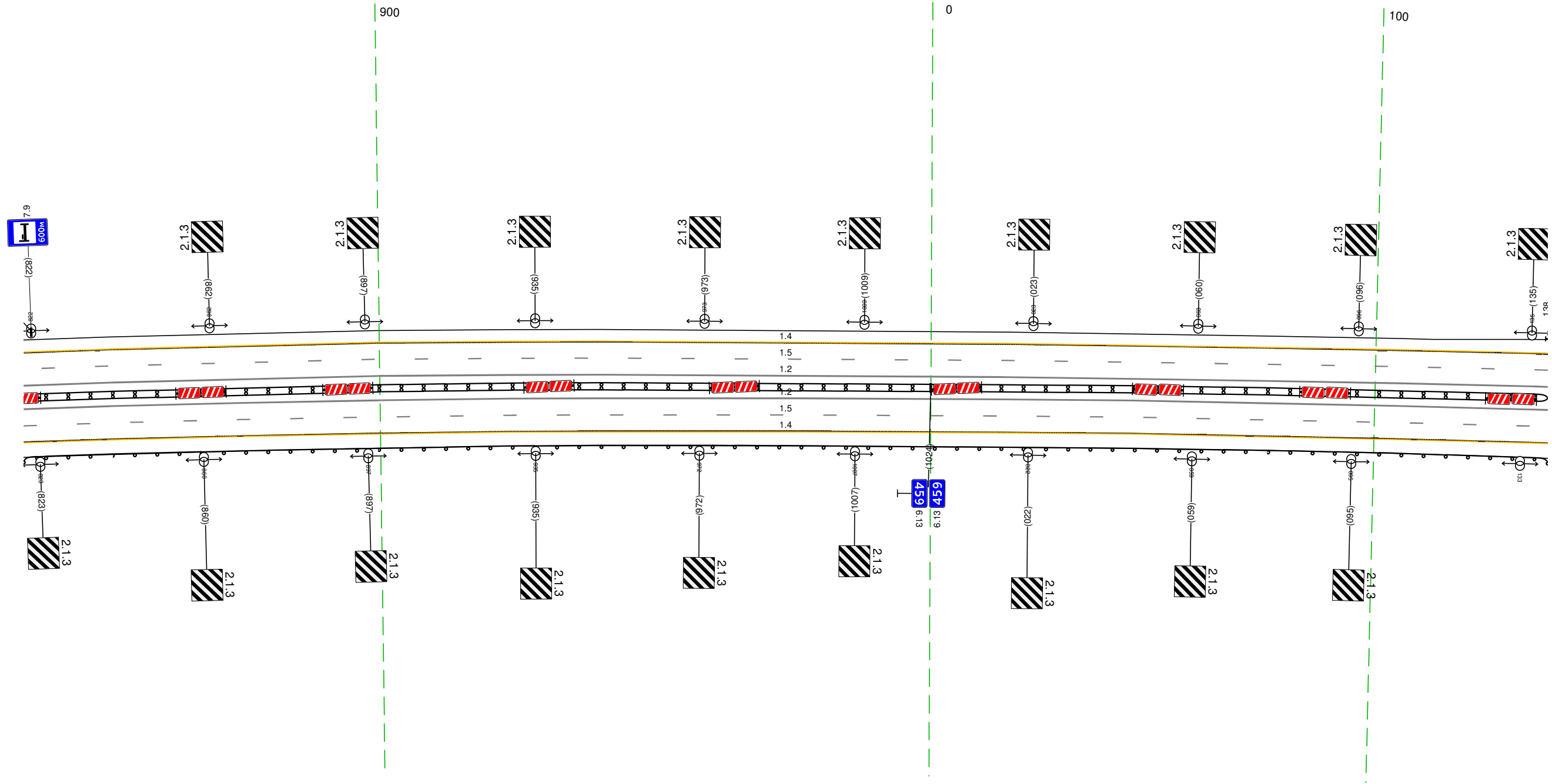

Дорожная разметка справа	Осевая линия	12 820 - 139 (34,3 м)
	1-я от осевой	12 820 - 139 (34,3 м)
	2-я от осевой	15 820 - 139 (34,3 м)
Дорожные ограждения и направляющие устройства справа	На разделительной	14 820 - 139 (34,3 м)
	На обочине	ДП (34) 820 - 139 (34,3 м) ДО (33) 820 - 139 (34,3 м)
Тротуары справа		

Тротуары слева		
Дорожные ограждения и направляющие устройства слева	На обочине	100 (193) 138 - 356, (218 м)
	На разделительной	
Дорожная разметка слева	3-я от осевой	14 129 - 392, (263 м)
	2-я от осевой	15 129 - 472, (343 м)
	1-я от осевой	14 393 - 465, (72 м)
Элементы в плане		
Продольный профиль		R=20096, L=1269

М-4 "ДОН"
 Основной ход км 330+800 - км 464+300
 459+129-459+472

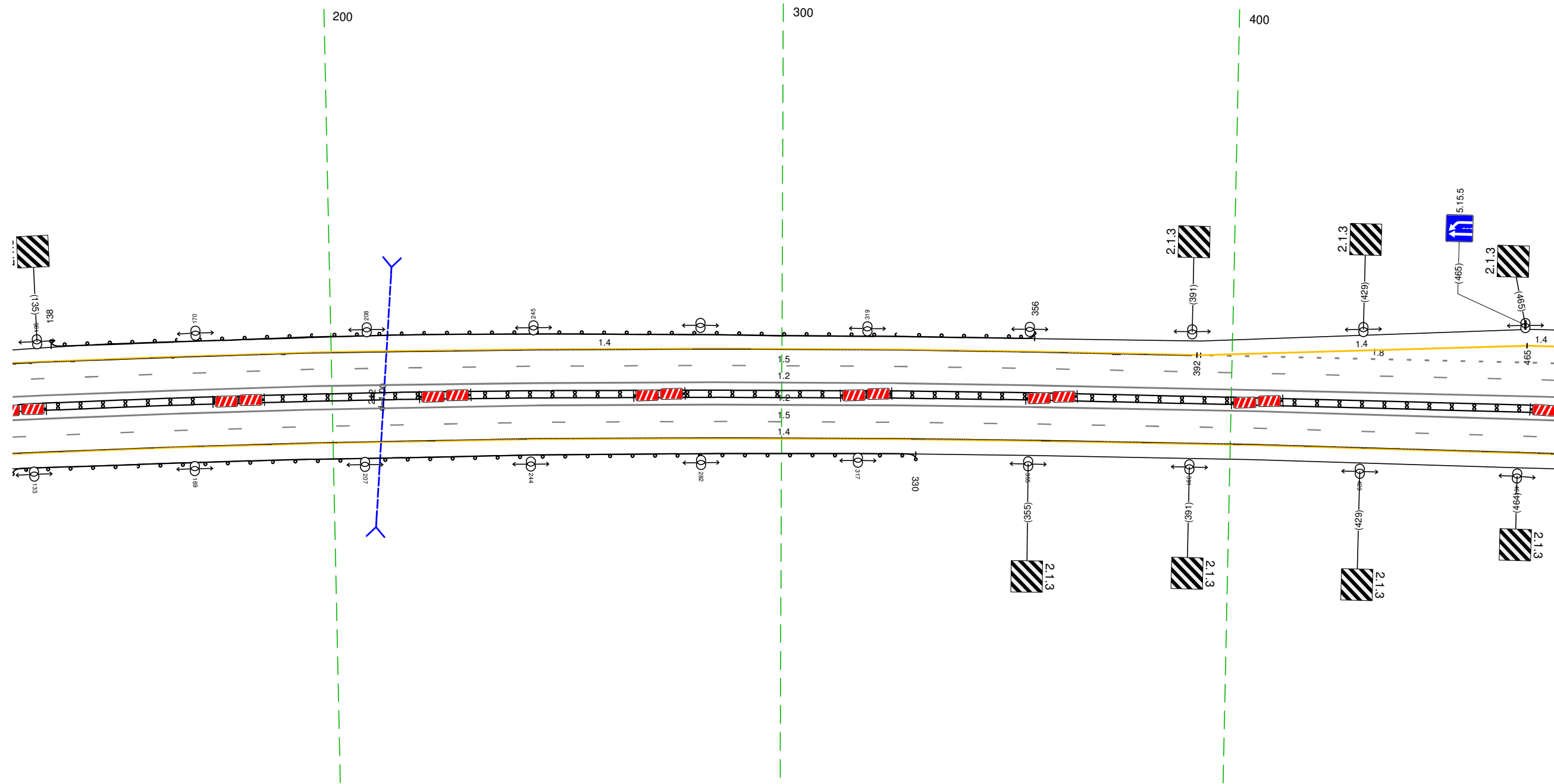

20 м

Дорожная разметка справа	Осевая линия	12 129 - 472, (343 м)
	1-я от осевой	12 129 - 472, (343 м)
	2-я от осевой	15 129 - 472, (343 м)
Дорожные ограждения и направляющие устройства справа	На разделительной	14 129 - 472, (343 м)
	На обочине	100 (194) 129 - 330, (201 м)
Тротуары справа		

Тротуары слева						Д0 1931 689 - 698 (19 м)		Д0 1931 769 - 805 (36 м)	
Дорожные ограждения и направляющие устройства слева	На обочине								
	На разделительной								
Дорожная разметка слева	4-я от осевой	14	14 589 - 647 (58 м)		12 680 - 74, (34 м)		14 745 - 783 (38 м)		14
	3-я от осевой	462 465 (3 м)	14 465 - 589 (124 м)		12 589 - 783 (194 м)		14 783 - 805 (22 м)		12 783 786 (3 м)
	2-я от осевой		18 462 - 587 (125 м)		12 587 - 786 (198 м)		18 786 - 805 (19 м)		
	1-я от осевой				15 462 - 805 (343 м)				
Элементы в плане									
Продольный профиль		R=18368, L=833							

М-4 "Дон"
Основной ход км 330+800 - км 464+300
459+462-459+805

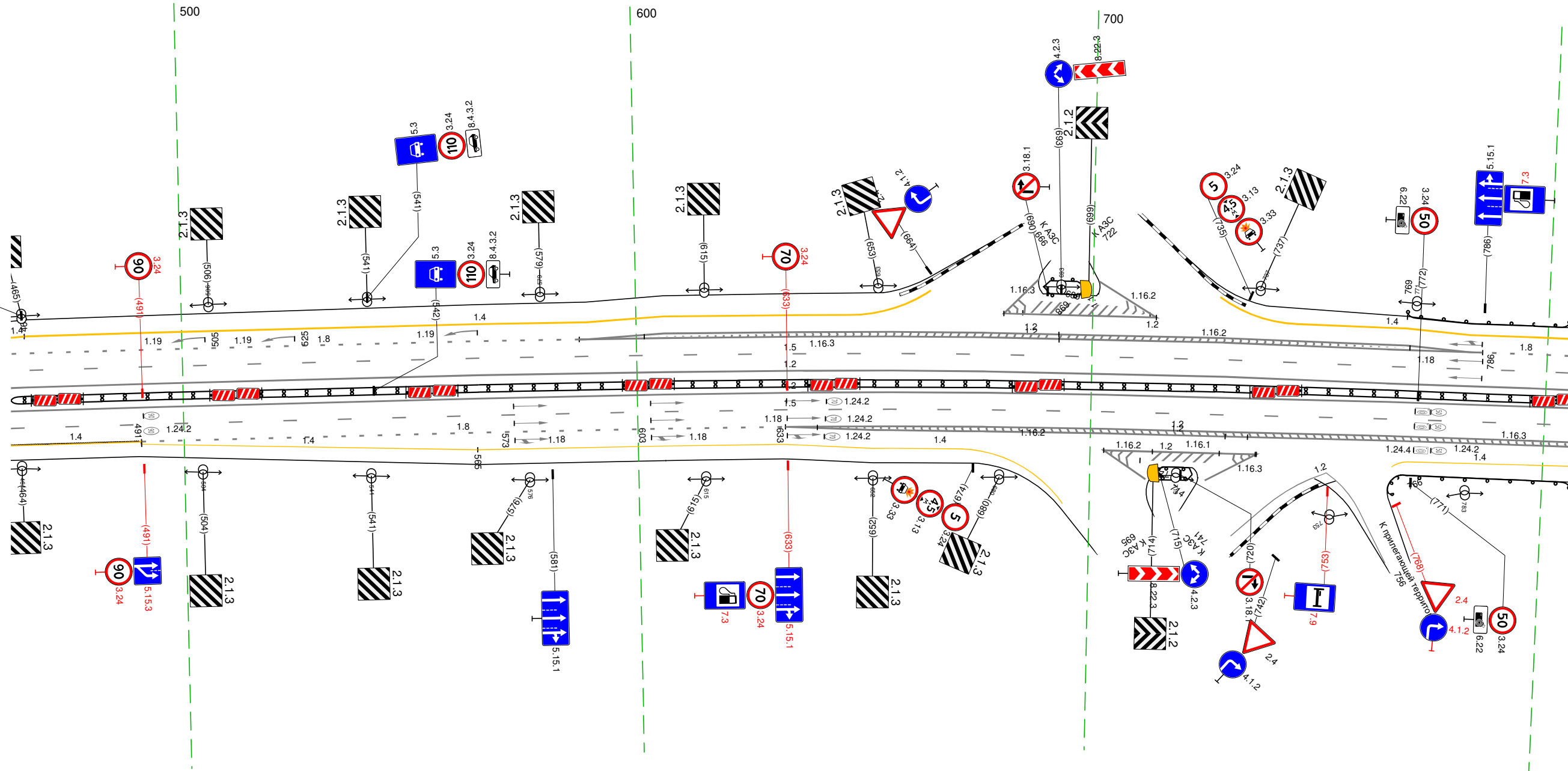

Дорожная разметка справа	Осевая линия			12 462 - 805 (343 м)		12 462 - 805 (343 м)		12 633 - 805 (173 м)	
	1-я от осевой			15 462 - 805 (343 м)					
	2-я от осевой	14 462 - 491 (28 м)	18 491 - 633 (142 м)						
	3-я от осевой		14 491 - 565 (74 м)	14 565 - 632 (67 м)				12 633 - 805 (173 м)	
Дорожные ограждения и направляющие устройства справа	На разделительной			Д0 1941 462 - 805 (343 м)					
	На обочине					Д0 1931 74 - 723 (18 м)		Д0 1931 766 - 805 (39 м)	
Тротуары справа									

Данные о состоянии и направлении движения транспорта	На обочине	80 700 70 - 52 057 м										80 700 81 - 660 277 м									
	На раздвинутой	80 700 81 - 660 277 м										80 700 81 - 660 277 м									
Данные разметки дороги	3 м от осей	70 - 000 000 м										70 - 000 000 м									
	2 м от осей	70 - 000 000 м										70 - 000 000 м									
	1 м от осей	70 - 000 000 м										70 - 000 000 м									
Защитный пояс		80 700 81 - 660 277 м																			
Габаритный профиль		80 700 81 - 660 277 м																			

М-4 "Дон"
Основной ход км 330-800 - км 464+300
ПВП 459+792-460+660

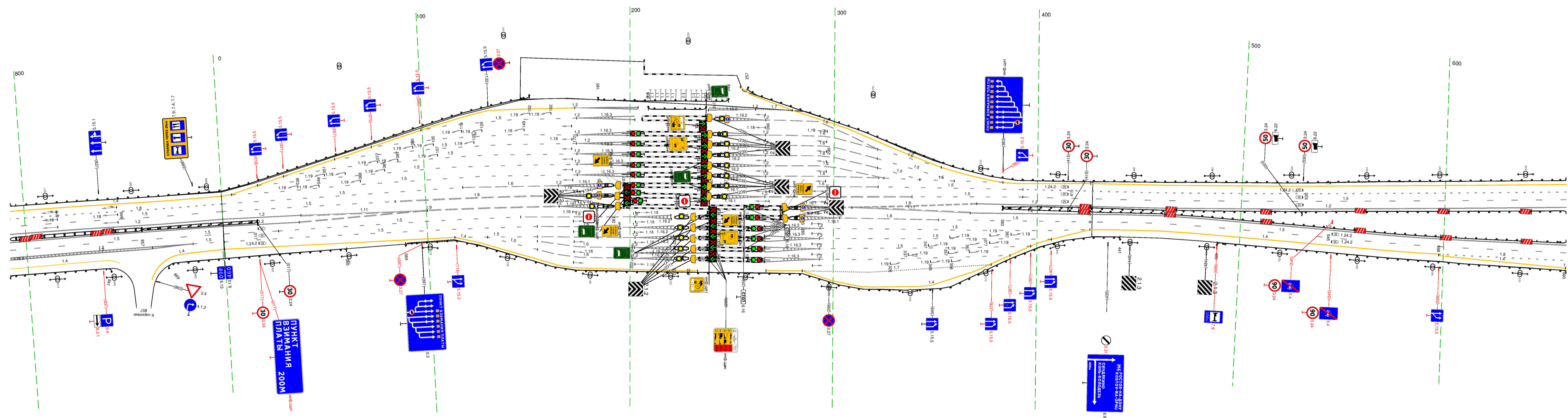

Данные разметки дороги	Обочина левая	70 - 000 000 м										70 - 000 000 м									
	1 м от осей	70 - 000 000 м										70 - 000 000 м									
	2 м от осей	70 - 000 000 м										70 - 000 000 м									
	3 м от осей	70 - 000 000 м										70 - 000 000 м									
Данные о состоянии и направлении движения транспорта	На раздвинутой	80 700 81 - 660 277 м										80 700 81 - 660 277 м									
	На обочине	80 700 81 - 660 277 м										80 700 81 - 660 277 м									
Габаритный профиль		80 700 81 - 660 277 м																			

20 м

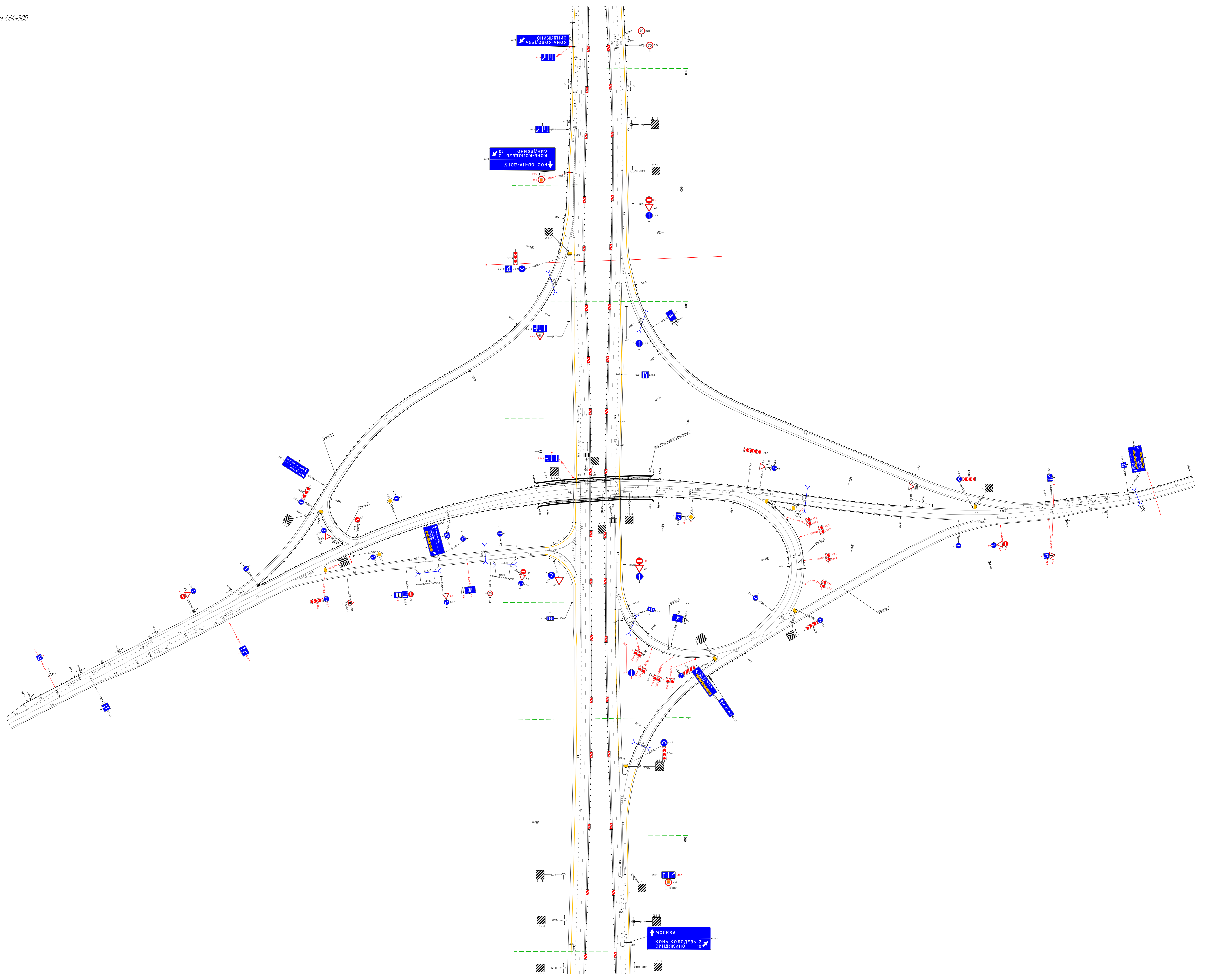

Тротуары слева					
Дорожные ограждения и направляющие устройства слева	На обочине				
	На разделительной				
Дорожная разметка слева	4-я от осевой			14 194 - 250, (56 м)	
	3-я от осевой			12 179 - 234, (55 м)	14 250 - 416, (166 м)
	2-я от осевой	14 146 - 234, (88 м)	18 235 - 250, (15 м)	15 073 - 416, (343 м)	18 250 - 416, (166 м)
	1-я от осевой			15 073 - 416, (343 м)	
Элементы в плане					
Продольный профиль		R=2214,6, L=1593			

М-4 "Дон"
Основной ход км 330+800 - км 464+300
461+073-461+416

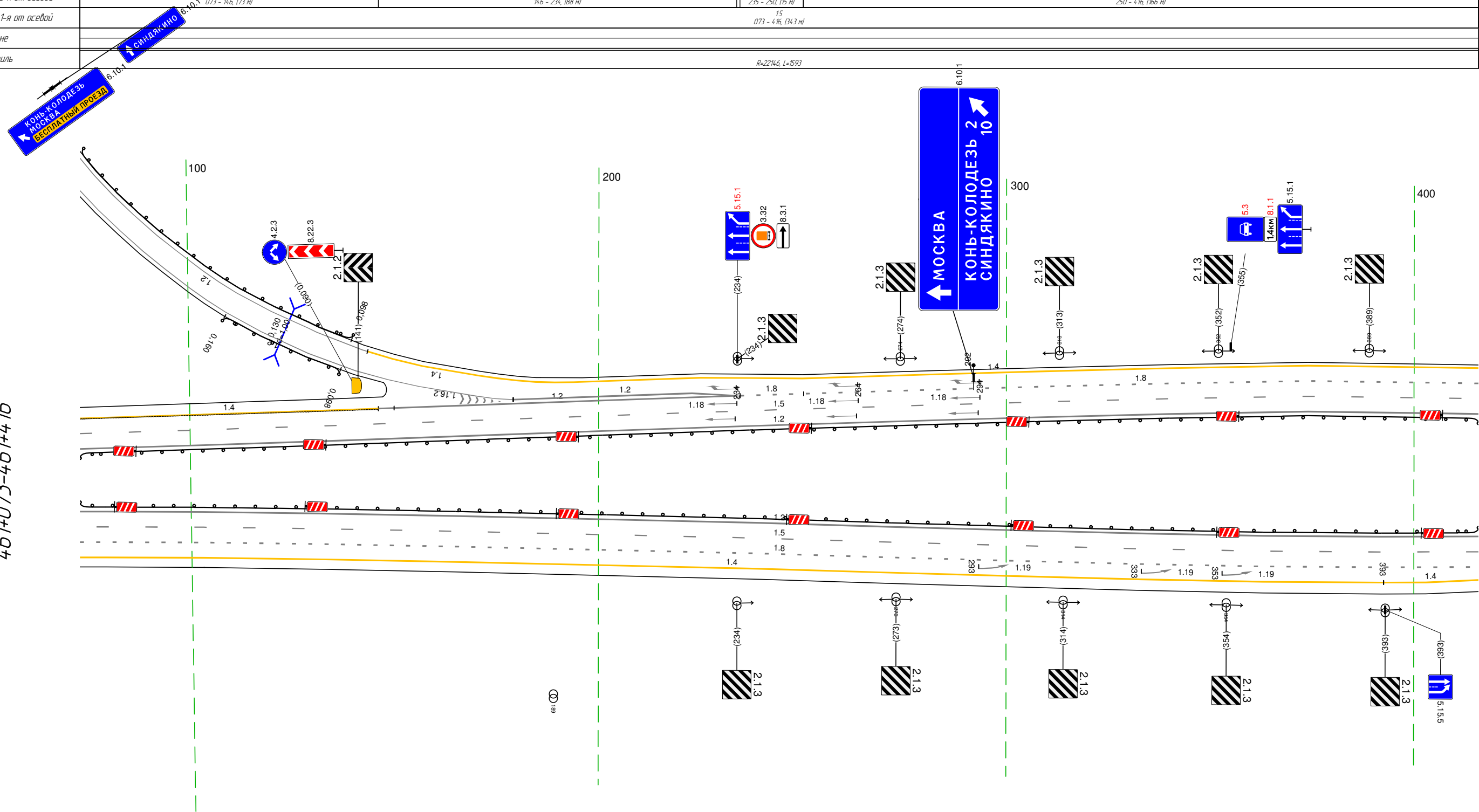

20 М

Дорожная разметка справа	Осевая линия	12 073 - 416, (343 м)	
	1-я от осевой	12 073 - 416, (343 м)	
	2-я от осевой	15 073 - 416, (343 м)	
	3-я от осевой	18 073 - 416, (343 м)	14 393 - 416, (23 м)
Дорожные ограждения и направляющие устройства справа	На разделительной	14 073 - 393, (320 м)	
	На обочине	10 (193) 073 - 416, (343 м)	
Тротуары справа			

Тротуары слева				ДО 193/ 638 - 645,1 м		ДО 193/ 681 - 720, 139 м		ДО 193/ 708 - 749, 141 м	
Дорожные ограждения и направляющие устройства слева	На обочине	ДО 193/ 406 - 669, 1263 м							
	На разделительной								
	3-я от осевой	14 406 - 600, 1194 м						12 736 743 749	
Дорожная разметка слева	2-я от осевой	18 406 - 645, 1239 м		12 645 - 680, 135 м		14 680 - 719, 139 м		12 719 - 743, 124 м	
	1-я от осевой	15 406 - 749, 1343 м							
Элементы в плане									
Продольный профиль		R=2214,6, L=1593							

М-4 "Дон"
Основной ход км 330+800 - км 464+300
461+406-461+749

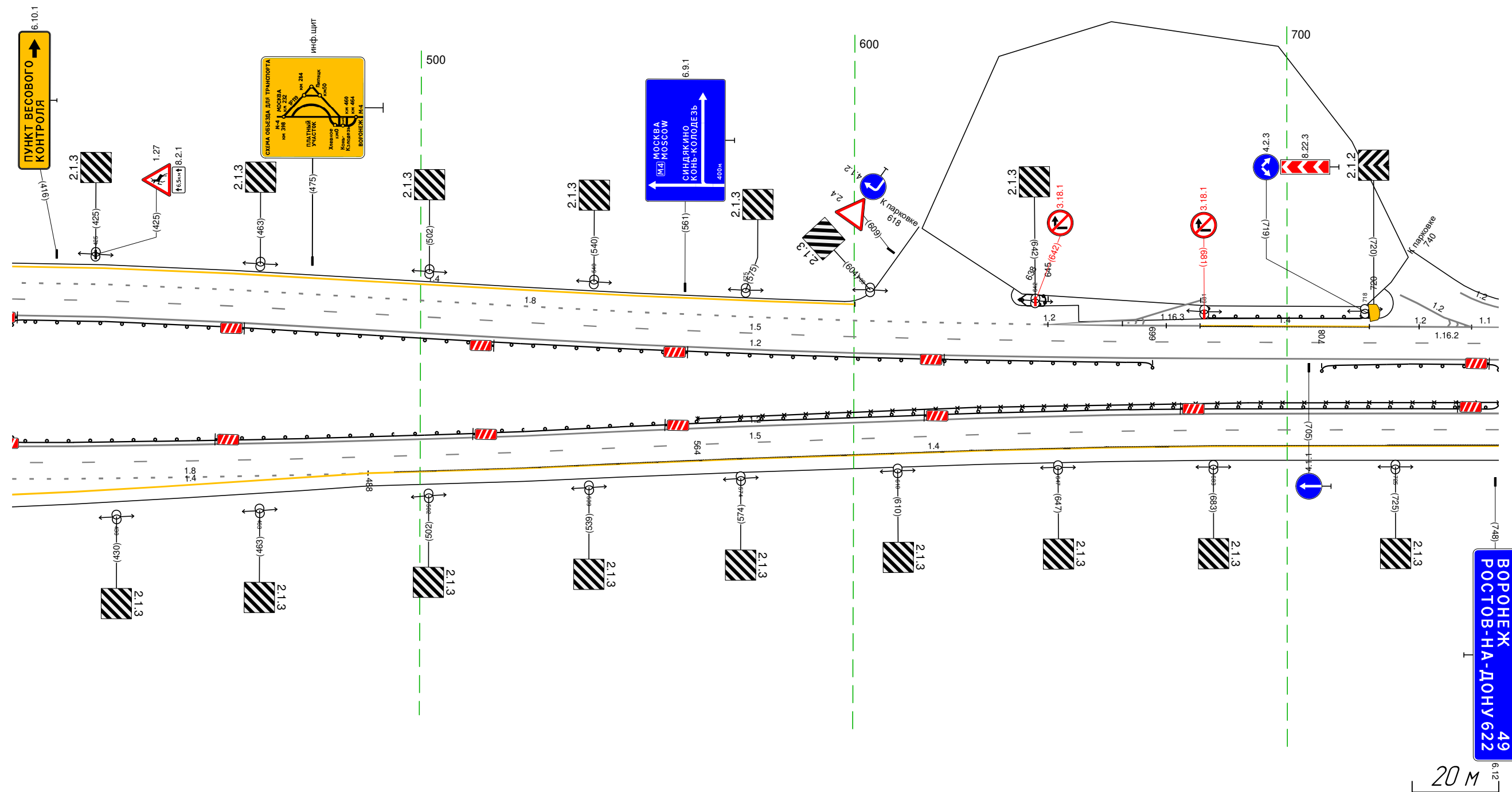

Дорожная разметка справа	Осевая линия	12 406 - 749, 1343 м		12 406 - 749, 1343 м		15 406 - 749, 1343 м		14 488 - 749, 1261 м	
	1-я от осевой								
	2-я от осевой	18 406 - 488, 182 м							
Дорожные ограждения и направляющие устройства справа	На разделительной	14 406 - 488, 182 м		30 564 - 749, 185 м					
	На обочине	ДО 193/ 406 - 749, 1343 м							
Тротуары справа									

Тротуары слева									
Дорожные ограждения и направляющие устройства слева	На обочине							10 (193) 739 - 027, (34,3 м)	
	На разделительной								
	3-я от осевой	12	12	12	12	12	12	12	12
Дорожная разметка слева	2-я от осевой	739 743 739 743 74 м	11 743 753 (10 м)	11 753 - 790, (37 м)	18 790 - 877, (87 м)	14	14	14	877 - 027, (205 м)
	1-я от осевой	739	743	743	743	15	15	15	739 - 027, (34,3 м)
	Элементы в плане								
Продольный профиль								R=2214,6, L=1593	

М-4 "ДОН"
 Основной ход км 330+800 - км 464+300
 461+739-462+027

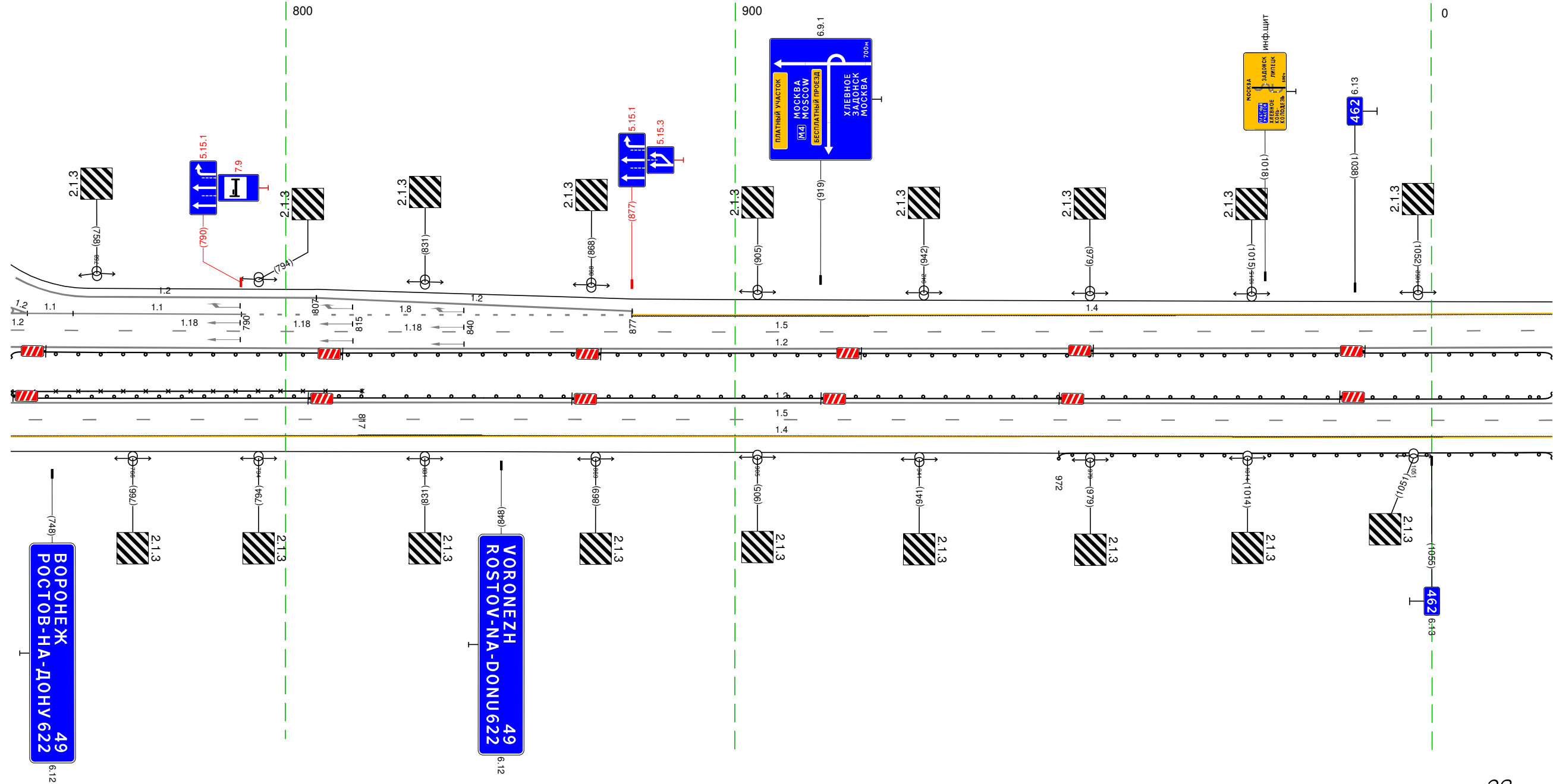

20 м

Дорожная разметка справа	Осевая линия							12 739 - 027, (34,3 м)	
	1-я от осевой							12 739 - 027, (34,3 м)	
	2-я от осевой							15 739 - 027, (34,3 м)	
Дорожные ограждения и направляющие устройства справа	На разделительной							14 739 - 027, (34,3 м)	
	На обочине							10 (193) 739 - 027, (34,3 м)	
Тротуары справа									

Тротуары слева		
Дорожные ограждения и направляющие устройства слева	На обочине	до 193) 017 - 360 (34,3 м)
	На разделительной	
	3-я от осевой	14 246 - 332 (86 м)
Дорожная разметка слева	2-я от осевой	18 246 - 360 (114 м)
	1-я от осевой	
Элементы в плане		R=2539, L=1925
Продольный профиль		R=2214,6, L=1593

М-4 "Дон"
 Основной ход км 330+800 - км 464+300
 462+017-462+360

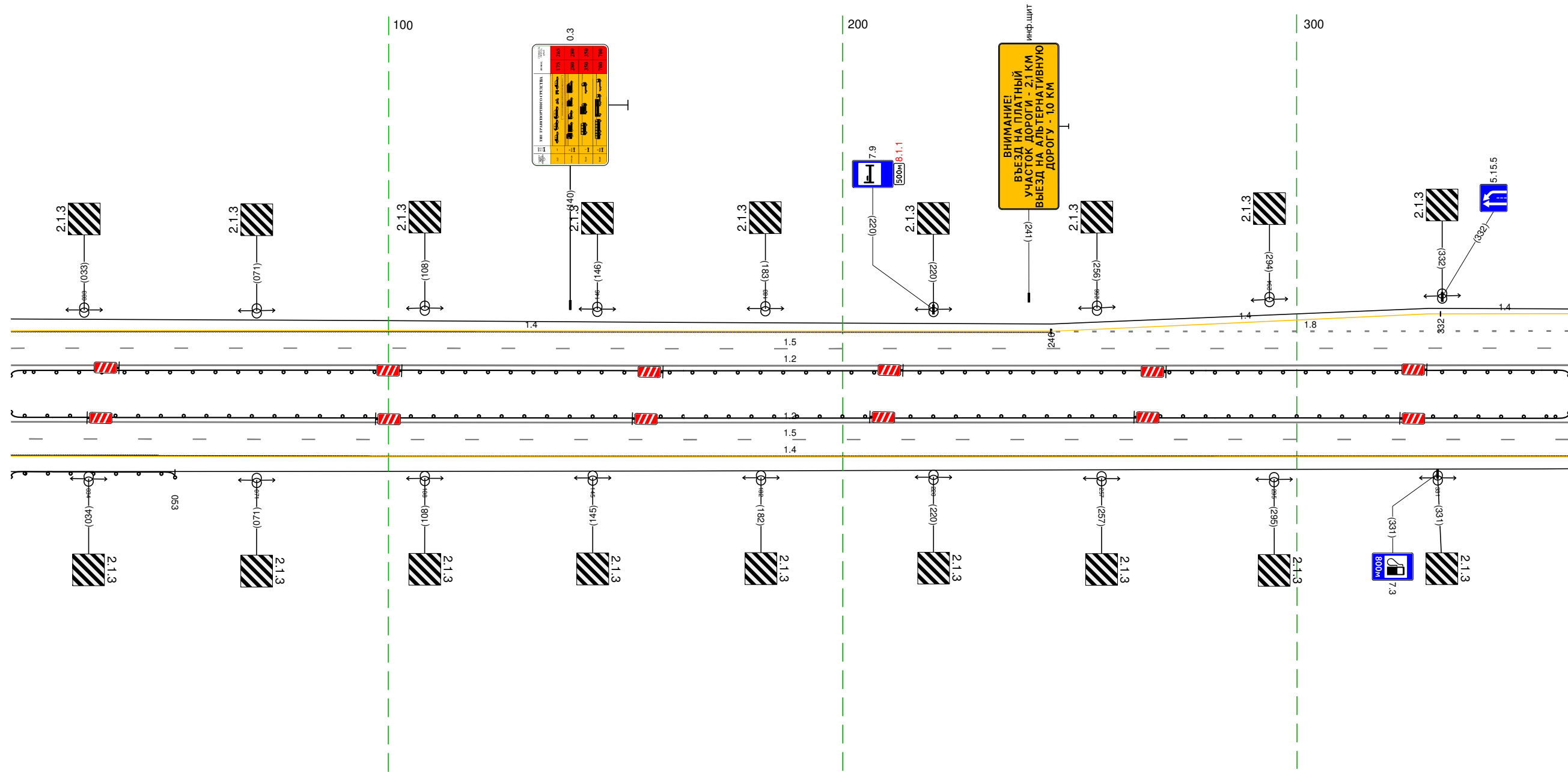

20 м

Дорожная разметка справа	Осевая линия	12 017 - 360 (34,3 м)
	1-я от осевой	12 017 - 360 (34,3 м)
	2-я от осевой	15 017 - 360 (34,3 м)
Дорожные ограждения и направляющие устройства справа	На разделительной	14 017 - 360 (34,3 м)
	На обочине	до 193) 017 - 053 (36 м)
Тротуары справа		

Тротуары слева				10 (193) 554 - 621, (67 м)			
Дорожные ограждения и направляющие устройства слева	На обочине			10 (193) 350 - 693, (34,3 м)			
	На разделительной						
Дорожная разметка слева	3-я от осевой	14 350 - 504, (154 м)		12 540 - 637, (97 м)	111 637 - 660, (23 м)	111 663 - 677, (14 м)	14 677 - 693, (16 м)
	2-я от осевой	18 350 - 518, (168 м)					
	1-я от осевой			15 350 - 693, (34,3 м)		11 518 - 693, (175 м)	
Элементы в плане				15 R=2539, L=1925			
Продольный профиль		22/46	36/9	L=324			a=15

М-4 "Дон"
 Основной ход км 330+800 - км 464+300
 462+350-462+693

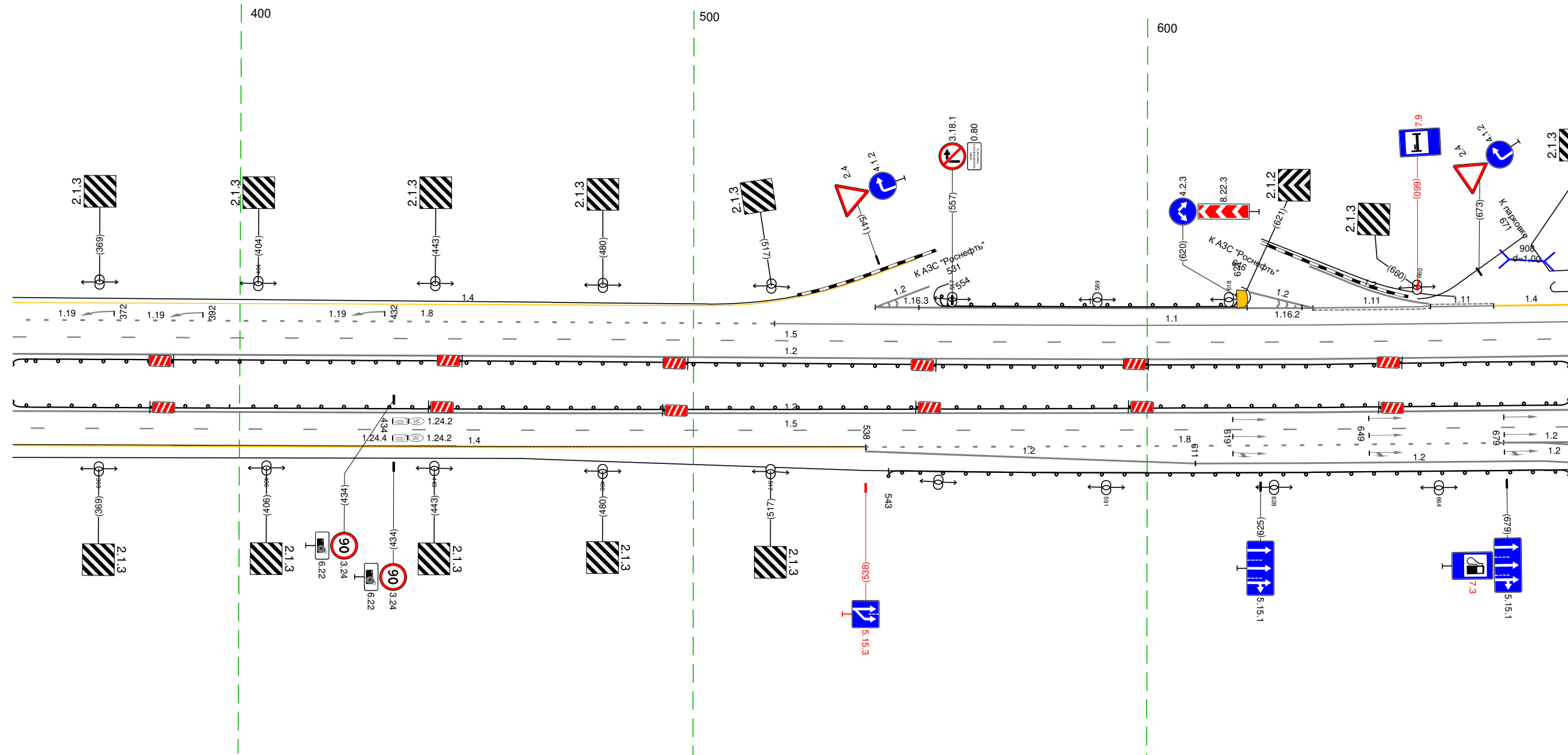

Дорожная разметка справа	Осевая линия	12 350 - 693, (34,3 м)		12 350 - 693, (34,3 м)		12 678 - 693, (15 м)	
	1-я от осевой	15 350 - 693, (34,3 м)				12 687 - 693, (6 м)	
	2-я от осевой	14 350 - 538, (188 м)		18 538 - 678, (140 м)		12 611 - 687, (76 м)	12 687 - 693, (6 м)
	3-я от осевой			12 538 - 611, (73 м)		12 611 - 687, (76 м)	12 687 - 693, (6 м)
Дорожные ограждения и направляющие устройства справа	На разделительной	10 (193) 350 - 693, (34,3 м)		10 (193) 543 - 693, (150 м)			
	На обочине						
Тротуары справа							

Тротуары слева												
Дорожные ограждения и направляющие устройства слева	На обочине	10 (193) 701 - 756, (55 м)					10 (193) 683 - 105, (344 м)					
	На разделительной											
	3-я от осевой	14 683 - 767, (84 м)		12 767 776 (9 м)	17 776 - 800, (24 м)		12 800 - 001, (123 м)			12 001 - 054, (53 м)		
Дорожная разметка слева	2-я от осевой	11 683 - 800, (117 м)					11 800 - 836, (36 м)			18 836 - 054, (140 м)		14 054 - 105, (51 м)
	1-я от осевой	15 683 - 105, (344 м)										
Элементы в плане		R=2539, L=1925										
Продольный профиль		L=344										
		a=15										

М-4 "Дон"
Основной ход км 330+800 - км 464+300
462+683-463+105

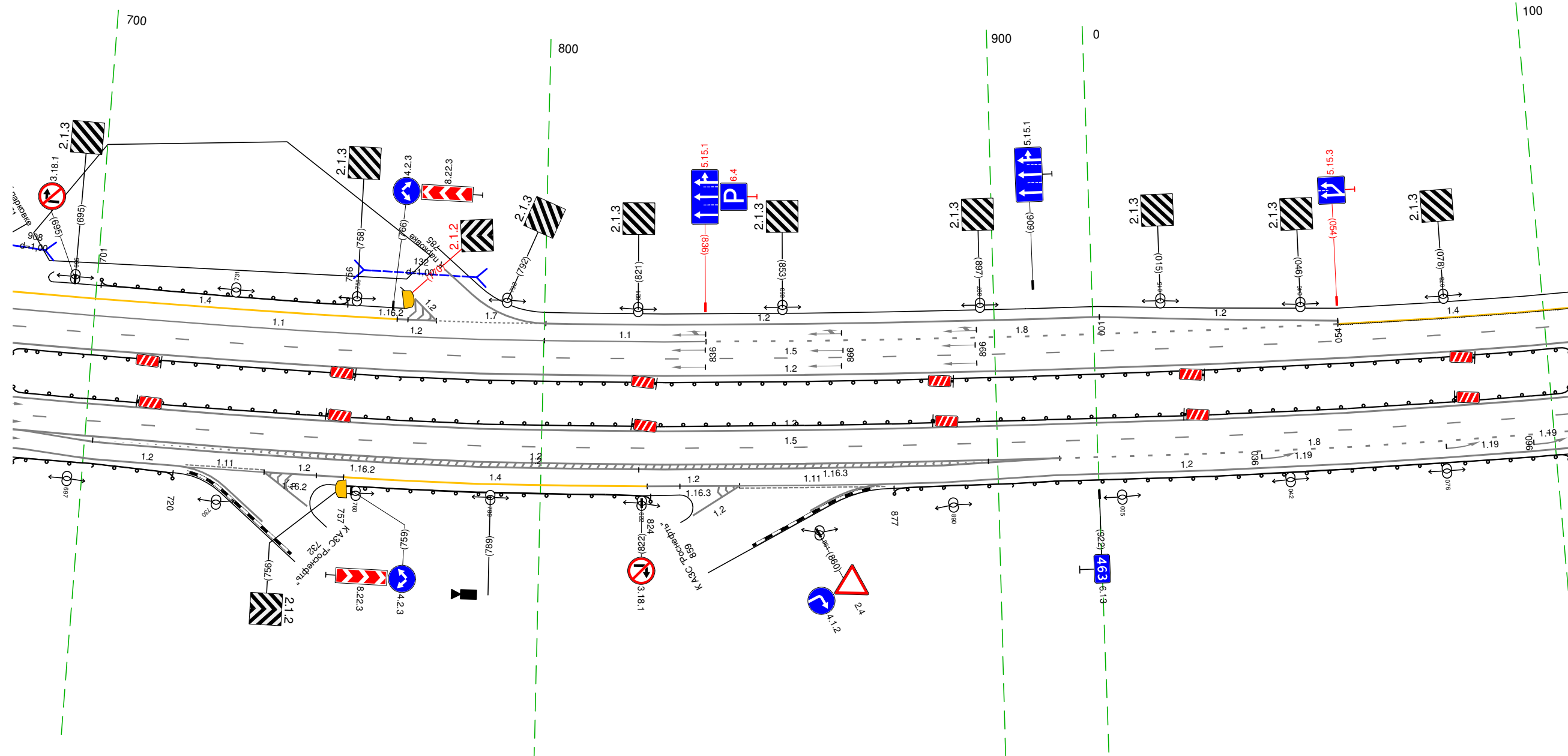

20 М

Дорожная разметка справа	Осевая линия	12 683 - 105, (344 м)									
	1-я от осевой	12 683 - 105, (344 м)									
	2-я от осевой	12 683	12 683 - 914, (231 м)					12 823 - 843, (20 м)			18 914 - 105, (113 м)
	3-я от осевой	14 687	12 687 - 912, (225 м)		14 757 - 823, (66 м)		11 843 - 877, (33 м)		12 877 - 912, (35 м)		12 912 - 105, (115 м)
	4-я от осевой	14 м	12 687 - 721, (34 м)		11 721 - 740, (19 м)	12 740 - 757, (17 м)	11 757 - 823, (66 м)		12 823 - 843, (20 м)		12 877 - 912, (35 м)
Дорожные ограждения и направляющие устройства справа	На разделительной	10 (193) 683 - 105, (344 м)									
	На обочине	10 (193) 683 - 720, (37 м)		10 (193) 757 - 824, (67 м)				10 (193) 877 - 105, (150 м)			
Тротуары справа											

Тротуары слева		
Дорожные ограждения и направляющие устройства слева	На обочине	до 193) 095 - 438 (344 м)
	На разделительной	14 095 - 438 (344 м)
Дорожная разметка слева	2-я от осевой	15 095 - 438 (344 м)
	1-я от осевой	R=2539, L=1925
Элементы в плане		
Профильный профиль		L=344 D=15

М-4 "Дон"
 Основной ход км 330+800 - км 464+300
 463+095-463+438

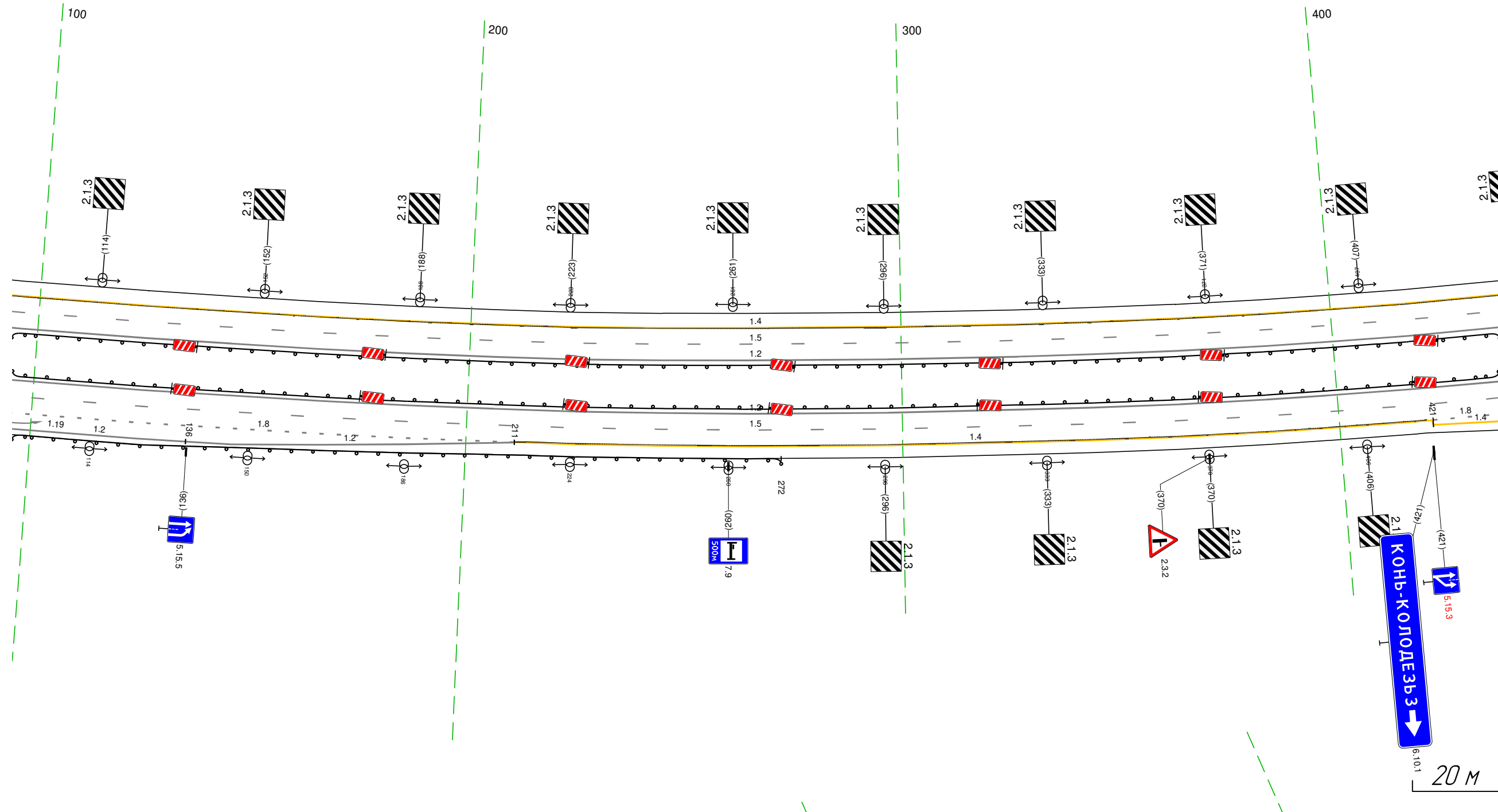

Дорожная разметка справа	Осевая линия			12 095 - 438 (344 м)	
	1-я от осевой			12 095 - 438 (344 м)	
	2-я от осевой			15 095 - 438 (344 м)	
Дорожные ограждения и направляющие устройства справа	На разделительной			до 193) 095 - 438 (344 м)	
	На обочине			18 095 - 211 (116 м)	14 211 - 421 (110 м)
Тротуары справа	1-я от осевой	12 095 - 136 (41 м)	12 136 - 211 (75 м)		18 421 - 438 (17 м)
	2-я от осевой				14 421 - 438 (17 м)

Тротуары слева					
Дорожные ограждения и направляющие устройства слева	На обочине				
	На разделительной				
Дорожная разметка слева	2-я от осевой	14 428 - 579, (150 м)	111 573 - 588, (15 м)	12 588 - 610, (22 м)	111 610 - 624, (14 м)
	1-я от осевой	15 428 - 772, (344 м)			
Элементы в плане		R=2539, L=1925			
Продольный профиль		L=344			
		a=15			

М-4 "Дон"
Основной ход км 330+800 - км 464+300
463+428-463+772

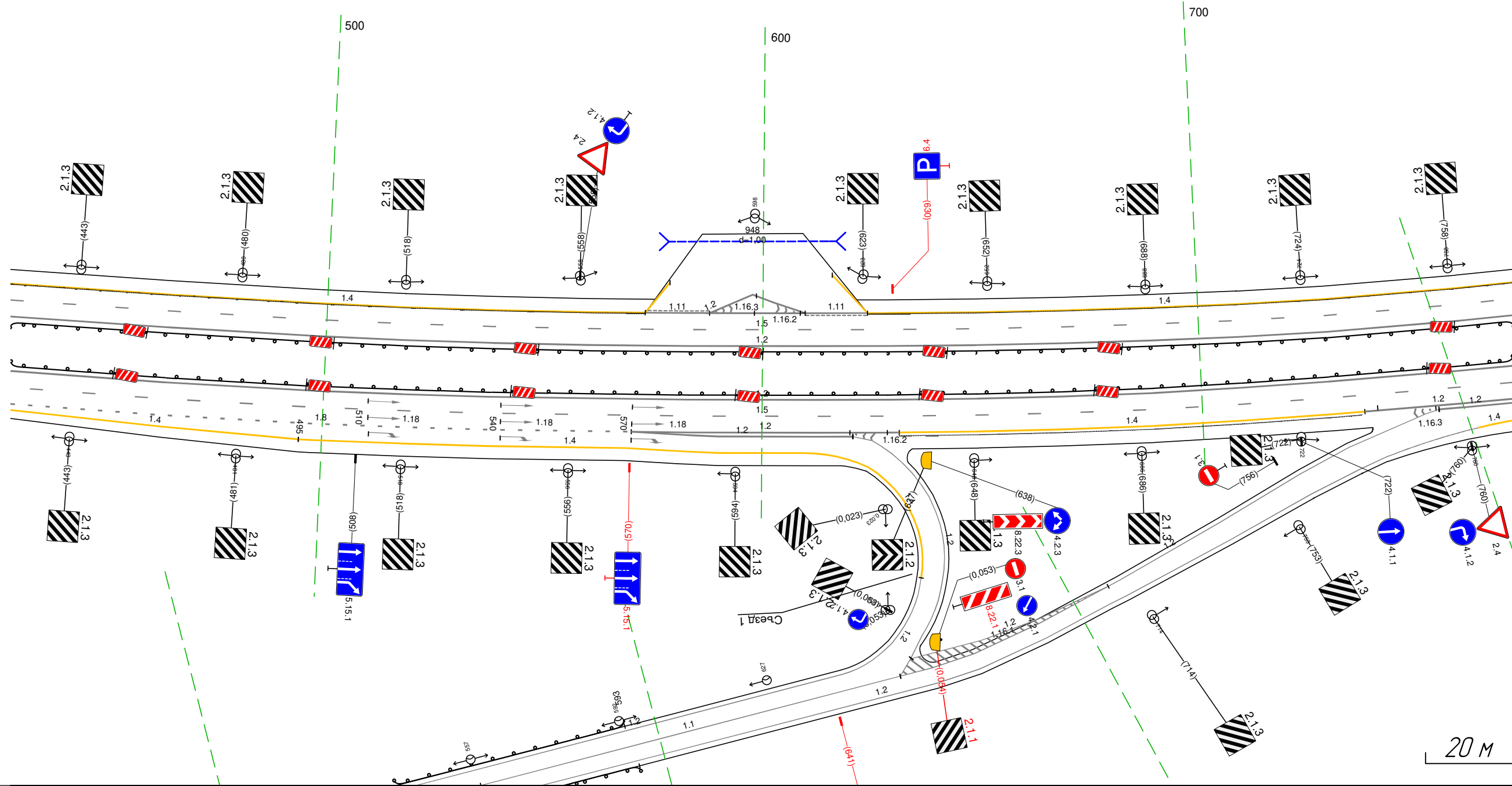

Дорожная разметка справа	Осевая линия	12 428 - 772, (344 м)			
	1-я от осевой	12 428 - 772, (344 м)			
	2-я от осевой	15 428 - 772, (344 м)	12 570 - 631, (61 м)	14 631 - 737, (106 м)	12 737 - 772, (35 м)
	3-я от осевой	14 428 - 495, (67 м)	14 495 - 569, (74 м)	12 570 - 621, (50 м)	12 754 - 772, (18 м)
Дорожные ограждения и направляющие устройства справа	На разделительной	14 569 - 610, (41 м)			
	На обочине	10 (19) 428 - 772, (344 м)			
Тротуары справа					

Тротуары слева		
Дорожные ограждения и направляющие устройства слева	На обочине	до 193) 762 - 1105, (34,3 м)
	На разделительной	14 762 - 1105, (34,3 м)
Дорожная разметка слева	2-я от осевой	15 762 - 1105, (34,3 м)
	1-я от осевой	R=2539, L=1925
Элементы в плане		
Продольный профиль		L=34,3

М-4 "Дон"
Основной ход км 330+800 - км 464+300
463+762-463+1105

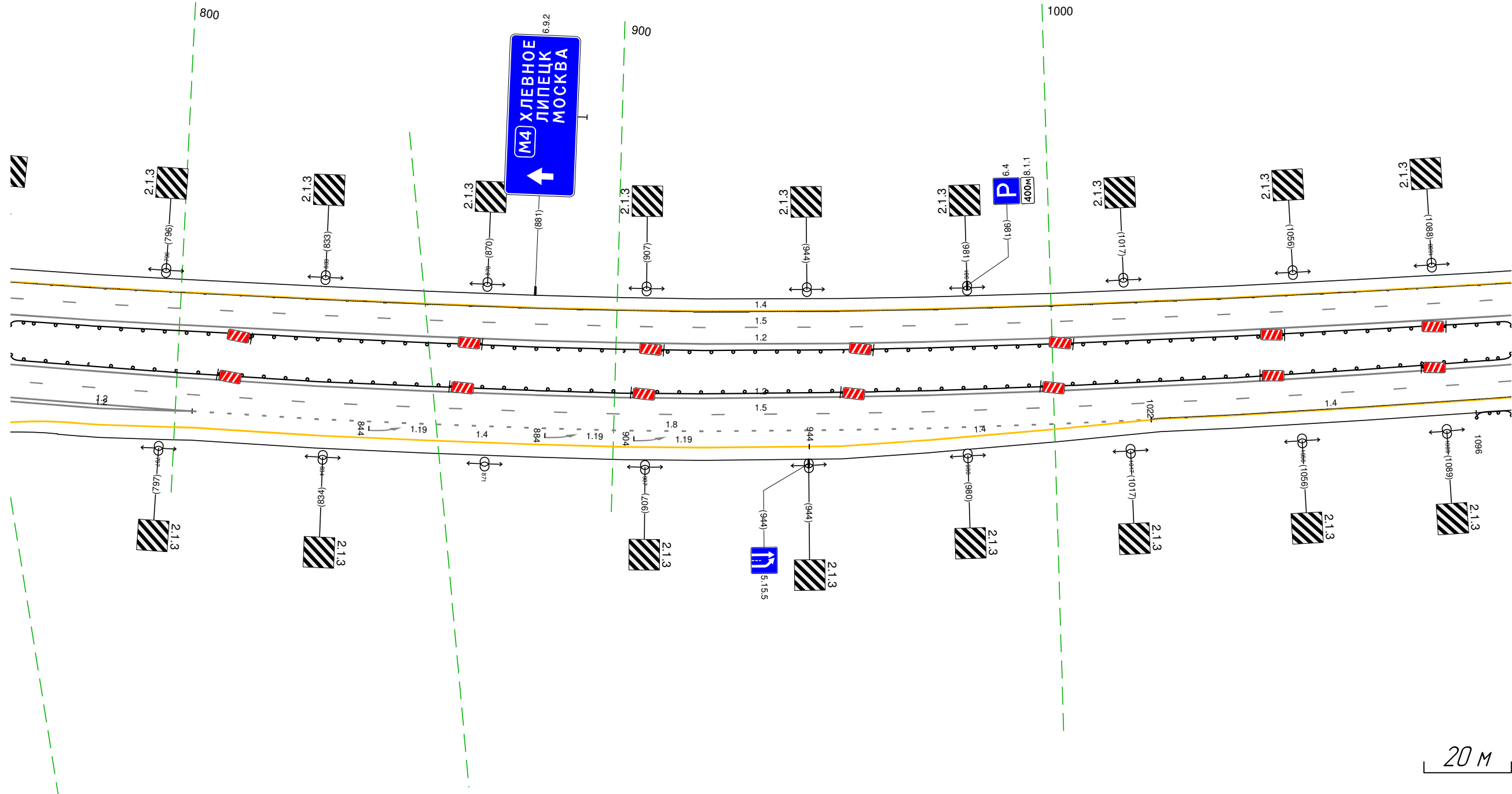

Дорожная разметка справа	Осевая линия		12 762 - 1105, (34,3 м)			
	1-я от осевой		12 762 - 1105, (34,3 м)			
	2-я от осевой		15 762 - 1105, (34,3 м)			
	3-я от осевой	12 762 - 804, (42 м)		14 804 - 944, (140 м)	14 944 - 1022, (78 м)	14 1024 - 1105, (81 м)
	4-я от осевой	14 777 - 804, (27 м)				
Дорожные ограждения и направляющие устройства справа	На разделительной		до 193) 762 - 1105, (34,3 м)			
	На обочине					до 193) 1036 - 1105, (69 м)
Тротуары справа						

Тротуары слева			
Дорожные ограждения и направляющие устройства слева	На обочине	Д0 (193) 054 - 135, (181 м)	
	На разделительной	Д0 (193) 001 - 301, (300 м)	
Дорожная разметка слева	2-я от осевой	14 1101 - 001, (4,2 м)	
	1-я от осевой	15 1101 - 001, (4,2 м)	
Элементы в плане		2539 1113	
Профильный профиль		L=48 a=15 L=807 R=1284,1, L=294	

М-4 "Дон"
Основной ход км 330+800 - км 464+300
463+1101-464+301

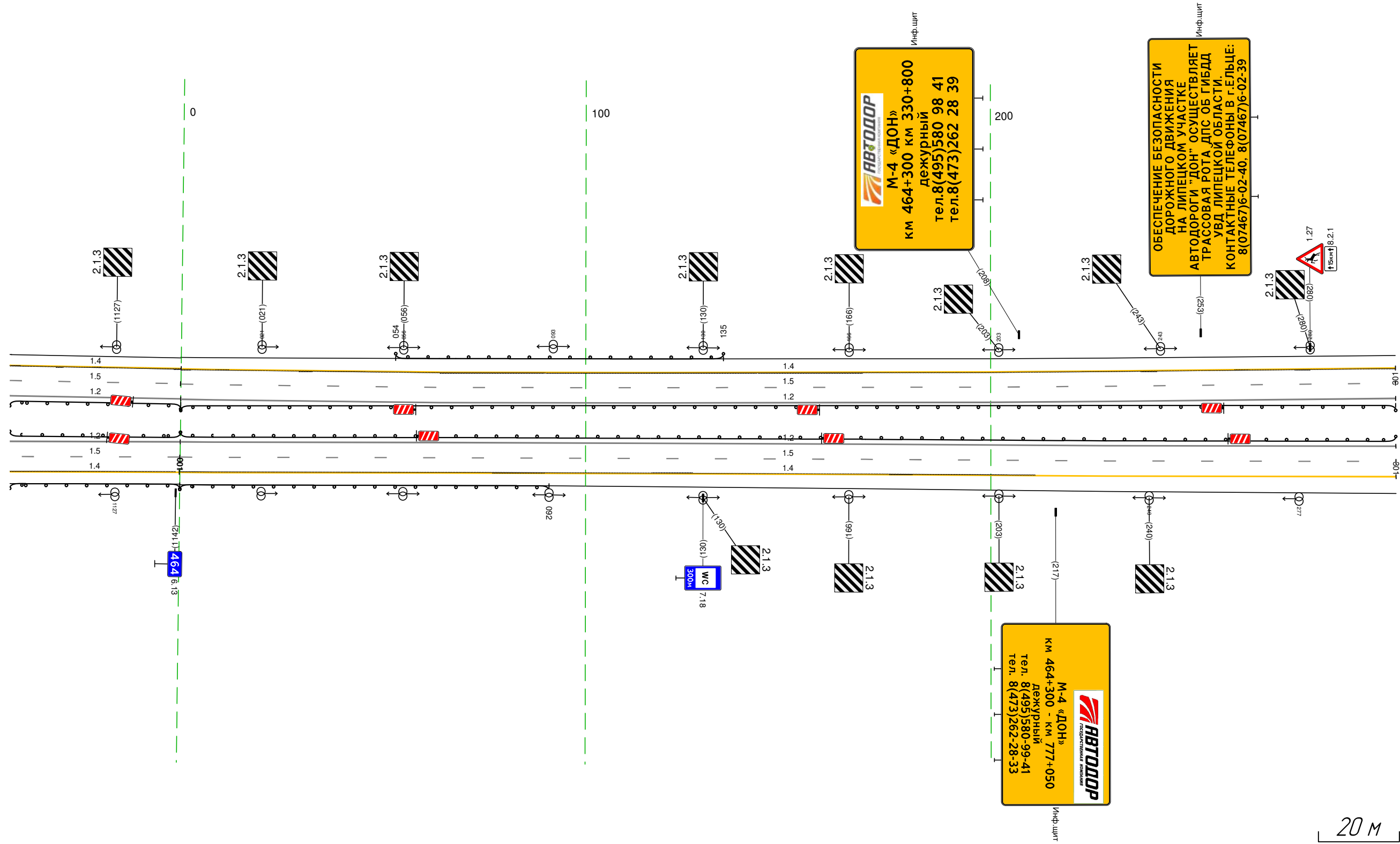

20 М

Дорожная разметка справа	Осевая линия	12 1101 - 001, (4,2 м)	12 001 - 301, (300 м)
	1-я от осевой	12 1101 - 001, (4,2 м)	12 001 - 301, (300 м)
Дорожные ограждения и направляющие устройства справа	2-я от осевой	15 1101 - 001, (4,2 м)	15 001 - 301, (300 м)
	На разделительной	14 1101 - 001, (4,2 м)	14 001 - 301, (300 м)
Тротуары справа		Д0 (193) 1101 - 001, (4,2 м)	Д0 (193) 001 - 301, (300 м)